

# **BEP MAINTENANCE DES VEHICULES AUTOMOBILES**

**Dominante : Bateaux de pêche et plaisance**

**Opt. C**

**Sujet n°: 2**

*Le sujet est composé de 5 supports d'activité :*

- N° : 1 – Support entretien avec un ordre de réparation,
- N° : 2 – Support diagnostic avec 2 fiches réponse,
- N° : 3 – Support réparation avec un O.R. et un document réponse,
- N° : 4 – Support électricité avec un bon de commande,
- N° : 5 – Support fabrication avec son plan.

Examen : B.E.P. Maintenance des Véhicules Automobiles

Dominante : bateaux de plaisance et de pêche

EP2 Mise en œuvre d'une intervention

S U J E T

Session 2007

Durée : 8 h 00

Coef. : 8

Page : 1 / 14

**SITUATION PROFESSIONNELLE :**

REALISER L'ENTRETIEN PERIODIQUE SELON LES PRESCRIPTIONS DU CONSTRUCTEUR.

D'une remorque porte bateau.

**ON DONNE :**

Une remorque porte bateau.

Un ordre de réparation.

La documentation technique.

L'outillage spécifique.

Les pièces nécessaires à l'intervention sur la demande du candidat.

**TRAVAIL DEMANDE :**

- Compléter l'ordre de réparation.

- Préparer le poste de travail.

- Effectuer l'entretien périodique courant.

- vérifier le bon fonctionnement.

- Identifier et noter sur le rapport les anomalies détectées pouvant altérer le bon fonctionnement des systèmes.

- Remplir le rapport d'intervention.

- Les huiles usagées seront et récupérées en vue du recyclage.

CE QUI SERA EVALUE :	NOTE BEP
L'implantation et l'utilisation des outillages et du matériel sont correctes	/ 1
Toutes les informations nécessaires à la réalisation de l'intervention ont été recueillies	/ 2
La réalisation des opérations est conforme aux prescriptions du constructeur.	/ 5
Les outils utilisés sont ceux prévus par le constructeur.	/ 2
Les anomalies détectables visuellement sont toutes signalées dans le rapport d'intervention.	/ 3
Le temps d'intervention est économiquement acceptable.	/ 1
Tous les éléments nécessaires à la facturation sont consignés dans le rapport d'intervention.	/ 3
Le poste de travail est remis en état.	/ 1
L'action n'appelle aucune remarque sur le plan de l'hygiène et de la sécurité.	/ 2
<b>TOTAL :</b>	<b>/20</b>

Temps proposé : 1 heure

Temps passé :

**SUJET N° : 2**

**SUPPORT N°: 1**

Candidat N° : .....

**CLIENT**

Nom : .....

Prénom : .....

Adresse : .....

Téléphone : .....

**BATEAU**

Marque : .....

Nom : .....

Immatriculation : .....

**MOTEUR**

Marque : .....

Type : ..... Année : .....

N° de série : .....

**OBSERVATIONS DU CLIENT**

.....  
 .....  
 .....

**INTERVENTION A PREVOIR**

.....  
 .....  
 .....

Matériel entré le : .....

A livrer pour le : .....

Signatures : Le réparateur

Le client

**RAPPORT D'INTERVENTION**

**Travaux effectués**

**Temps**

.....	.....
.....	.....
.....	.....
.....	.....
.....	.....

**Références**

**Pièces remplacées**

**Quantités**

.....	.....	.....
.....	.....	.....
.....	.....	.....
.....	.....	.....
.....	.....	.....

**Compte-rendu des anomalies constatées :**

.....  
 .....  
 .....

Candidat N° :

**SITUATION PROFESSIONNELLE :**

**SYSTEME DE CHARGE EN DYSFONCTIONNEMENT.**

Lorsque le moteur tourne de manière autonome, le témoin de charge reste allumé.

**ON DONNE :**

- Un bateau avec son système de propulsion ou un groupe motopropulseur 4 temps essence ou diesel.
- L'O. R. avec les informations du client.
- La fiche diagnostic et les documents à compléter.
- La documentation technique
- L'outillage spécifique et le matériel de contrôle.

**TRAVAIL DEMANDE :**

Contrôler l'identification du moteur notée sur l'O. R. par rapport à celle inscrite sur le moteur.

Sur la fiche diag. 1 :

Proposer une liste de contrôles et/ou de réglages pouvant produire un défaut de charge de la batterie d'accumulateurs.

Sur la fiche diag. 2 :

Etablir l'ordre des contrôles à effectuer selon les indications de l'examineur.

Relever et reporter sur la fiche diag. 2 les valeurs de références du constructeur.

Effectuer les mesures et contrôles selon les indications de l'examineur et les reporter sur la fiche diag. 2.

Indiquer dans la colonne conclusion les résultats de ces contrôles.  
Définir l'intervention à prévoir sur la fiche diag. 2.

CE QUI SERA EVALUE :	NOTE BEP
La plaque d'identification est repérée et comparée avec les informations portées sur l'O. R.	/1
Chaque élément listé peut être lié au fonctionnement	/2
L'ordre des contrôles est logique.	/2
Le choix des appareils de mesure ou de contrôle est judicieux.	/1
Les données du constructeur recueillies sur la fiche diagnostic sont exactes.	/2
La méthode et le relevé des mesures sont justes.	/4
La conclusion de chaque contrôle est bonne.	/2
L'anomalie est décelée.	2
L'intervention à prévoir est définie clairement.	2
Le poste de travail est remis en état.	/1
L'action n'appelle aucune remarque sur le plan de la sécurité.	/1
<b>TOTAL :</b>	<b>/20</b>

Temps proposé : 2 heures

Temps passé :



# FICHE DIAGNOSTIC 2

SUJET N°: 2

Candidat N°: \_\_\_\_\_

**PROBLEME**

A remplir par l'examineur en fonction de la panne et du support choisi.

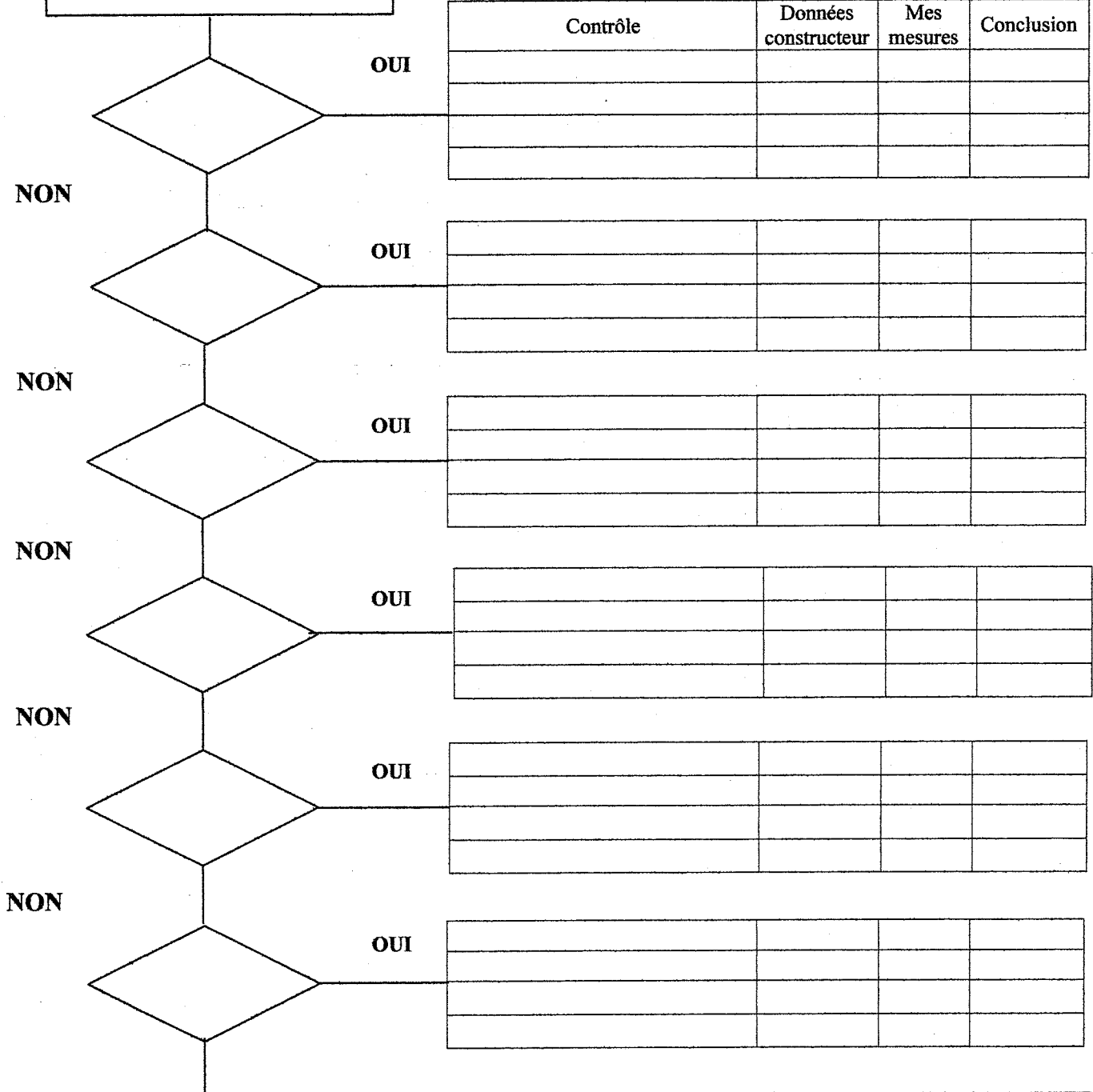

**Intervention à prévoir :**

.....

.....

.....

.....

.....

**SITUATION PROFESSIONNELLE :**

*SYSTEME DE REFROIDISSEMENT EN DYSFONCTIONNEMENT.*

Remplacer la turbine, contrôler le thermostat et le circuit de refroidissement.

**ON DONNE :**

- Un bateau avec son moteur hors-bord ou un moteur H. B. sur banc.
- L'ordre de réparation renseigné.
- Un document pour lister les différentes phases de l'intervention.
- La documentation technique.
- L'outillage spécifique.
- Le catalogue des pièces de rechange.
- Les pièces utiles à l'intervention, sur demande du candidat.

**TRAVAIL DEMANDE :**

- Préparer, maintenir et remettre en état son poste de travail.
- Lister les différentes phases de l'intervention sur la fiche réparation.
- *Présenter la liste à l'examinateur.*
- Après accord de l'examinateur, réaliser l'intervention.
- Demander les pièces nécessaires à l'intervention.
- Evaluer l'état des sous-ensembles.
- Indiquer dans la colonne conclusion le résultat de chaque contrôle.
- Procéder aux essais.
- Remplir sur l'O. R. le rapport d'intervention.

CE QUI SERA EVALUE :	NOTE BEP
L'implantation et l'utilisation de l'outillage et du matériel sont correctes.	/1
Toutes les informations nécessaires à la réalisation de la réparation sont consignées sur la fiche réparation.	/3
La réparation est effectuée. Les réglages sont conformes aux indications du document constructeur.	/6
La liste des différentes phases de l'intervention est correctement consignée sur la fiche réparation.	/2
Les essais confirment le bon fonctionnement.	/1
Le temps d'intervention est acceptable.	/1
Les anomalies constatées sont consignées dans le rapport.	/2
Le poste de travail est remis en état.	/1
Les éléments nécessaires à la facturation sont correctement consignés.	/2
L'action n'appelle aucune remarque sur le plan de l'hygiène et de la sécurité.	/1
<b>TOTAL :</b>	<b>/20</b>

Temps proposé : 2 heures

Temps passé :

SUJET N° : 2

SUPPORT N°: 3

Candidat N°:.....

**CLIENT**

Nom : .....

Prénom : .....

Adresse : .....

.....

.....

Téléphone : .....

**BATEAU**

Marque : .....

Nom : .....

Immatriculation : .....

**MOTEUR**

Marque : ..... Type : .....

N° de série ..... Année : .....

**OBSERVATIONS DU CLIENT**

.....  
 .....  
 .....

**INTERVENTION A PREVOIR**

.....  
 .....  
 .....

Matériel entré le : .....

A livrer pour le : .....

Signatures : Le réparateur

Le client

**RAPPORT D'INTERVENTION**

**Désignation des travaux effectués**

**Temps**

.....  
 .....  
 .....  
 .....  
 .....

.....  
 .....  
 .....  
 .....  
 .....

**Références**

**Désignation des pièces et fongibles remplacés**

**Quantités**

.....  
 .....  
 .....  
 .....  
 .....

.....  
 .....  
 .....  
 .....  
 .....

.....  
 .....  
 .....  
 .....  
 .....

**Compte-rendu des anomalies constatées :**

.....  
 .....  
 .....





**SITUATION PROFESSIONNELLE :**

REMETTRE EN CONFORMITE OU INSTALLER UN SYSTEME ELECTRIQUE

Systeme d'éclairage pour la navigation nocturne à remettre en état.

**ON DONNE :**

- Un bateau ou une maquette équipé de feux de navigation, à remettre en conformité.
- La documentation technique.
- L'outillage spécifique.
- Le catalogue pièces détachées.
- Un bon de commande.
- Les pièces nécessaires sont à la disposition du candidat.

**TRAVAIL DEMANDE :**

- Compléter le bon de commande.
- Remettre en conformité un équipement ou un accessoire.
- Poser, déposer, démonter et remonter les sous-ensembles.
- Compléter la fiche bilan des contrôles sur la page : 11/14.
- Contrôler le bon fonctionnement.
- Maintenir et remettre en état son poste de travail.

CE QUI SERA EVALUE :	NOTE BEP
Les consignes préconisées par le constructeur sont totalement respectées.	
Les pièces à remplacer sont clairement identifiées et notées sur le bon de commande.	
Le temps d'intervention est acceptable.	
La méthodologie de dépose, repose, démontage et remontage est Judicieuse.	
Les contrôles et mesures sont correctement effectués.	
Les outillages utilisés sont bien exploités.	
L'intervention est réalisée correctement.	
Les essais confirment le bon fonctionnement.	
L'action n'appelle aucune remarque sur le plan de la sécurité.	
Le poste de travail est remis en état.	
<b>TOTAL :</b>	<b>/20</b>

Temps proposé : 2 heures

Temps passé :

SUJET N° : 2

SUPPORT N° : 4

Candidat N°: .....

**BON DE COMMANDE**

Client :  
Nom : ..... Prénom : ..... Tel : .....

Adresse : .....

Bateau : Marque : ..... Immatriculation : ..... Type : ..... Année : .....

Moteur : Marque : ..... N° de série : ..... Type : ..... Année : .....

Remorque : Marque : ..... N° de série : ..... Année : .....

Fournisseur :  
Nom : ..... Tel. ....

Adresse : .....

N° du bon : ..... Date de commande : ..... Date de livraison : .....

Référence	Désignation	Unité de vente	Qté.	Prix unitaire H.T.

**BILAN DES CONTROLES**

Description du contrôle	Appareil utilisé	Valeur constructeur	Valeur relevée	Conclusion du contrôle : (bon, à régler, à remplacer ou à réparer)

Examen : B.E.P. Maintenance des Véhicules Automobiles.

Dominante : bateaux de pêche et de plaisance

**SITUATION PROFESSIONNELLE :**

**REALISER UNE OPERATION D'USINAGE**

Effectuer un perçage et un taraudage

Extraire une vis cassée et remettre en état le filetage

Réaliser le deuxième perçage et taraudage.

**ON DONNE :**

Un élément nécessitant un usinage et une réparation suite à la rupture d'une vis.

La documentation atelier comportant les modalités de modification de fabrication.

L'outillage nécessaire à la réalisation est mis à disposition sur la demande du candidat.

Les protections individuelles sont fournies.

**TRAVAIL DEMANDE :**

- Organiser son poste de travail et commander les outillages nécessaires à l'intervention.

- Réaliser un perçage et un taraudage selon le plan de joint.

- Présenter la pièce à l'examineur.

- Réaliser le 2ème perçage et taraudage selon le plan joint.

- Présenter la pièce à l'examineur pour mettre en place la vis qui sera cassée.

- Extraire la vis cassée sans détruire le taraudage d'origine.

- Remettre en état son poste de travail.

**CE QUI SERA EVALUE :**

CE QUI SERA EVALUE :	NOTE BEP
Le poste de travail est remis en état.	/ 1
Le choix de l'outillage utilisé est correct. (foret, taraud, extracteur)	/ 2
La méthode de travail est pertinente.	/ 3
Le respect des cotes et des consignes de travail.	/ 5
La qualité des taraudages est acceptable.	/ 4
L'extraction de la vis cassée est réalisée correctement.	/ 3
Les consignes de sécurité sont respectées.	/ 2
<b>TOTAL :</b>	<b>/20</b>

Temps proposé : 1 heure

Temps passé :

SUJET N° : 2

SUPPORT N° : 5

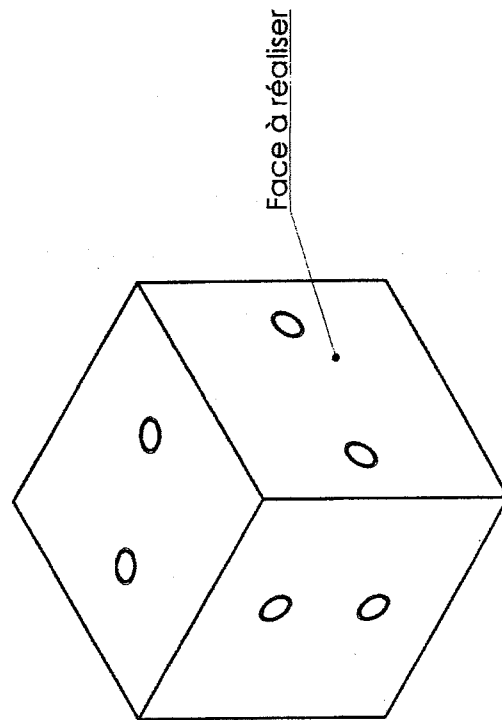
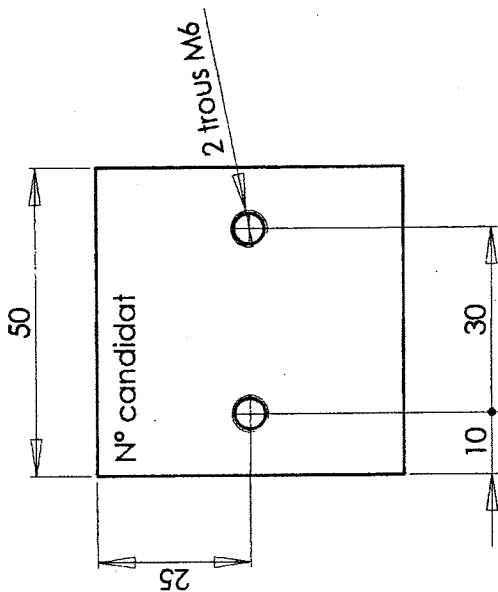
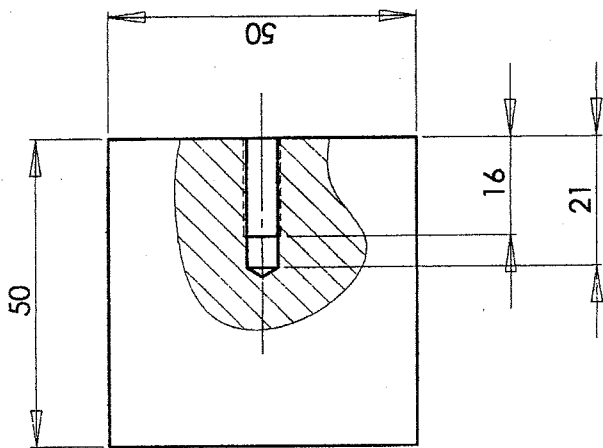

**DOCUMENT TRAVAIL CANDIDAT 2**

Candidat N° : .....

**SUJET n° : 2**

Le candidat devra remettre cette feuille à l'examineur en arrivant à chaque poste de travail  
L'examineur devra émarginer et remettre la feuille au candidat à la fin de l'épreuve.

<p><b>Entretien :</b> Durée proposée 1 h</p> <p><b>Poste n°.....</b></p>	<p>Heure d'arrivée : .....</p> <p>Heure de départ : .....</p> <p><b>Signature examinateur</b></p>
<p><b>Fabrication :</b> Durée proposée 1 h</p> <p><b>Poste n°.....</b></p>	<p>Heure d'arrivée : .....</p> <p>Heure de départ : .....</p> <p><b>Signature examinateur</b></p>
<p><b>Electricité :</b> Durée proposée 2 h</p> <p><b>Poste n°.....</b></p>	<p>Heure d'arrivée : .....</p> <p>Heure de départ : .....</p> <p><b>Signature examinateur</b></p>
<p><b>Diagnostic :</b> Durée proposée 2 h</p> <p><b>Poste n°.....</b></p>	<p>Heure d'arrivée : .....</p> <p>Heure de départ : .....</p> <p><b>Signature examinateur</b></p>
<p><b>Réparation :</b> Durée proposée 2 h</p> <p><b>Poste n°.....</b></p>	<p>Heure d'arrivée : .....</p> <p>Heure de départ : .....</p> <p><b>Signature examinateur</b></p>