

Mention Complémentaire Aménagement et Rénovation de Véhicules Spécifiques

E.P.2

REALISATION

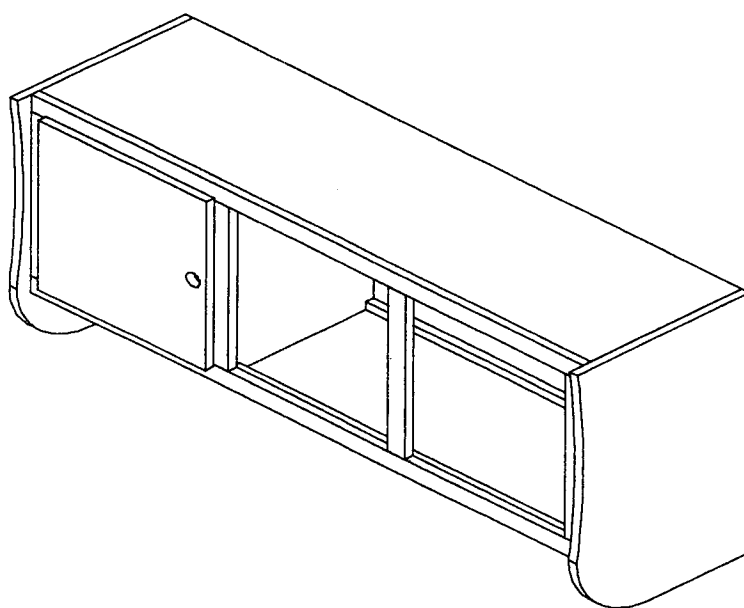

La durée totale de l'épreuve est de **10 H 00.**

L'usage de la calculatrice est autorisé.

	Session	2007	Code	6-0109
Examen et spécialité				
MC Aménagement et rénovation des véhicules spécifiques				
Intitulé de l'épreuve				
EP2 - Réalisation				
Type	Facultatif : date et heure	Durée	Coefficient	N° de page / total
SUJET		10 H	5	S 1/11

Mention Complémentaire
Aménagement et Rénovation de Véhicules Spécifiques

Epreuve EP 2 Réalisation

SOMMAIRE

DOCUMENTS RESSOURCES

-Un descriptif.	Page 3 / 11
-Une feuille de débit.	Page 4 / 11
-Une vue éclatée.	Page 5 / 11
-Une vue face.	Page 6 / 11
-Une coupe A-A.	Page 7 / 11
-Une coupe B-B.	Page 8 / 11
-Une vue de la façade.	Page 9 / 11
-Une vue de coté.	Page 10 / 11

TRAVAIL DEMANDE

- Réaliser cet ensemble en utilisant :

- Les machines préréglées pour l'usinage de l'ensemble.
- Le gabarit du côté.
- La finition peut être exécutée mécaniquement.

CRITERES D' EVALUATION

Page 11 / 11

Groupement inter académique II	Session 2007	Code 6-0109		
Examen et spécialité MC Aménagement et rénovation des véhicules spécifiques				
Intitulé de l'épreuve EP2 - Réalisation				
Type SUJET	Facultatif : date et heure	Durée 10 H	Coefficient 5	N° de page / total S 2/11

MEUBLE SUSPENDU

L'ensemble sera réalisé en C.P peuplier

COMPETENCES EVALUEES

C 10- FABRIQUER.

DESCRIPTIF

MISE EN SITUATION

-Un client possède un camping-car et souhaite changer son meuble haut, pour cela, il vous demande de réaliser ce meuble.

FABRICATION

ELEMENT 100

-Assemblage par collage et système d'agrafes ou onglets plastiques pour maintenir la prise de la colle, en contre parement entre les pièces 101 ; 102 ; 103 ; 104 ; 105 ; 106.

ELEMENT 200

-Les pièces 203 seront usinées à la toupie en utilisant un outil à calibrer, et finies d'un ponçage de finition.
- Les assemblages entre les pièces 202 - 203 – 204 se feront par lamelles d'assemblages et vissage ou par tasseaux vissés. Un cache vis à clipser est prévu.

ELEMENT 301

-La porte vient en recouvrement de 5 mm, elle est maintenue en position par deux charnières plates fixées sur le montant 105. L'axe des charnières se situe à 100 mm des extrémités de la porte et la fermeture sera faite par un bouton poussoir avec son mécanisme.

Examen et spécialité	Rappel codage
MC Aménagement et rénovation des véhicules spécifiques	6-0109
Intitulé de l'épreuve	N° de page
EP2 - Réalisation	S 3/11

Ensemble : meuble suspendu

nombre : 1

		FEUILLE DE DEBIT									
Ensemble :		CAMPING CAR								Réf :	
Sous Ensemble :		MEUBLE SUSPENDU									
Rep.	Désignation	Dimensions finies				Dimensions brutes				Matière	Observations
		Nb.	Long.	Larg.	Ep.	Nb.	Long.	Larg.	Ep.		
101	Traverse basse	1	1044	33	15	1	1064	38	15	C.P.	
102	Traverse haute	1	1044	33	15	1	1064	38	15	C.P.	
103	montant	1	318	33	15	1	338	38	15	C.P.	
104	montant	1	318	33	15	1	338	38	15	C.P.	
105	montant	1	318	33	15	1	338	38	15	C.P.	
106	montant	1	318	33	15	1	338	38	15	C.P.	
201	derrière	1	1044	354	15	1	1064	374	15	C.P.	
202	Dessus	1	1044	285	15	1	1064	305	15	C.P.	
203	Coté	2	505	325	15	2	525	345	15	C.P.	
204	Dessous	1	1044	285	15	1	1064	305	15	C.P.	
205	Séparation	1	354	270	15	1	374	290	15	C.P.	
206	Bandeau	1	1044	60	15	1	1064	65	15	C.P.	
207	Tasseaux	4	1500	20	20	4	1520	25	20	SAPIN	
301	Porte	1	505	325	15	1	525	345	15	C.P.	

Examen et spécialité	Rappel codage
MC Aménagement et rénovation des véhicules spécifiques	6-0109
Intitulé de l'épreuve	N° de page
EP2 - Réalisation	S 4/11

Vue éclatée

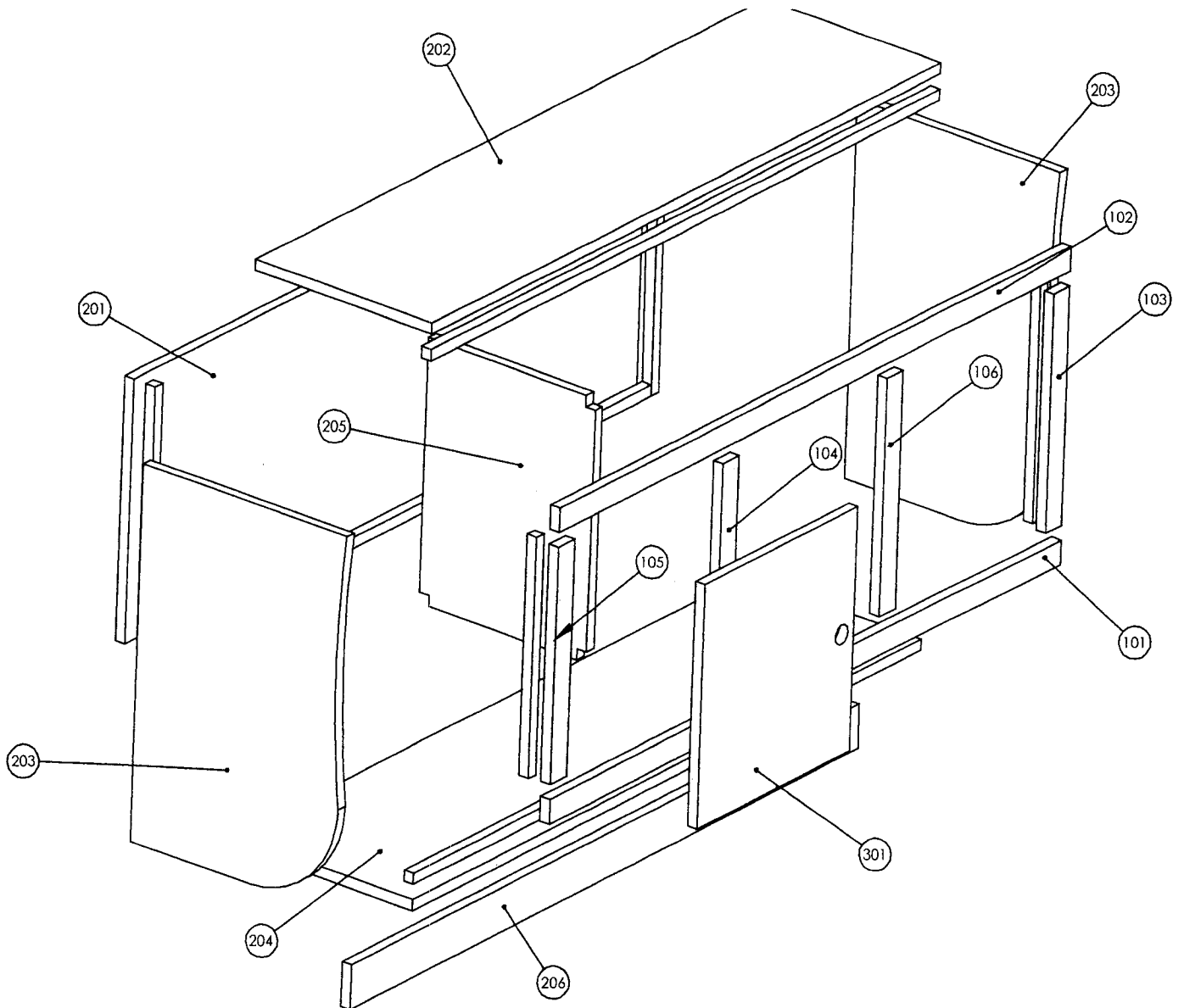

Examen et spécialité	Rappel codage
MC Aménagement et rénovation des véhicules spécifiques	6-0109
Intitulé de l'épreuve	N° de page
EP2 - Réalisation	S 5/11

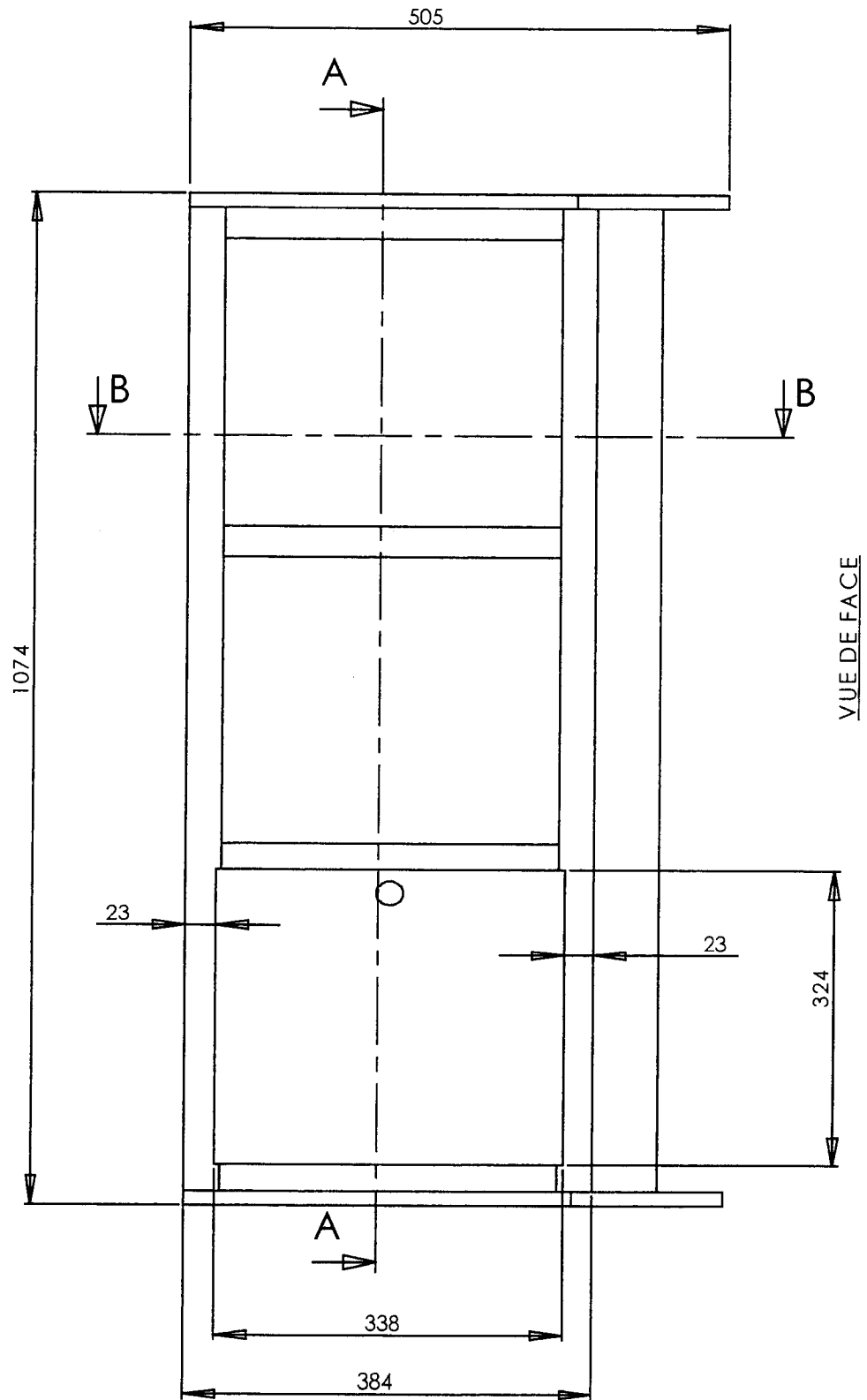

Examen et spécialité	Rappel codage
MC Aménagement et rénovation des véhicules spécifiques	6-0109
Intitulé de l'épreuve	N° de page
EP2 - Réalisation	S 6/11

COUPE A-A

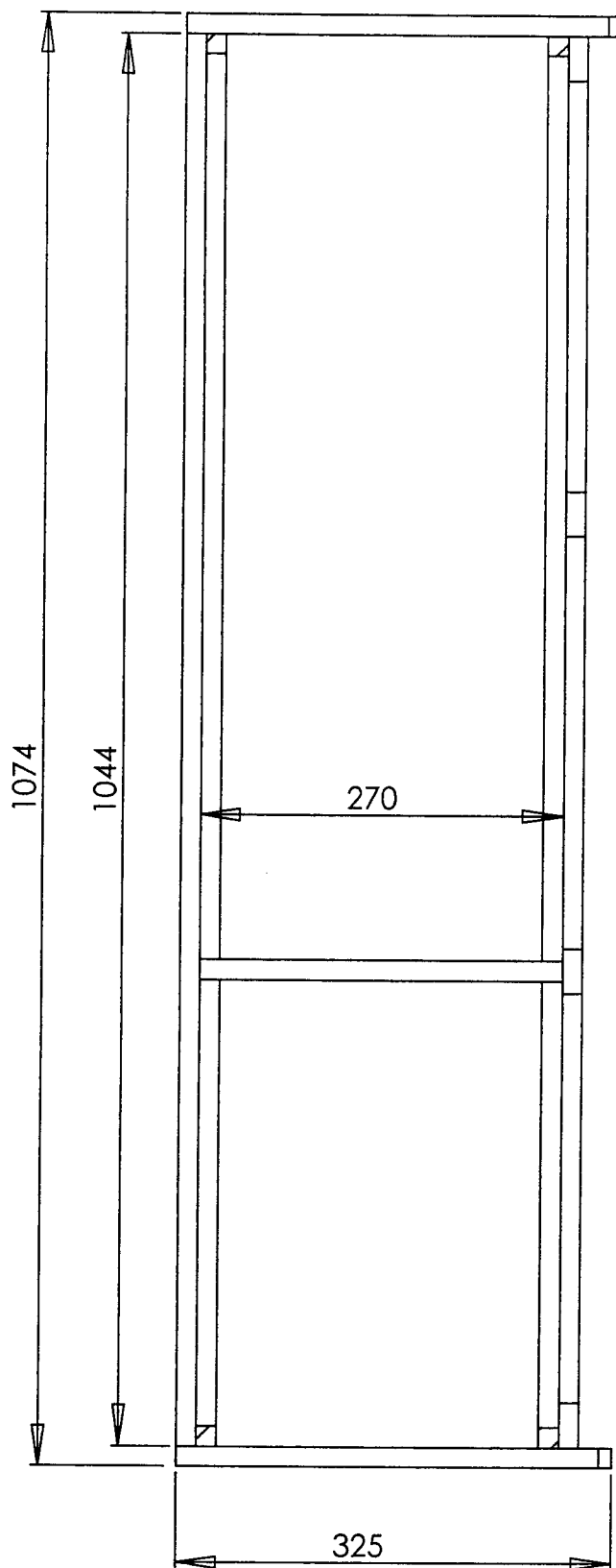

Examen et spécialité	Rappel codage
MC Aménagement et rénovation des véhicules spécifiques	6-0109
Intitulé de l'épreuve	N° de page
EP2 - Réalisation	S 7/11

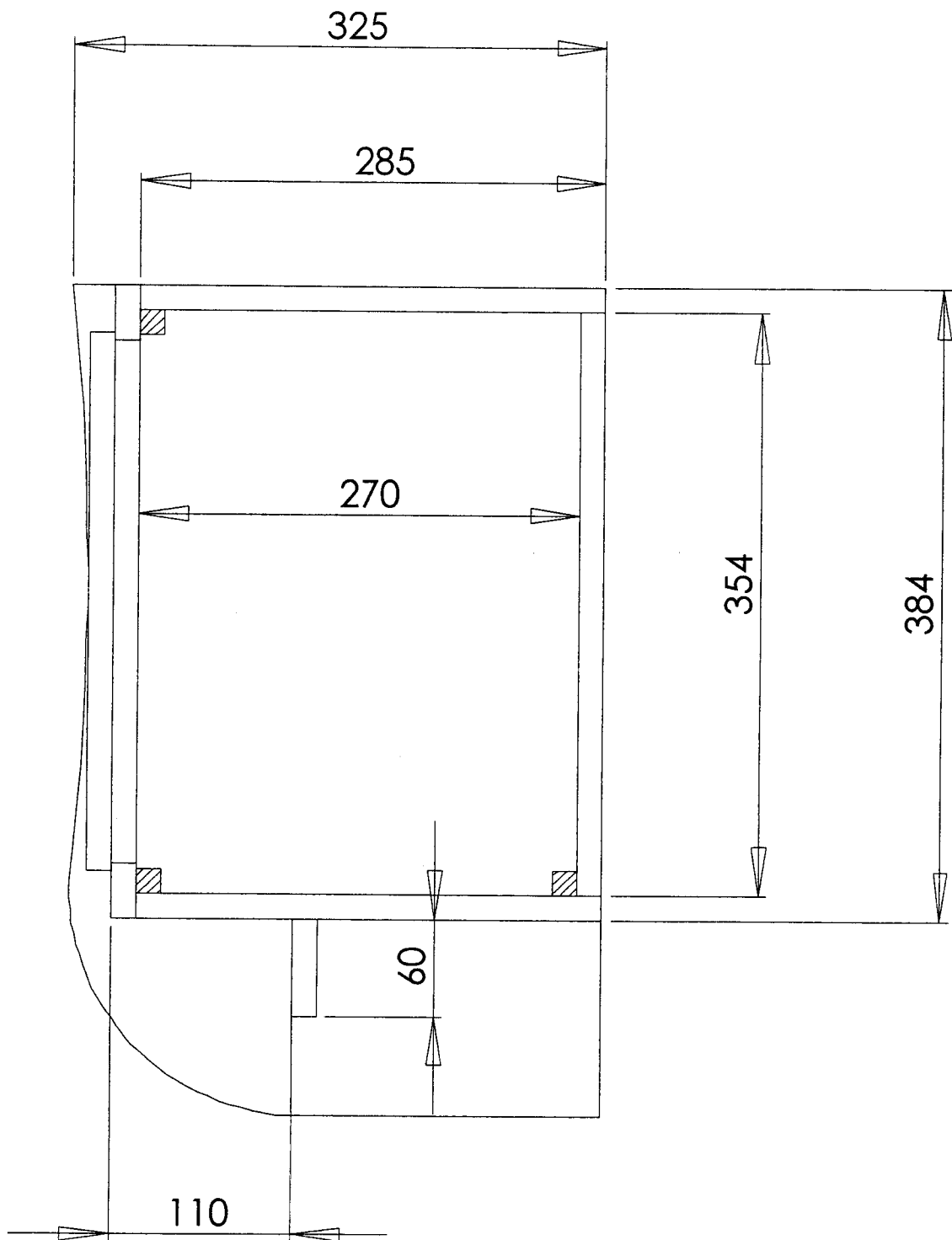

COUPE B-B

Le gabarit pour l'usinage est fourni par le centre d'examen.

Examen et spécialité	Rappel codage
MC Aménagement et rénovation des véhicules spécifiques	6-0109
Intitulé de l'épreuve	N° de page
EP2 - Réalisation	S 8/11

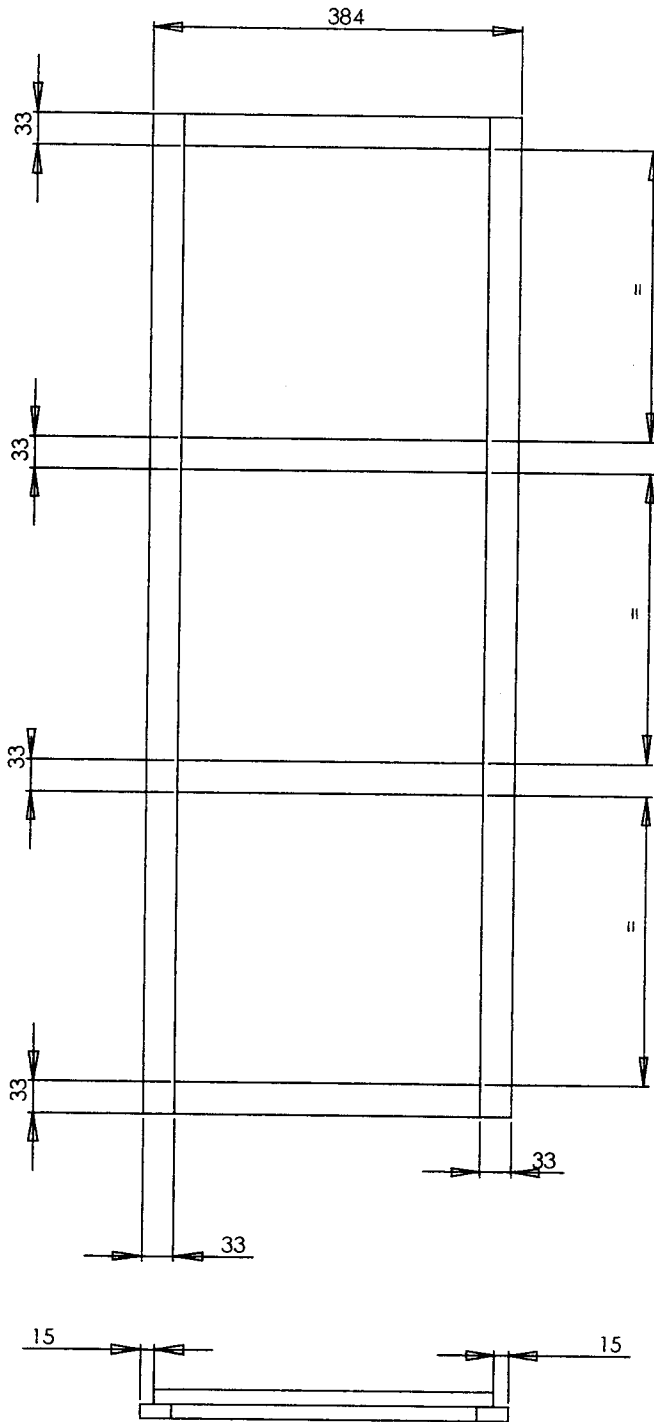

VUE DE FACE

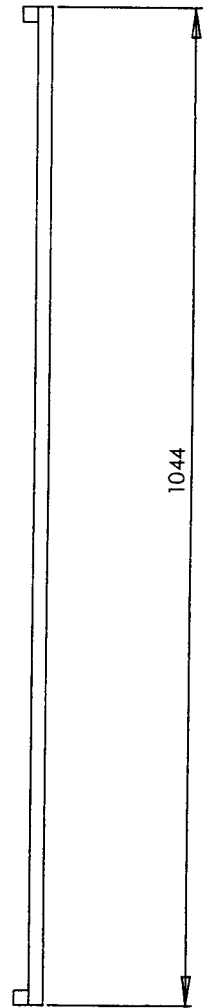

Examen et spécialité	Rappel codage
MC Aménagement et rénovation des véhicules spécifiques	6-0109
Intitulé de l'épreuve	N° de page
EP2 - Réalisation	S 9/11

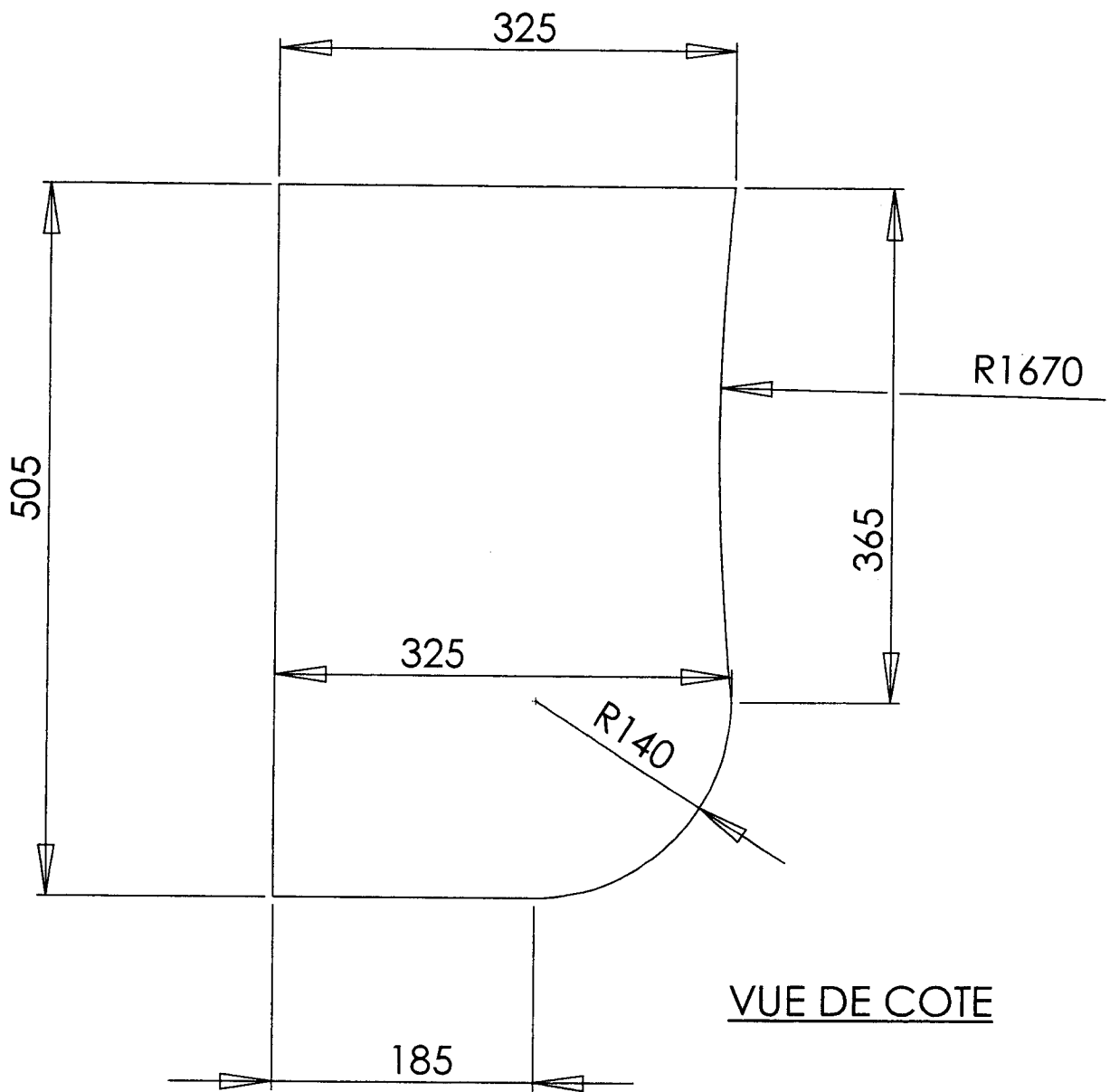

Examen et spécialité	Rappel codage
MC Aménagement et rénovation des véhicules spécifiques	6-0109
Intitulé de l'épreuve	N° de page
EP2 - Réalisation	S 10/11

CRITERES D' EVALUATION

-La pièce est conforme aux plans (aspect général). /30
-Les dimensions sont respectées. /20
-Les éléments sont positionnés correctement. /20
-La porte est correctement positionnée en applique. La porte est correctement maintenue en position fermée. /30
-Le jeu de fonctionnement est correct et la position du bouton est judicieuse. /20
-Les côtés sont usinés conformément au plan. /20
-Les charnières sont positionnées selon le descriptif. /30
-Les vis sont réparties correctement. /20
-La finition est réalisée avec soins. (Prêt à vernir) /30
-TOTAL	<hr style="width: 100%; border: 0.5px solid black; margin-bottom: 5px;"/> /220

Examen et spécialité	Rappel codage
MC Aménagement et rénovation des véhicules spécifiques	6-0109
Intitulé de l'épreuve	N° de page
EP2 - Réalisation	S 11/11