

# CORRIGE

**Ces éléments de correction n'ont qu'une valeur indicative. Ils ne peuvent en aucun cas engager la responsabilité des autorités académiques, chaque jury est souverain.**

# CORRIGÉ DAO

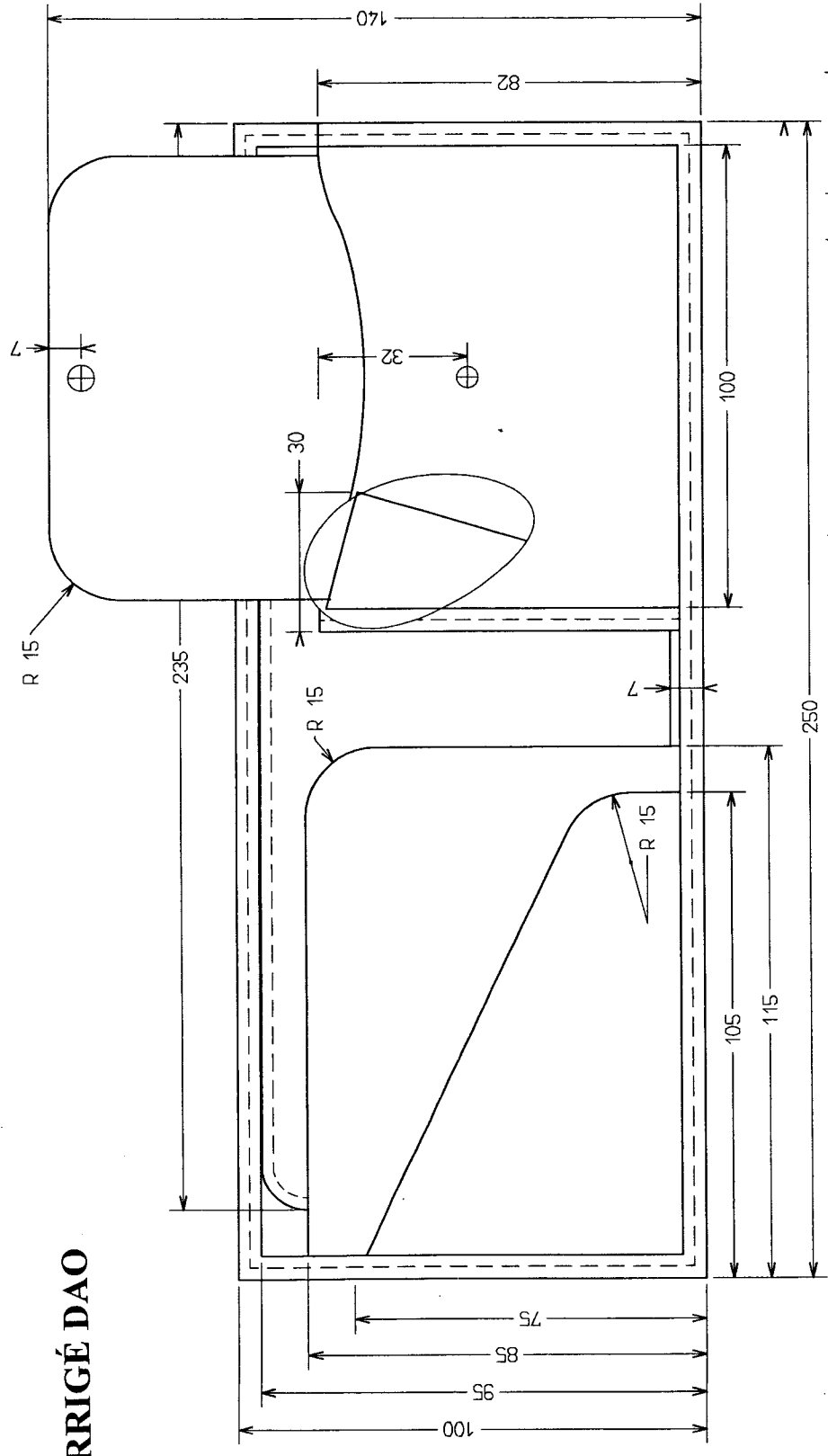

BEP MÉTIERS DE LA MODE ET DES INDUSTRIES CONNEXES Champ d'application MAROQUINERIE	
EP2 : TECHNOLOGIE - ETUDE ET ANALYSE DE CAS / DAO	
Durée : 4 heures	Code : 510 24 20 1
	Coefficient : 6
	SESSION 2007
	Page 1/1

5	El petite visite	1			
4	El moyenne visite	1		peau	
3	El séparation	1			
2	El réhausse corps	1			
1	El corps	1			
	Repère	Désignation	Nb	Matière	Traitement / Référence
GMPCAD					
Echelle : 1:1					
A3					
PORTE MONNAIE -PORTE BILLETS					
FICHER RESSOURCE					

10	El Bouton pression	1	métal		
9	El doublure rabat	1			
8	El rabat	1	peau		
7	El devant porte monnaie	1			
6	El renfort séparation	1			
	Repère	Désignation	Nb	Matière	Traitement / Référence

# CORRIGÉ TECHNOLOGIE

Tableau n°1

	Famille	Type de tannage le plus usuel	Caractéristiques
Vachette nubuck	bovidés	chrome	peau refendue dans sa plus forte épaisseur, finition fleur poncée
Box calf	bovides	Chrome	veau tanné au chrome finition film cellulosique brillant
Chèvre grain main	caprins	mixte	Chèvres de pays origine Europe de 45 à 75 dm <sup>2</sup> grain naturel bonne tenue au parage
Porc velours	porcins	à l'huile	finition coté chair

Tableau n°2

	Nombre de produits	Quantité pour 1 produit	Valeur H,T au m <sup>2</sup> ou au m/l	Surface totale de matière d'œuvre	Valeur H,T de la matière d'œuvre
Vachette nubuck	3	0,9	39,00 €	2,7	105,30 €
Box calf	5	0,6	69,80 €	3	209,40 €
Chèvre	8	0,35	32,00 €	2,8	89,60 €
grain	8	0,23		1,84	58,88 €
main	20	0,08		1,6	51,20 €
Porc	3	0,48	18,10 €	1,44	26,06 €
velours	5	0,28		1,4	25,34 €
Doublure	8	0,1	4,80 €	0,8	3,84 €
synthétique	8	0,08		0,64	3,07 €
Valeur totale de la matière d'œuvre					<b>572,70 €</b>

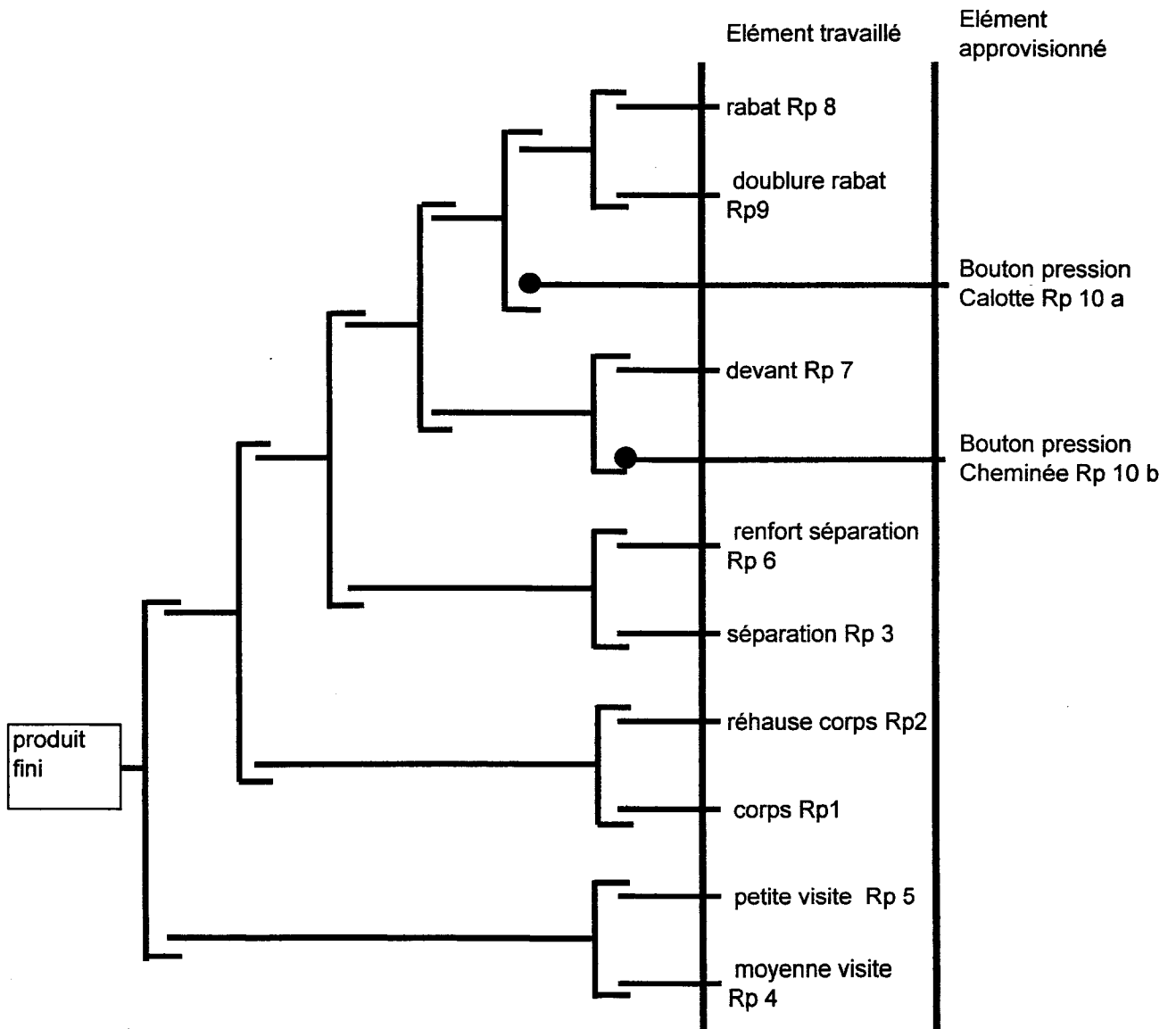

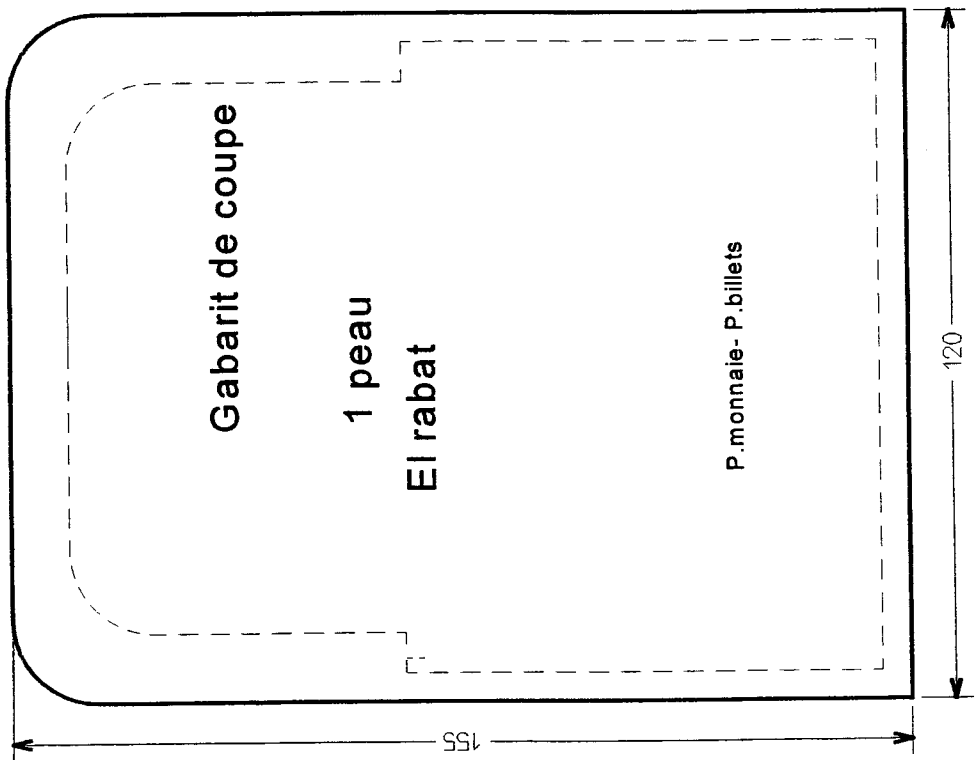
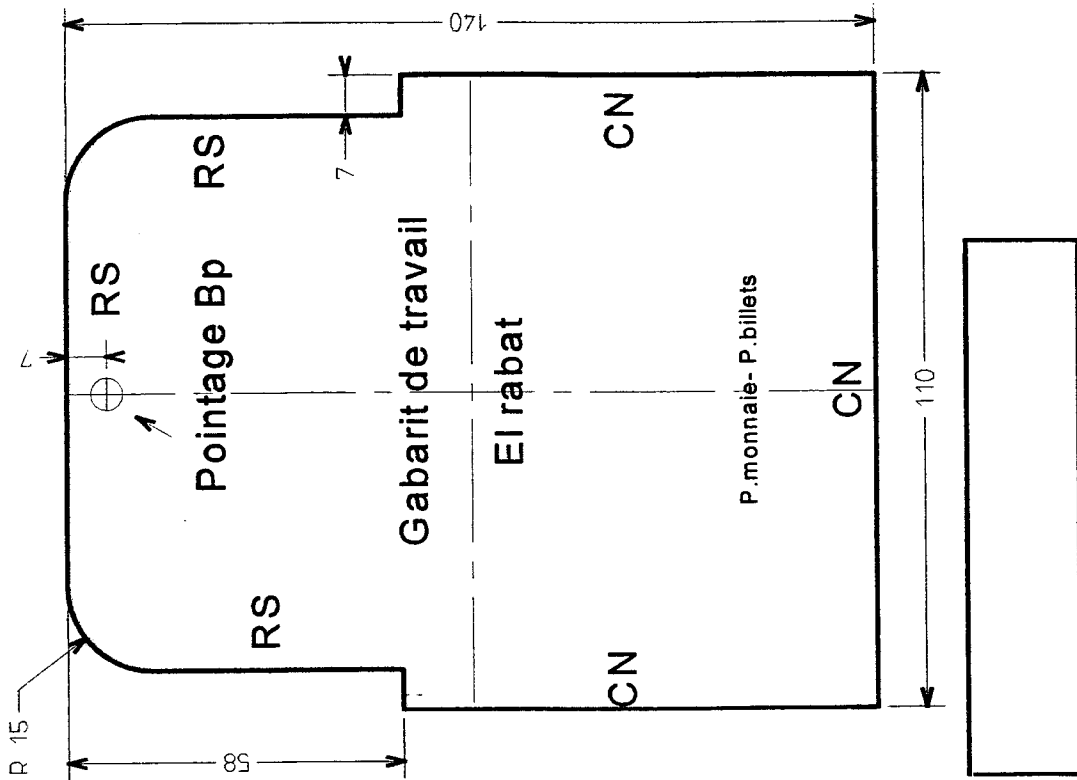

**correction 6/6**