

SESSION 2008

M.C PLAQUISTE

**EPREUVE PRATIQUE
EP1 B**

REALISATION ET TECHNOLOGIE

	SESSION 2008	SUJET	TIRAGE
Epreuve: Réalisation et Technologie -Epreuve Pratique-			
Examen: M -C PLAQUISTE	Durée: 7h+6h+3 h	Coef: 5	Page: 1 sur 5

DESCRIPTIF DES TRAVAUX

On demande :

- A- Support de l'exercice. (milieu de cabine)

- B- De réaliser une cloison de distribution en plaque de plâtre D72/48 avec deux retours d'angles et la pose d'un bloc-porte (suivant disponibilité fournisseur et stock en centre).

- C- De réaliser la pose de plaques de plâtre sur la face extérieure de l'exercice. (sauf : retour droit plaquer 2 faces + bout)

- D- De fabriquer une gaine technique horizontale et verticale sur le retour de la cloison, à l'angle du plafond côté gauche. (de section 30x30 des deux côtés pour la gaine verticale)

- E- Pose de bandes de renfort d'angles sur tous les angles restants.

- F- Pose de bandes papiers sur les raccords et angles restants.

On donne :

- Les matériaux nécessaires à la réalisation de ce projet.

On exige :

- Une implantation correcte.
- De respecter les aplombs.
- De respecter les équerrages.
- Une bonne planéité des supports.
- Le montage des cloisons dans les normes.
- La réalisation des joints soignés.
- Le respect du temps donné.
- Le nettoyage de la cabine et l'évacuation des déchets.

	SESSION 2008	SUJET	TIRAGE
Epreuve: Réalisation et Technologie -Epreuve Pratique-			
Examen: M-C PLAQUISTE	Durée: 7h+6h+3 h	Coef: 5	Page: 2sur 5

PERSPECTIVE

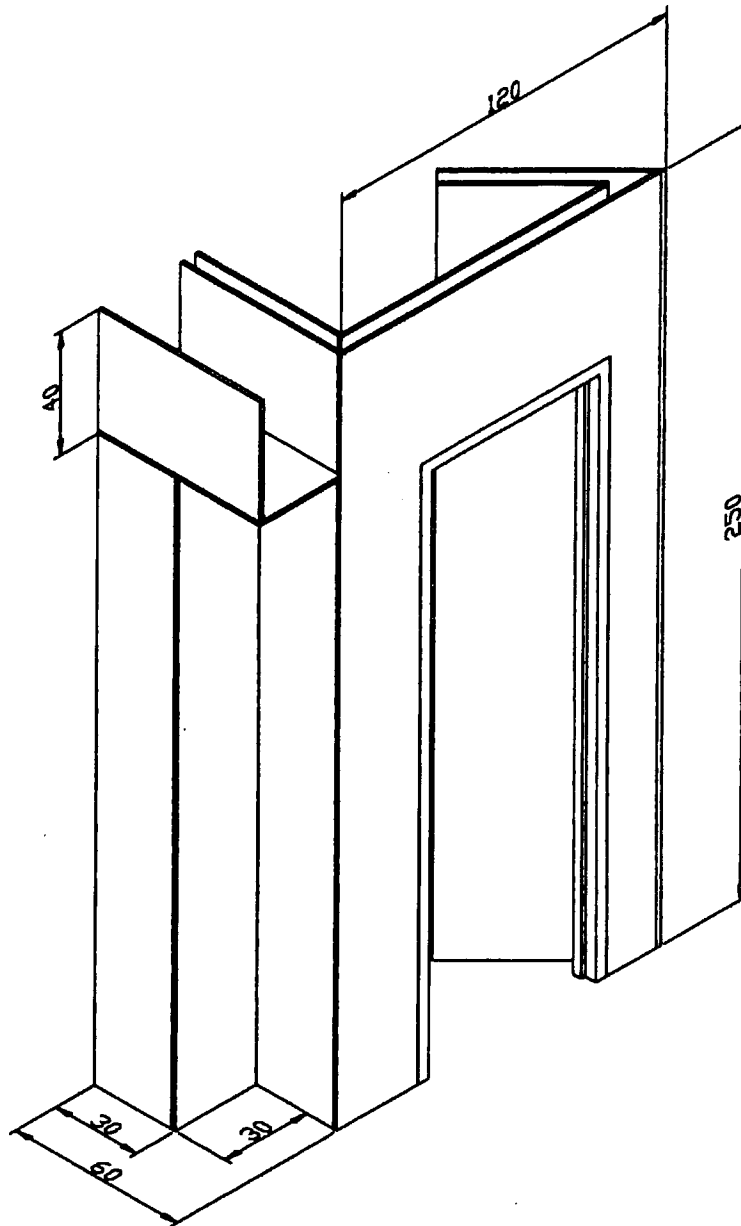

Session 2008		
MC-PLAQUISTE	EPREUVE : EP1 B	
DUREE : 7h + 6h + 3h		Page : 3/5

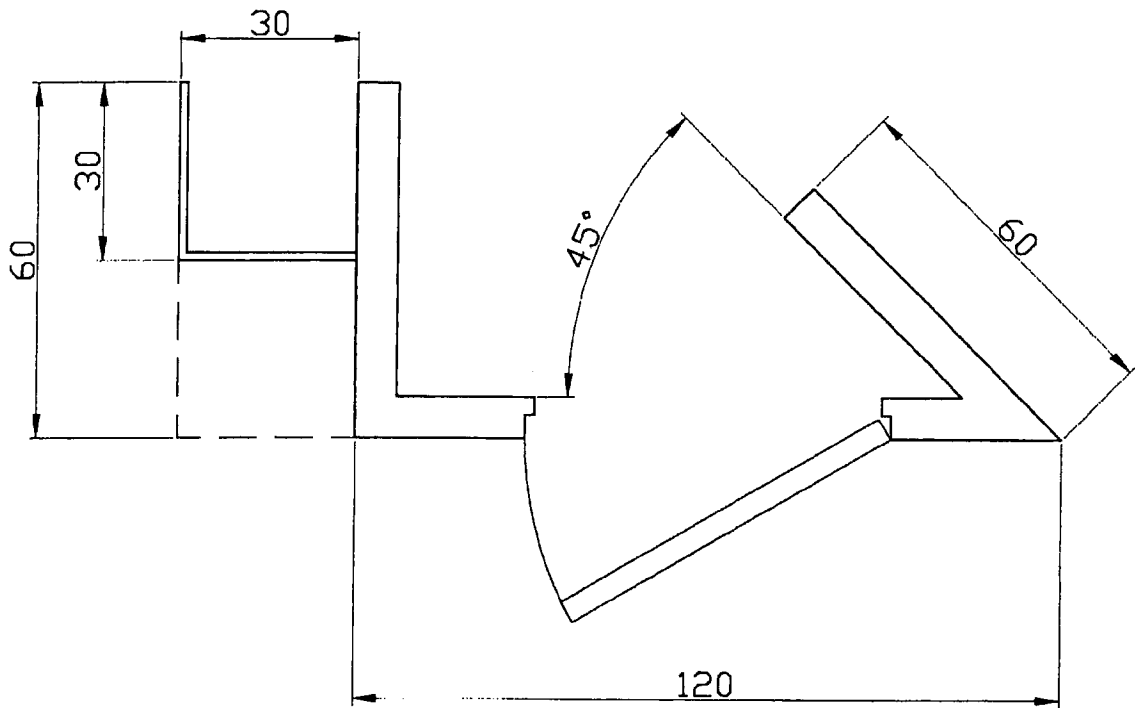

Vue en plan

Session 2008		
MC-PLAQUISTE	EPREUVE : EP1 B	
DUREE : 7h + 6h + 3h	Page : 4/5	

BAREME DE NOTATION

	N° Cabine:
<i>Implantation, équerrage, aplomb, cotation</i>	/40
<i>Exécution d'un angle à 45°</i>	/20
<i>Pose du bloc-porte</i>	/30
<i>Réalisation de l'ossature (vissage, sertissage, solidité)</i>	/30
<i>Pose de plaques (coupe, vissage)</i>	/30
<i>Pose de bandes de renforts d'angles</i>	/20
<i>Pose de bandes papier</i>	/20
<i>Finition des enduits</i>	/5
<i>Propreté et nettoyage</i>	/5
TOTAL	/200
TOTAL	/20

	SESSION 2008	SUJET	TIRAGE
Epreuve: Réalisation et Technologie -Epreuve Pratique-			
Examen: M -C PLAQUISTE	Durée: 7h+6h+3 h	Coef: 5	Page: 5 sur 5