

Schéma hydraulique

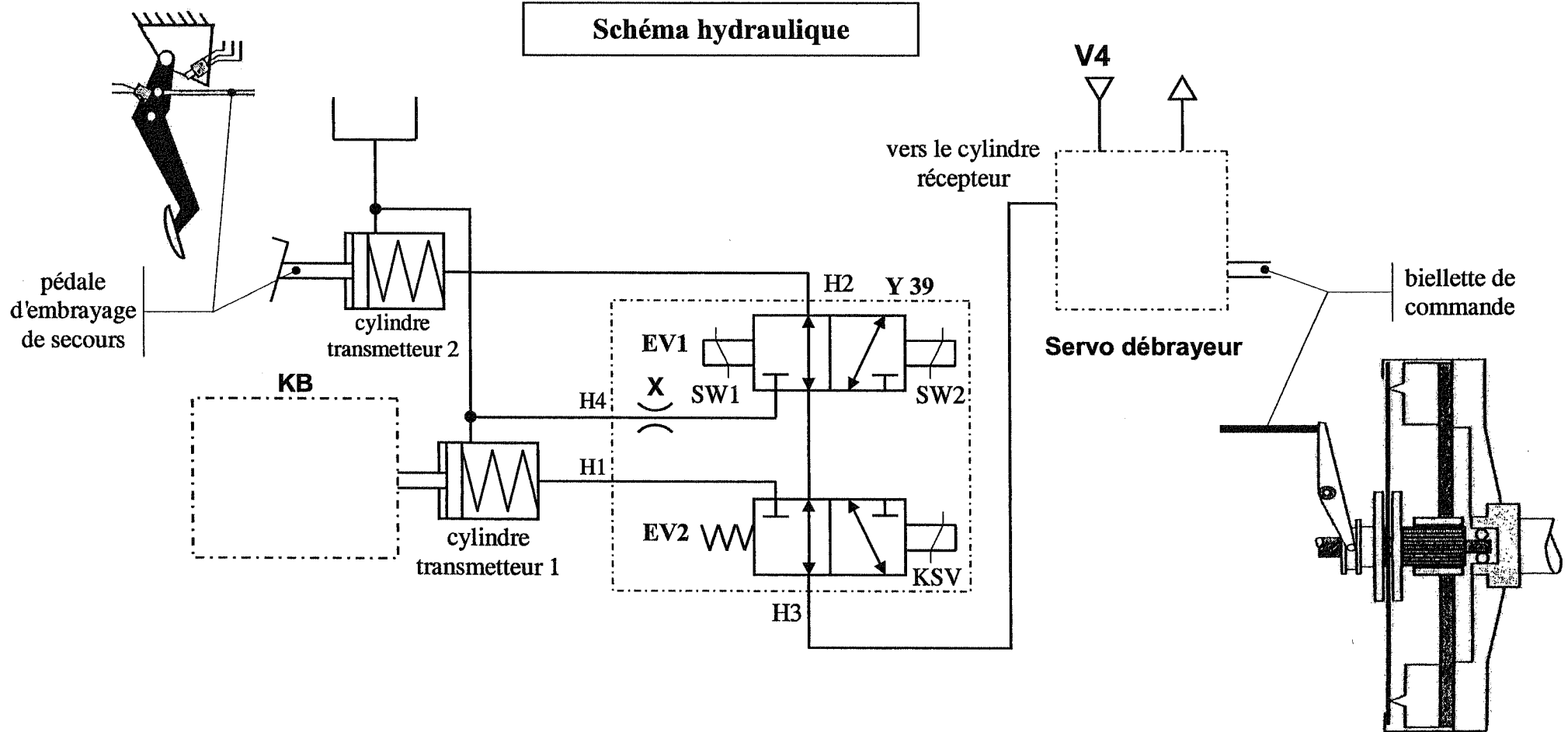

Servo débrayeur

Vue en coupe
échelle 1



TABLEAU DE BORD MAINTENANCE

2004 mois	janvier	février	mars	avril	mai	juin	juillet	août	septembre	octobre	novembre	décembre	total ligne
Fournitures atelier													
divers	350,62	273,38	645,88	491,67	302,02	357,13	581,08	230,96	765,94	270,04	358,58	377,53	5004,83
outillages	170,24	12,5	417,81	142,32	209,77	309,14	33,7	80,23	335,78	282,36	591,34	581,78	3166,97
vêtements	129,29	180,65	180,65	180,65	226,92	192,08	192,08	191,56	275,56		191,56	173,12	2114,12
coût total fournitures (euros)	650,15	466,53	1244,34	814,64	738,71	858,35	806,86	502,75	1377,28	552,4	1141,48	1132,43	10285,92
Sous-traitance													
tachygraphe	509,56	307,24	302,99	1498,15	656,33	405,9	157		620,36	1222,58	833,9	725,71	7239,72
mécanique			353	180,71	57,93		531,01		313,18		297,4	559,58	2292,81
carrosserie/peinture													0
bris de glace	76,22	76,22	152,44	946,22	38,11	38,11	114,33			114,33		76,22	1632,2
électricité		115,1		69,38	102,65	74,65		175,33			205,3		742,41
freinage	260,27	234	211,7	336,92	332,7	92	192	195	300	325	819,23	715	4013,82
sellerie					36,22								36,22
climatisation & divers													0
coût sous traitance (euros)	846,05	732,56	1020,13	3031,38	1223,94	610,66	994,34	370,33	1233,54	1661,91	2155,83	2076,51	15957,18
Sinistres													
accidents										5178,01	1030,2		6208,21
remboursement assurance				-970,93							-2505,62		-3476,55
coûts accidents (euros)	0	0	0	-970,93	0	0	0	0	0	5178,01	-1475,42	0	2731,66
dépenses diverses													
maintenance machines			80		708,65	885,78		249,47	418,33				2342,23
entretien bâtiments	1338,6	275,35	631,3	471,7	417,53	248,83	269,32	185,64	734,65	586,36	704,65	1151,03	7014,96
maintenance véh. services					45,2						4,7	30,75	80,65
contrats divers			209,55							167			376,55
coût dépenses diverses	1338,6	275,35	920,85	471,7	1171,38	1134,61	269,32	435,11	1152,98	753,36	709,35	1181,78	9814,39
main d'œuvre atelier													
temps (heure)	522	493	391	457	378	420	386	320	339	393	381	372	4852
coût (euros)	8207	7478	5792	7200	6157	6536	5410	5378	5043	5587	5661	5358	73807

TABLEAU DE BORD MAINTENANCE

2004 mois	janvier	février	mars	avril	mai	juin	juillet	août	septembre	octobre	novembre	décembre	total ligne
Véhicules													
nombre de véhicules	60	56	52	51	51	51	51	51	51	51	48	49	
somme kilomètres parcourus	162943	119385	158672	120187	161115	162114	79352	78298	149157	150797	145159	129303	1616482
age moyen parc (an)	11,23	9,66	9,09	9,06	9,15	9,23	9,31	9,4	9,48	9,57	9,25	9,15	
Carburant (litres)													
consommation interne	58854	42866	56970	42460	54488	54610	25261	24688	51477	51144	51403	48802	563023
consommation externe	2968	2375	3112	2661	2965	2862	2832	2519	2815	4372	2842	2267	34590
consommation totale	61822	45241	60082	45121	57453	57472	28093	27207	54292	55516	54245	51069	597613
conso. moy./véhicule (l/100km)	37,94	37,90	37,87	37,54	35,66	35,45	35,40	34,75	36,40	36,82	37,37	39,50	
coût GO interne (euros)	33920,26	24469,85	33856,66	25901,08	32868,64	31974,1	14817,86	14824,31	32345,98	32584,73	31499,51	30658,1	339721,08
coût GO externe (euros)	1887,03	1501,26	1824,17	1589,14	1765,61	1733,02	1735,99	1504,92	1785,74	2932,31	2100,25	1670,48	22029,92
coût total carburant	35807,29	25971,11	35680,83	27490,22	34634,25	33707,12	16553,85	16329,23	34131,72	35517,04	33599,76	32328,58	361751,00
Lubrifiants (litres)													
huile moteur	2253,02			1889,76			916,49			440,95	388,67	583	6471,89
huile bv/pont			578,81				303,32	303,32				404,41	1589,86
huile bv auto			1030,17	58,66									1088,83
graisses			126										126
antigel							495,46		699,27				1194,73
coût total (euros)	2253,02	0	1734,98	1948,42	0	0	1715,27	303,32	699,27	440,95	388,67	987,41	10471,31
Pneumatiques													
articles détériorés	345,57	202,26		117,67					442,34		464,98	192,56	1765,38
achats enveloppe				428,2									428,2
contrat (mo & articles)	2715,5	2447,83	3105,2	2426,91	3197,27	3226,32	1572,99	1526,06		3028,37	2906,38		26152,83
coût total pneus (euros)	3061,07	2650,09	3105,2	2972,78	3197,27	3226,32	1572,99	1526,06	442,34	3028,37	3371,36	192,56	28346,41
Pièces détachées véhicules													
mécanique	4846,73	3291,36	5342,99	6371,96	7028,92	4918,41	3735,57	5006,2	4675,44	3317,84	4801,37	3298,51	56635,30
carrosserie	2408,88	3018,73	1534,25	938,02	1266,34	3427,72	409,82	286,95	1651,46	1522,89	1711,75	889,47	19066,28
vitrierie	3041,22	956,37	1625,38	574,75	493,51	94,95	896,56	607,49	0	743,13	470,68	770,98	10275,02
électricité	2999,63	1468,14	1183,56	399,71	1310,55	987,25	304,89	913,72	608,22	841,13	833,13	2352,94	14202,87
sellerie	135,22	2233,51	2069,89	971,93	1931,69	1977,6	139,92	1247,42	1106,29	1751,52	438,11	264,19	14267,29
peinture	117,69	1323,25		14,75	144,72	653,9	892,57	274,23	143,1	1037,91	317,75		4919,87
coût pièces détachées	13549,37	12291,36	11756,07	9271,12	12175,73	12059,83	6379,33	8336,01	8184,51	9214,42	8572,79	7576,09	119366,63
produits nettoyage cars	115,22					168,6		92,92	174,18	90,6	75,86		717,38
coûts frais de port pièces	402,59	583,39	338,68	0,7	296,37	334,54	208,17	208,64	46,34	196,16	162,87	28,45	2806,90
coût total pièces et divers	14067,18	12874,75	12094,75	9271,82	12472,1	12562,97	6587,5	8637,57	8405,03	9501,18	8811,52	7604,54	122890,91

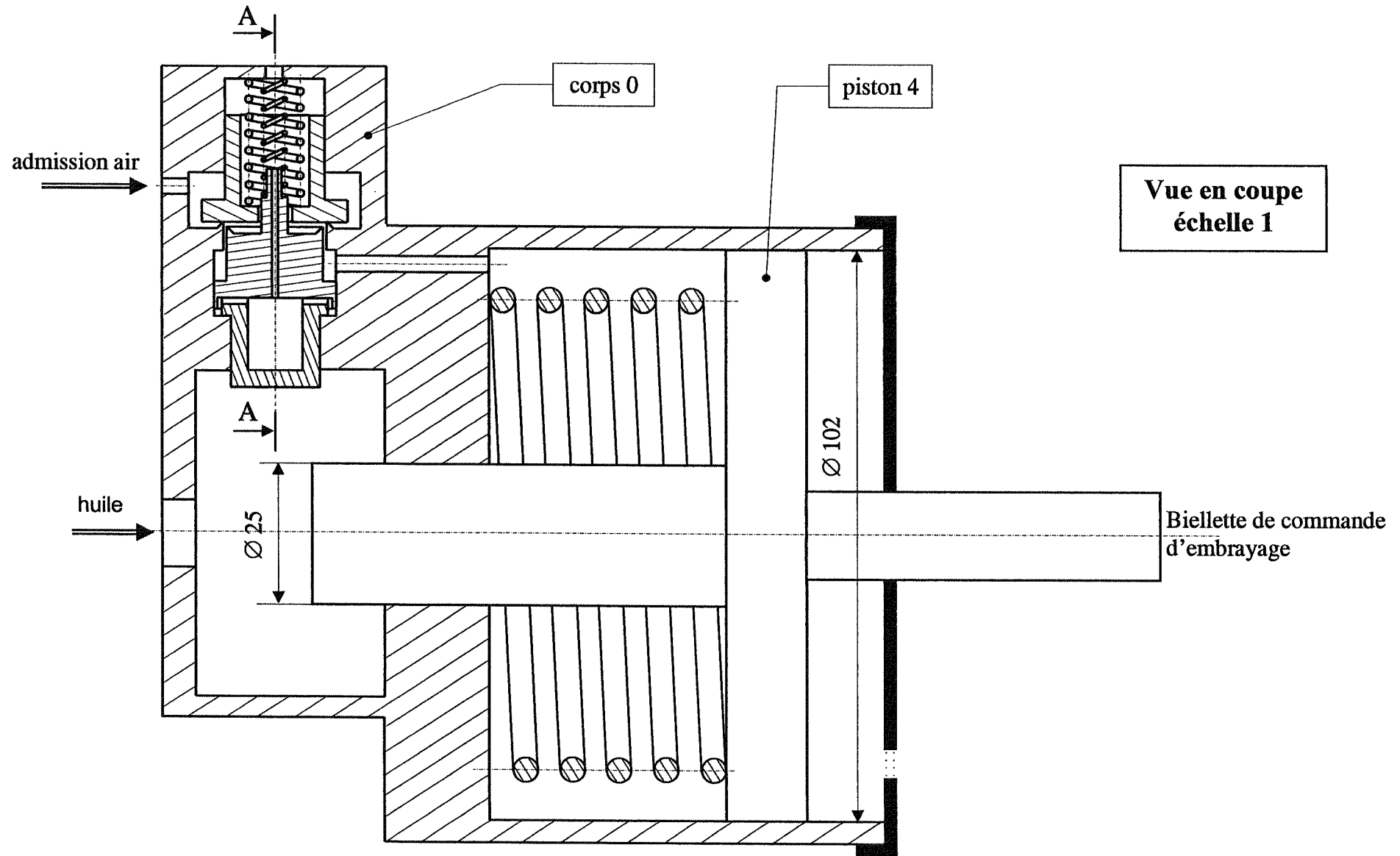
COUTS D'EXPLOITATION DES VEHICULES

Informations du Comité National Routier (CNR).

Les principales composantes du coût de revient d'un véhicule:

1/ Le coût kilométrique direct :

- carburant véhicule,
- pneumatiques (achats, contrats,...),
- entretien-réparation (toutes dépenses nécessaires au maintien en état du véhicule : lubrifiants, pièces détachées, fournitures et dépenses diverses de l'atelier, sous-traitance, main d'œuvre personnel de maintenance, sinistres, ...),
- péages (autoroutes, tunnels,...).

2/ Coût de véhicule :

- achat véhicule, provision pour renouvellement,
- financement,
- assurances véhicule,
- taxes à l'essieu et autres taxes sur véhicule.

3/ Coût de personnel de conduite :

- salaire et autre élément de rémunération,
- charges sur salaire,
- indemnités de déplacement.

4/ Coût de structure :

- charges de structure, (loyer, emprunts, éclairage, chauffage, impôts locaux,...), charges indirectes, (personnel autre que conducteur, frais commerciaux, ...).