

BTS ECONOMIE SOCIALE FAMILIALE

TECHNIQUES D'HABILLEMENT ET D'AMÉNAGEMENT DE L'ESPACE

SESSION 2008

Durée : 5 heures
Coefficient : 5

Matériel autorisé :

Toutes les calculatrices de poche y compris les calculatrices programmables, alphanumériques ou à écran graphique à condition que leur fonctionnement soit autonome et qu'il ne soit pas fait usage d'imprimante. (Circulaire 99-186 du 16/11/1999).

Nota : L'ensemble des documents réponses doivent être agrafés au bas de la copie.

Dès que le sujet vous est remis, assurez-vous qu'il est complet.
Le sujet comporte 16 pages, numérotées de 1/10 à 10/10.

Employé par un organisme bailleur à caractère social, vous conseillez les ménages à l'entrée de leurs logements.

Vous travaillez avec un jeune couple sur leur projet d'aménagement. A ce titre, ils vous sollicitent pour l'éclairage de leur séjour. Cette pièce permettra la prise de repas et la détente. Le couple souhaite recouvrir une armature d'abat-jour pour en faire une suspension lumineuse.

TRAVAIL DEMANDÉ :

1. Sur le plan (annexe 1), proposer un aménagement de cette pièce à partir de la base de données (annexe 2).
2. Sur calque, tracer l'implantation lumineuse de cette pièce. Sur feuille de copie, présenter et justifier vos choix d'implantation et de sources lumineuses à l'aide des annexes 3 et 4.
3. A partir de la fiche descriptive (annexe 5), du dessin technique (annexe 6), et des éléments de patron (annexes 5 et 7) vous devez :
 - 3.1. Proposer les solutions technologiques d'assemblage AA et BB et compléter le dessin technique.
 - 3.2. A l'aide du dessin technique (annexe 6), réaliser les patronnages de l'abat-jour.
 - 3.3. Réaliser l'abat-jour dans la matière d'œuvre remise, en se limitant à la partie présentée page 2/10 (surfilage exclu).
4. On souhaite décorer les côtés et la base de l'abat-jour à l'aide de peinture pour tissus. Vous utiliserez les données visuelles de la planche de documents (annexe 8) et sélectionnerez certains éléments en vue d'une stylisation. Sur l'annexe 9, vous présenterez :
 - A. Vos croquis de recherche mettant en évidence le passage des formes relevées aux formes stylisées.
 - B. Deux propositions stylisées (en noir/blanc) exprimant l'idée d'une animation de surface, en exploitant une ou plusieurs formes stylisées issues de votre première analyse.
 - C. La proposition colorée qui traduit votre parti-pris de composition valorisant chacune des faces de l'abat-jour par un contraste coloré. 4 faces seront matérialisées.

DOCUMENTS REMIS :

Sujet		1 exemplaire
Annexe 1 :	Plan du séjour	2 exemplaires
Annexe 2 :	Assises et mobilier	2 exemplaires
Annexe 3 :	Les différentes sources lumineuses	1 exemplaire
Annexe 4 :	Choix d'un luminaire	1 exemplaire
Annexe 5 :	Descriptif abat-jouret éléments de patron	2 exemplaires
Annexe 6 :	Dessin technique	2 exemplaires
Annexe 7 :	Elément de patron	2 exemplaires
Annexe 8 :	Planche de documents	1 exemplaire
Annexe 9 :	Croquis, recherches, propositions	2 exemplaires

DOCUMENTS A RENDRE PAR LE CANDIDAT :

- Feuilles de copie
- Annexe 1, le plan
- Calque
- Annexe 6, dessin technique
- La réalisation anonymée
- Annexe 9, feuille de canson
- Le patronnage

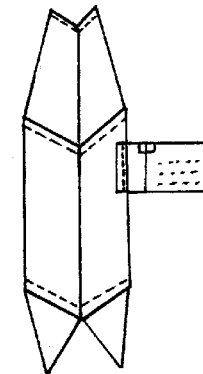

Barème :

- Question 1 : 2 points
- Question 2 : 4 points
- Question 3 : 7 points
- Question 4 : 7 points

	<input style="width: 80%; height: 20px;" type="text"/>	
Notes		N° d'inscription :
		NOM :
		Prénoms :

ANNEXE 1

Plan du séjour

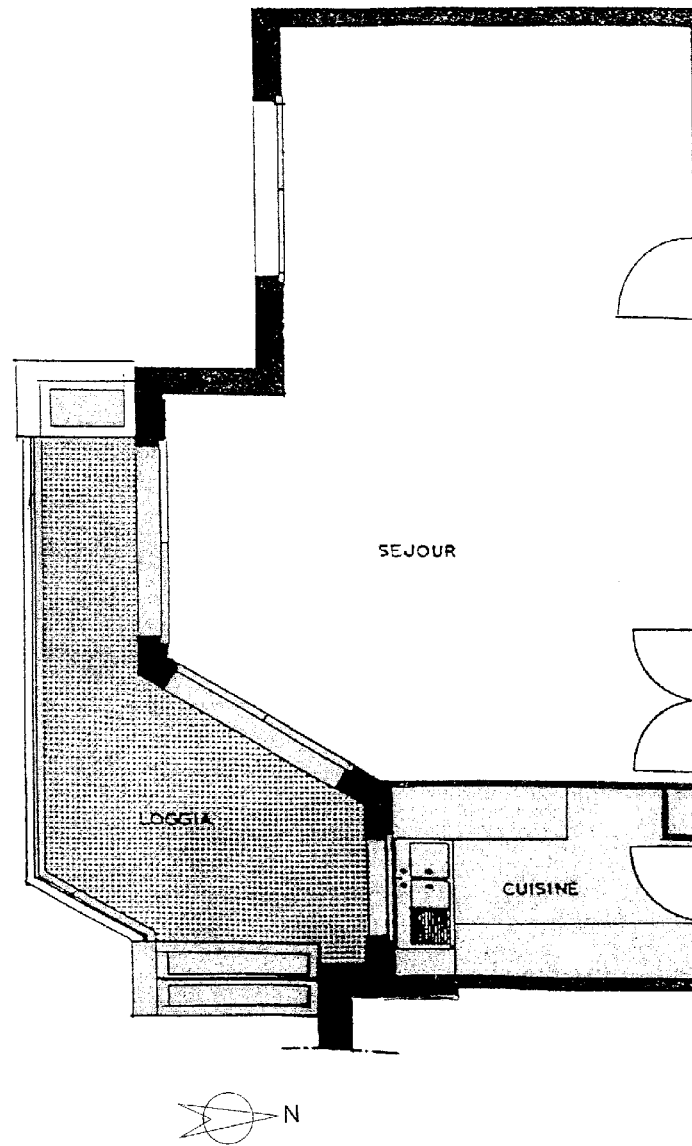

Echelle : 1/50

ASSISES ET MOBILIERS

Chaises :

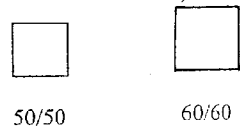

Bahuts :

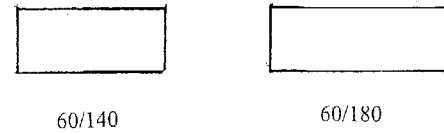

Fauteuils :

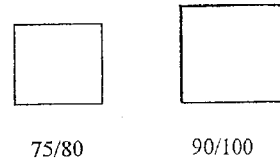

Canapés :

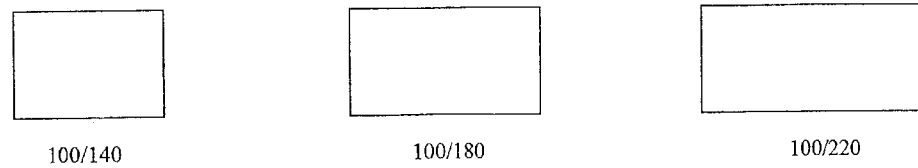

Echelle : 1/50

Tables et guéridons :

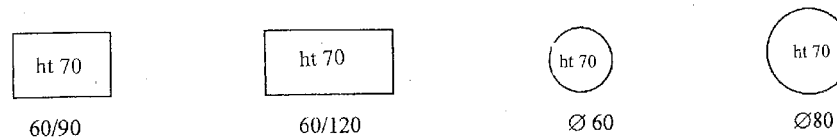

Bibliothèques :



LAMPES ET PUISSANCES CONSEILLÉES	SOURCES DE LUMIÈRE		PUISSANCE CONSEILLÉE EN WATTS	
	CLASSIQUE	Général ambiance	Repos	Lecture Couture
Lampes à incandescence	Standard	60 à 100	60 à 150	100 et 150
	Fantaisie	25, 40 et 60	35, 40 et 60	40 à 60
Lampes fluorescentes	Linolite	40 à 100	60 à 150	75 et 100
	Krypton	40 à 100	60 à 150	75 et 100
Tubes fluorescents	Reflecteur	40 à 100	60 à 150	75 et 100
	Calotte argentée	40 à 100	60 à 150	75 et 100
Tension normale 230 V	HALOGÈNE	40 à 60	40 à 60	40 à 60
	Tension basse	20 à 50	20 à 50	20 à 35
Lampes fluocompacte	Très basse tension	20 à 50	20 à 50	20 à 35
	Tension normale	60 à 500	60 à 300	60 à 100
Lampes à incandescence	Standard	60 à 100	60 à 150	100 et 150
	Fantaisie	25, 40 et 60	35, 40 et 60	40 à 60
Lampes fluorescentes	Linolite	40 à 100	60 à 150	75 et 100
	Krypton	40 à 100	60 à 150	75 et 100
Tubes fluorescents	Reflecteur	40 à 100	60 à 150	75 et 100
	Calotte argentée	40 à 100	60 à 150	75 et 100
Tension normale 230 V	HALOGÈNE	40 à 60	40 à 60	40 à 60
	Tension basse	20 à 50	20 à 50	20 à 35
Lampes fluocompacte	Très basse tension	20 à 50	20 à 50	20 à 35
	Tension normale	60 à 500	60 à 300	60 à 100

L'éclairage n'est pas uniquement utilitaire. Il peut mettre en valeur ou animer un décor. Le choix du luminaire dépend donc du type d'éclairage souhaité.

Les lampes fluorescentes ne chauffent pas et peuvent être dissimulées dans des coffrages fermés. Elles se présentent généralement sous forme de tubes aux dimensions variées.

La gamme des tons proposés est grande. Elle va de la lumière froide à une lumière chaude proche de celle des lampes incandescentes. Toutefois, la lumière fluorescente est crue et uniforme. Les lampes à incandescence permettent tous les niveaux d'éclairage.

Pour un éclairage d'ambiance générale, il faut que le type d'éclairage soit diffusé ou mixte : plafonnier (lustre ou diffuseur unique) — conseillé pour un décor de bois, de tissu aux tons chauds — appliques murales réparties, lampe ou lampadaire — deux lampes sur pied bien disposées dans un séjour créent une ambiance colorée.

Pour un éclairage ponctuel ou localisé, il faut un éclairage direct : projecteur, spot à faisceau concentré, réflecteur avec un faisceau large.

permettent tous les niveaux d'éclairage.

Pour un éclairage d'ambiance générale, il faut que le type d'éclairage soit diffusé ou mixte : plafonnier (lustre ou diffuseur unique) — conseillé pour un décor de bois, de tissu aux tons chauds — appliques murales réparties, lampe ou lampadaire — deux lampes sur pied bien disposées dans un séjour créent une ambiance colorée.

Pour un éclairage ponctuel ou localisé, il faut un éclairage direct : projecteur, spot à faisceau concentré, réflecteur avec un faisceau large.

permettent tous les niveaux d'éclairage.

Pour un éclairage d'ambiance générale, il faut que le type d'éclairage soit diffusé ou mixte : plafonnier (lustre ou diffuseur unique) — conseillé pour un décor de bois, de tissu aux tons chauds — appliques murales réparties, lampe ou lampadaire — deux lampes sur pied bien disposées dans un séjour créent une ambiance colorée.

Pour un éclairage ponctuel ou localisé, il faut un éclairage direct : projecteur, spot à faisceau concentré, réflecteur avec un faisceau large.

SUSPENSIONS ET PLAFONNIERS

Ils conviennent dans la plupart des pièces et la suspension trouve toute son utilité au-dessus d'une table de salle à manger (à 70 cm environ).

En aluminium laqué (éclairage ponctuel).

En métal laqué (plusieurs coloris).

En métal laqué (plusieurs coloris). Système de monte et baisse.

Lustre en pin verni ou bois laqué blanc.

En P.V.C. Plissé. Support en plastique.

LAMPES DE TABLE ET DE BUREAU

Dans ce domaine, le choix est très large. Naturellement, les niveaux d'éclairage pour la lecture ou le dessin seront différents de l'éclairage diffusé par une lampe de table avec abat-jour.

Lampe de bureau. En métal laqué blanc. La longueur du faisceau est de 70 cm. La lampe peut être pincée sur un tableau ou une étagère.

Lampe de table. Pied en métal laqué blanc et chromé. Tube fluorescent.

Lampe de table et de travail. Bras en métal laqué. Réflecteur en plastique. Ampoule halogène.

LAMPADAIRES

Le choix d'un lampadaire se fait en fonction du style d'un intérieur et de la hauteur des meubles, en particulier des chaises et des fauteuils. Pour un séjour de 25 m², il faut prévoir entre 300 et 500 W.

Les halogènes, d'une grande efficacité lumineuse, donnent une lumière proche de la lumière naturelle.

Pied en métal laqué noir. D'une hauteur de 2 m environ. Le plafond renvoie la lumière grâce à la réverbération.

En métal laqué noir. L'ampoule halogène, d'un rendement supérieur à une ampoule classique, a aussi une durée de vie plus importante.

En métal laqué blanc. Hauteur réglable.

APPLIQUES

Petites lampes d'ambiance, les appliques procurent un éclairage indirect.

Bras extensible en pin massif.

En métal laqué. Orientable.

SPOTS

Prévus pour un éclairage ponctuel, les spots fixés au plafond sont conseillés pour attirer l'attention sur un revêtement de sol intéressant par sa couleur ou son aspect. Des spots muraux orientables donnent un bon éclairage indirect. Ils peuvent également mettre en valeur un tableau, un détail d'architecture, etc. Choisissez-les selon l'usage auquel ils sont destinés.

Spot applique. En plastique et en aluminium. Il se déplace le long d'une applique murale.

ANNEXE 5

Éléments de patron

DESCRIPTIF DE L'ABAT-JOUR

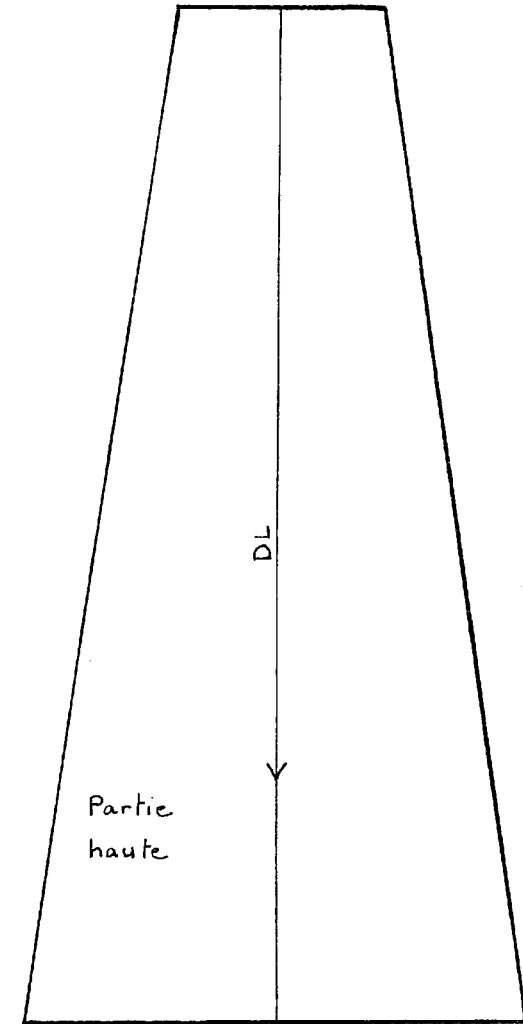
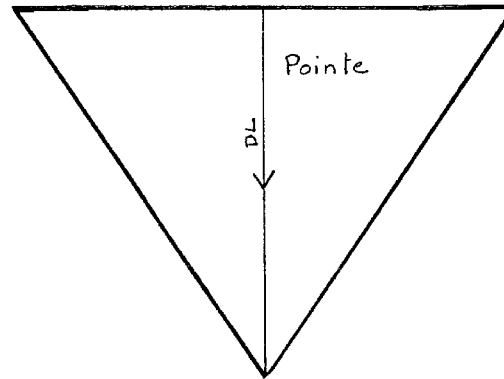
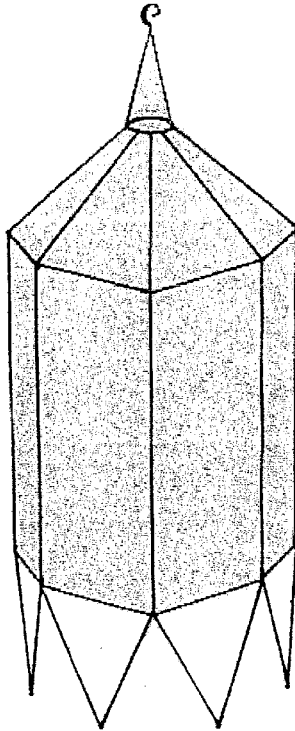

Il s'agit d'un abat jour octogonal pour plafonnier, le tissu est maintenu sur une armature métallique très légère au moyen de liens noués au niveau des angles supérieurs.
Un anneau du même métal est passé dans l'ourlet de la partie haute et le tout est suspendu grâce à un système de crochet.

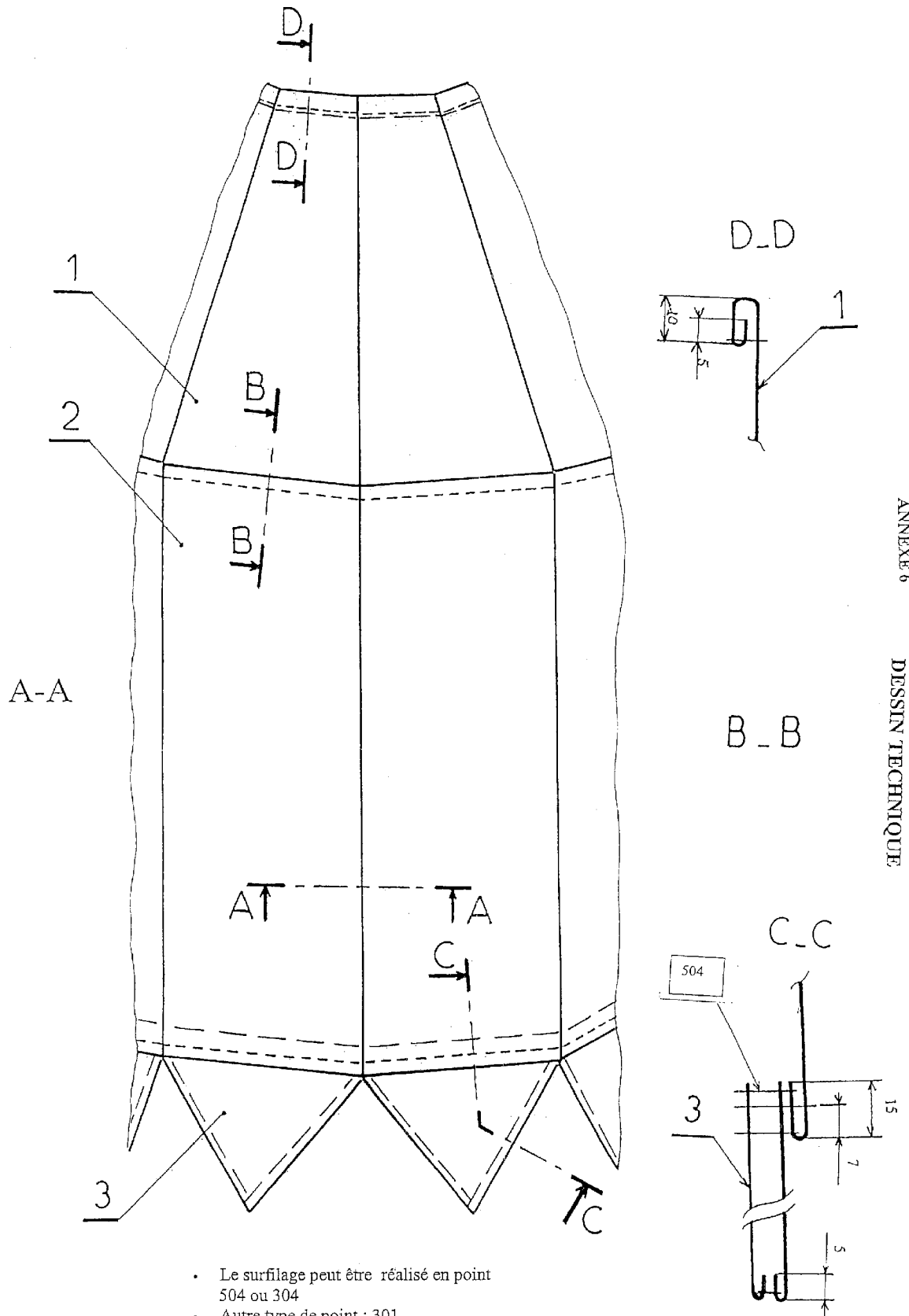

- Le surfilage peut être réalisé en point 504 ou 304
- Autre type de point : 301

Rp	Nb	DESIGNATION	MATIERE	RENSEIGNEMENTS
3	16	Pointe	coton	
2	8	Partie basse	coton	
1	8	Partie haute	coton	
ABAT - JOUR				
ECHELLES				
1/1	1/2			
		A3	Les mesures sont en mm	

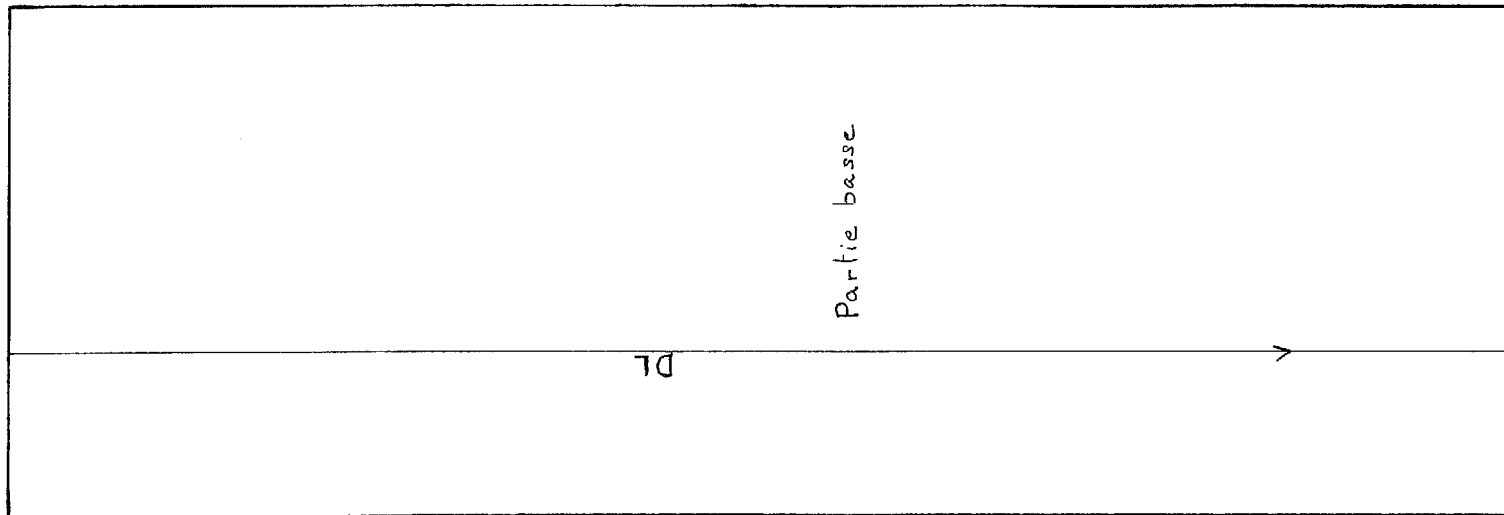

Etiquette, d'anonymat à découper et à coudre sur la réalisation

Notes		
	N° d'inscription :	
	NOM :	
	Prénoms :	

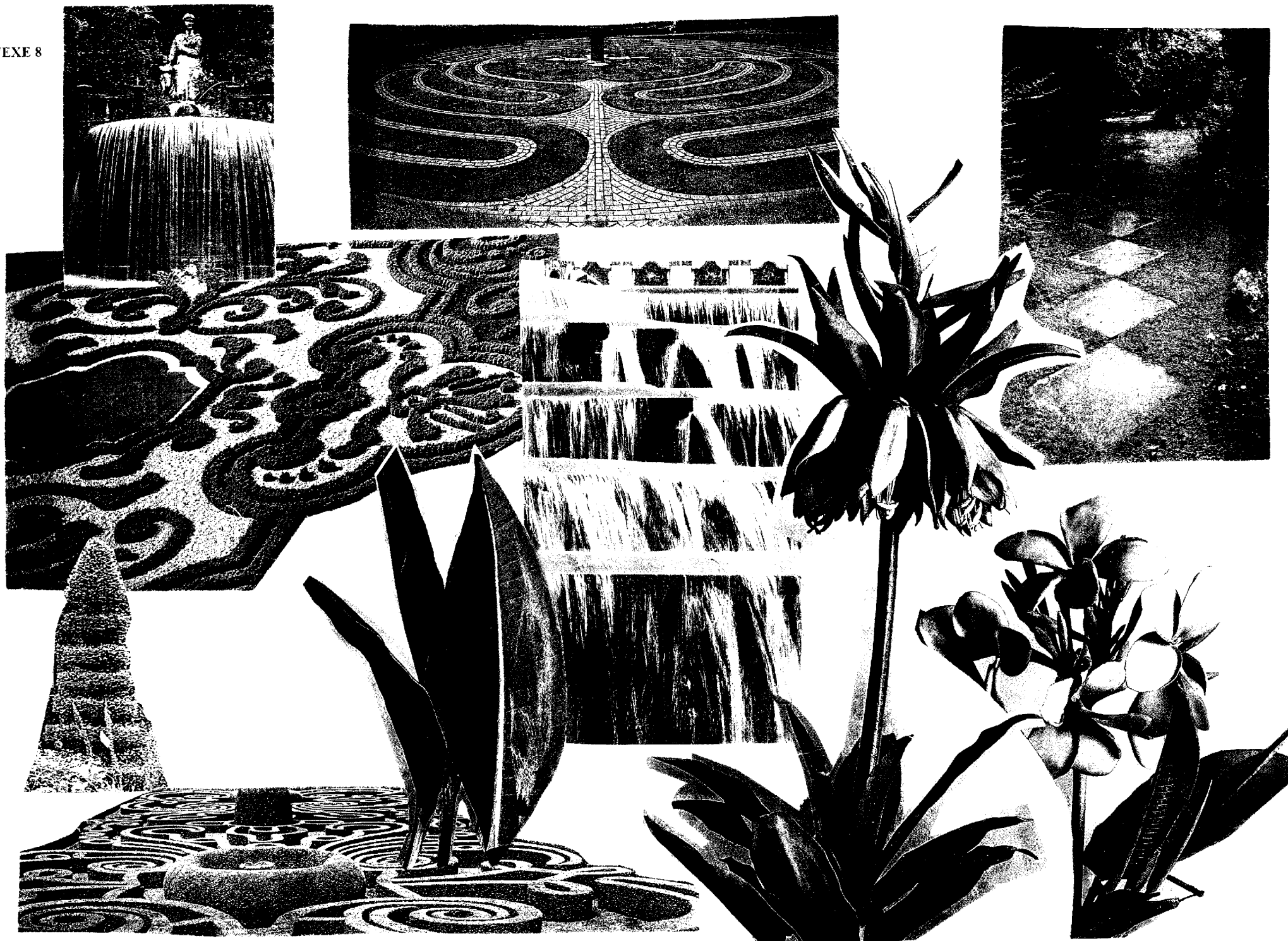

Croquis de recherche

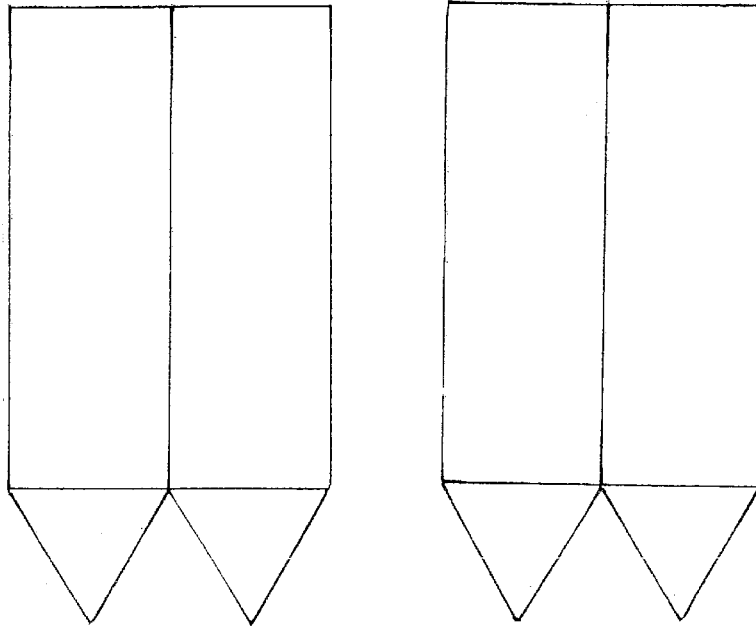

PROPOSITION COLORÉE

