

SESSION 2008

**BACCALAURÉAT PROFESSIONNEL**

**ARTISANAT ET MÉTIERS D'ART**

**OPTION : TAPISSIER D'AMEUBLEMENT**

**E1**

**ÉPREUVE SCIENTIFIQUE ET TECHNIQUE**

**Sous épreuve A.1. — Unité U.11**

**" Étude d'un ouvrage et d'un système de fabrication "**

**Durée : 4 heures - Coefficient : 2,5**

**Proposition de corrigé**

- SUJET :

- page de garde, folio 1/4

- DOCUMENTS RÉPONSES :

- section, folio 2/4

- calcul de métrage, folio 3/4

- répartition du travail, folio 4/4

**Le dossier réponse sera rendu complet à l'issue de l'épreuve**

08 06 AMATSTA

C1/4

Réaliser les sections pour : - l'assemblage des pattes du dosselet  
- la finition de l'encadrement

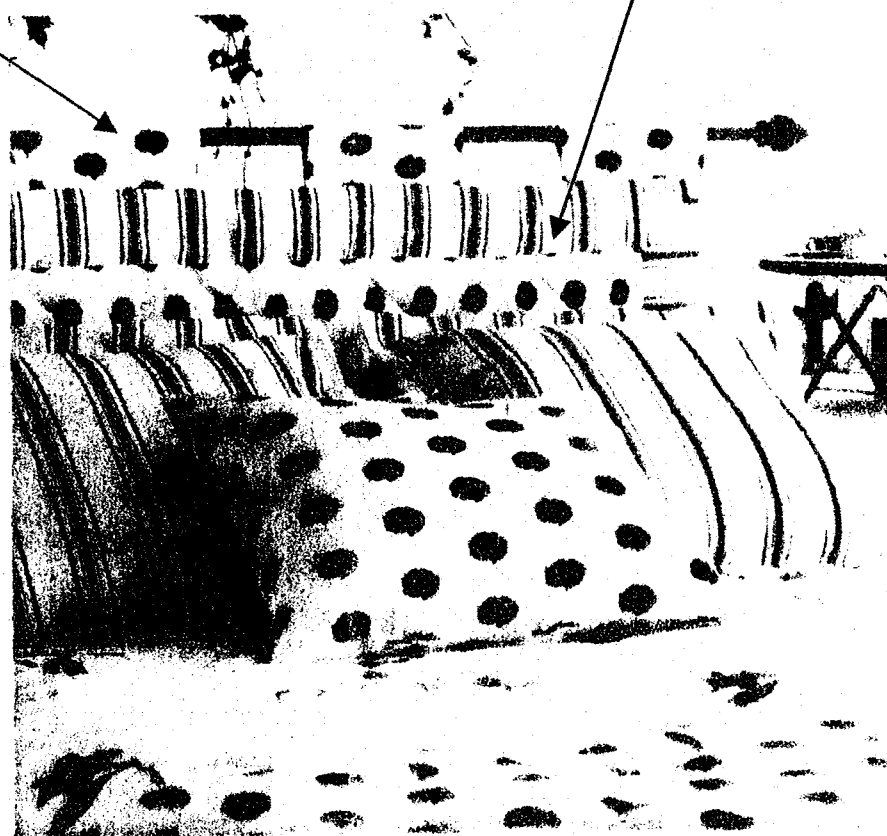
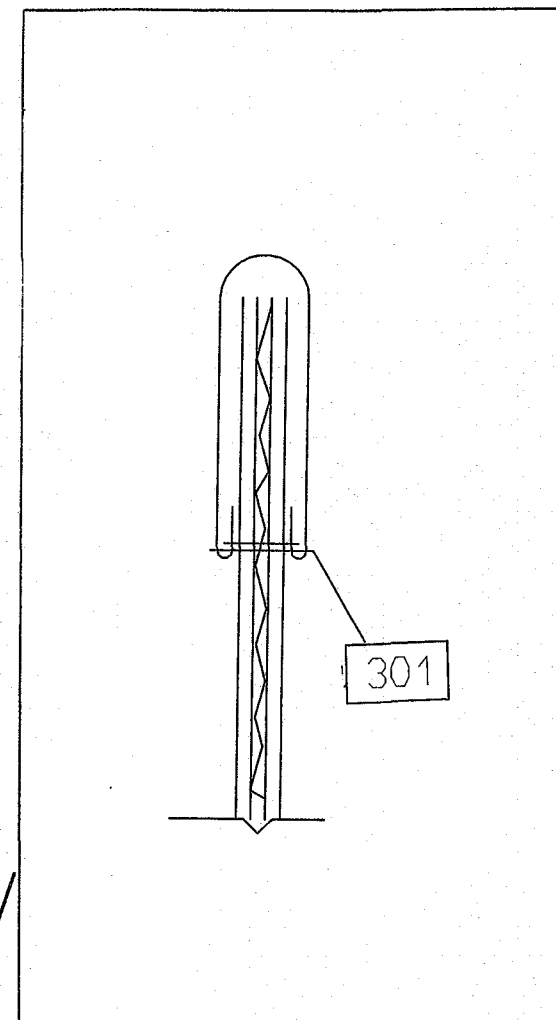
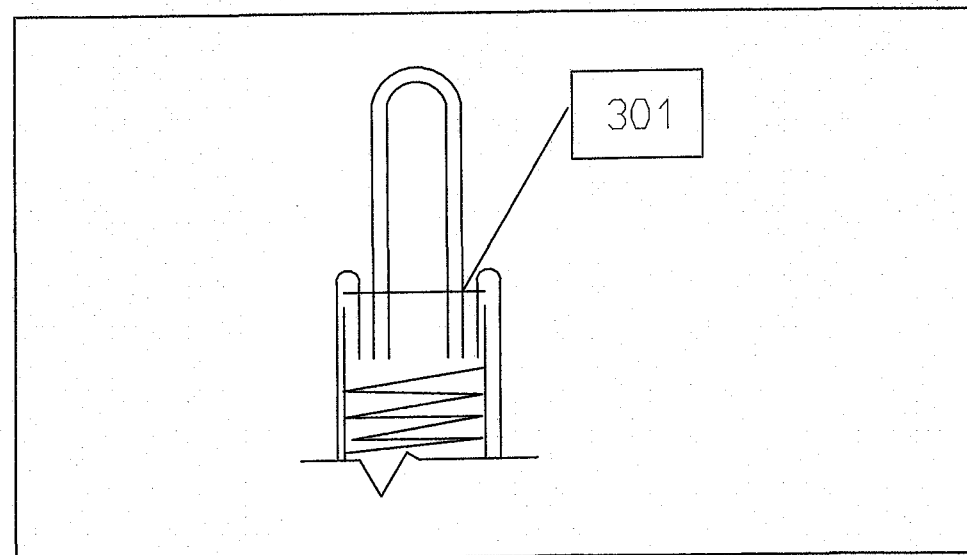

Renseigner le tableau de calcul de métrage, les accessoires, les petites fournitures et faire le total d'étude de prix.

Éléments	Mesures finies en cm	Mesures à couper	Motifs de tissus	Métrage pour 1 chambre	Métrage pour 10 chambres	Prix HT	Prix TTC
Jeté de lit matelassé	220 x 220	220 x 220	Fleur tige	220 x 220	22 m x 2,20 m	22 x 55 = 1210	1447,20
Courtepointe Matelassée	150 x 150	150 x 150	fleuri	150 x 150	15 m x 1,50 m	15 x 55 = 825	986,70
Traversin	Ø 20 x 140	65 x 143	fleuri	65 x 143	6,50 x 143	6,50 x 38 = 247	295,50
Liens	5 x 130	12 x 132	rayé	(12 x 264) x 2	2,40 x 264	2,40 x 55 = 132	157,90
Coussin oreiller avec volant plat	70 x 70	(72 x 72) x 2 (92 x 72) x 2	rayé	164 x 280	5,04 + 6,44 = 11,50m	11,50 x 38 = 437	522,70
Coussin rectangulaire	50 x 60	(52 x 62) x 4	fleuri	52 x 280	5,20m x 2,80 m	5,20 x 38 = 197,6	236,34
Dosseret matelassé	140 x 120	123 x 95	fleuri	123 x 95	95 x 5 = 4,75m	4,75 x 55 = 261,25	312,50
Encadré	10	Haut(12x 43)x2 Coté(23x123)x4 Bas(23x143)x1	rayé	140 x 280	1,40 x 10 = 14 m	14 x 55 = 770	920,92
Pattes	8 x 15	(23 x 20) x 4	fleuri	92 x 280	9,20 x 280	9,20 x 55 = 506	605,18
Rideau non doublé Tête 8 oeillets	140 x 260	150 x 290	rayé	150 x 290	2,90 x 10 = 29 m	29 x 55 = 1595	1908
<b>Accessoires Petites Fournitures</b>							
		Biais du jeté		225 x 4 = 9 m	9 x 10 = 90 m	90 x 0,20 = 18	21,53
		Biais de la courtepointe		155 x 4 = 6,20 m	6,20 x 10 = 62 m	62 x 0,20 = 12,40	14,84
		Tringles bois (lit + rideau)		180 x 2	20 tringles	9,80 x 20 = 196	234,50
		Embouts		2	20 embouts	20 x 9,20 = 184	220
		Œillets		8	80 œillets	28,50 x 2 = 57	68,18
		Embrasse		1	10 embrasses	10 x 22,50 = 225	269,10
		Support		1	10 supports	10 x 11,40 = 114	136,35
		Gond		1	10 gonds	10 x 15,35 = 153,5	183,90
						<b>Prix total TTC Pour 10 chambres</b>	<b>8541,34</b>

Attention tous les matelassages sont préparés et réversibles  
TVA 19,6 %

Toute la réalisation y compris le matelassage se fait à l'entreprise « Myosotys »  
 Vous devez une fois le matelassage de chaque tissu effectué répartir le travail à 3 employés en sachant que :

- 1 semaine de travail est donnée pour la totalité de la réalisation
- chaque employé travaille 7 heures par jour
- une étude de temps pour chaque élément a déjà été faite.

ELEMENTS	Temps en heure	Employé 1	Employé 2	Employé 3
10 dossierets de lit	20	x		
10 jetés de lit	15	x		
10 courtepointes	14		x	
20 coussins oreillers	11			x
10 coussins rectangulaires	06		x	
10 traversins	15		x	
10 rideaux	24			x
<b>TOTAL</b>	<b>105</b>	<b>35</b>	<b>35</b>	<b>35</b>

Justifiez votre répartition :

- pour chaque réalisation est donné un temps de travail
- j'ai donc additionné les temps de travail pour chacun des employés jusqu'à obtenir une base horaire de 35 heures hebdomadaire.

- d'autres propositions de répartition sont possibles