

FABRICATION D'UNE MUSEROLLE ITALIENNE OU CROISÉE

On vous donne :

- La matière d'œuvre :
 - 3 bandes de cuir ½ dosset london, épaisseur 4 mm de 1500 x 14 mm
 - 1 bande de cuir ½ dosset london, épaisseur 4 mm de 125 x 70 mm
 - 1 bande de cuir ½ dosset london, épaisseur 2 mm de 500 x 8 mm
 - 2 dés ¼ de rond laiton nickelé de 16 mm
 - 3 boucles de bride laiton nickelé de 14 mm
- Les fournitures :
 - du fil câblé 432
 - de la teinture pour tranche
 - papier de verre (180)
- L'outillage collectif :
 - griffe à frapper n° 8
 - emporte pièce rond Ø 3 mm
 - emporte pièce pour mortaise n° 7 (16 mm)
 - mailloche et billot
- Les documents :
 - la gamme de fabrication (ci-contre)
 - la nomenclature des éléments de la MUSEROLLE ITALIENNE CROISÉE (page 2/3)
 - le dessin technique (page 3/3)

On vous demande :

- De réaliser la MUSEROLLE ITALIENNE CROISÉE

Critères d'évaluation :

- La coupe des éléments est conforme au dessin technique
- La finition des bords (abat carre, filetage, astiquage) est irréprochable
- La couture est régulière et bien serrée
- La pièce est terminée, montée, propre et bien finie

GAMME DE FABRICATION	
Coupe	
Couper les éléments à la longueur	Voir la nomenclature des éléments
Découper les feutres (Rp 8)	Attention à la symétrie : 1 droit, 1 gauche
Découper le macaron (Rp 9)	2 faces
Préparation	
Tailler les pointes	
Percer les mortaises et les trous	
Parer les enchapures, les feutres	
Abat-carrer, fileter et astiquer les éléments	
Tracer et griffer les coutures	
Assemblage	
Assembler et coudre les 2 faces du macaron (Rp 9)	
Coudre les 3 passants coulants	
Monter et coudre les 3 boucles avec leur passant fixe	
Monter les coulants sur le montant et les boucleteau	
Monter le macaron (Rp 9) sur le boucleteau de muserolle (Rp 4)	
Monter les dés ¼ de rond sur la têtière (Rp 1) et son montant (Rp 2)	Attention au sens. (Voir le dessin)
Coller les feutres (Rp 8) sur la têtière (Rp 1) et son montant (Rp 2) et coudre les enchapures	
Monter et coudre le boucleteau de muserolle (Rp 4)	Sur le montant de têtière (Rp 2)
Monter et coudre le sanglon de sous-gorge (Rp 5)	
Monter et coudre le boucleteau de sous-gorge (Rp 6)	Sur le sanglon de têtière (Rp 1)
Monter et coudre le sanglon de muserolle (Rp 3)	
Finition	
Poncer les assemblages	
Compléter les astiquages	
Fileter	
Former les passants	
Montage	
Passer le sanglon de muserolle (Rp 3) dans le macaron et boucler le boucleteau de muserolle (Rp 4)	
Boucler la sous-gorge	
Boucler la têtière	

FABRICATION D'UNE MUSEROLLE ITALIENNE OU CROISÉE

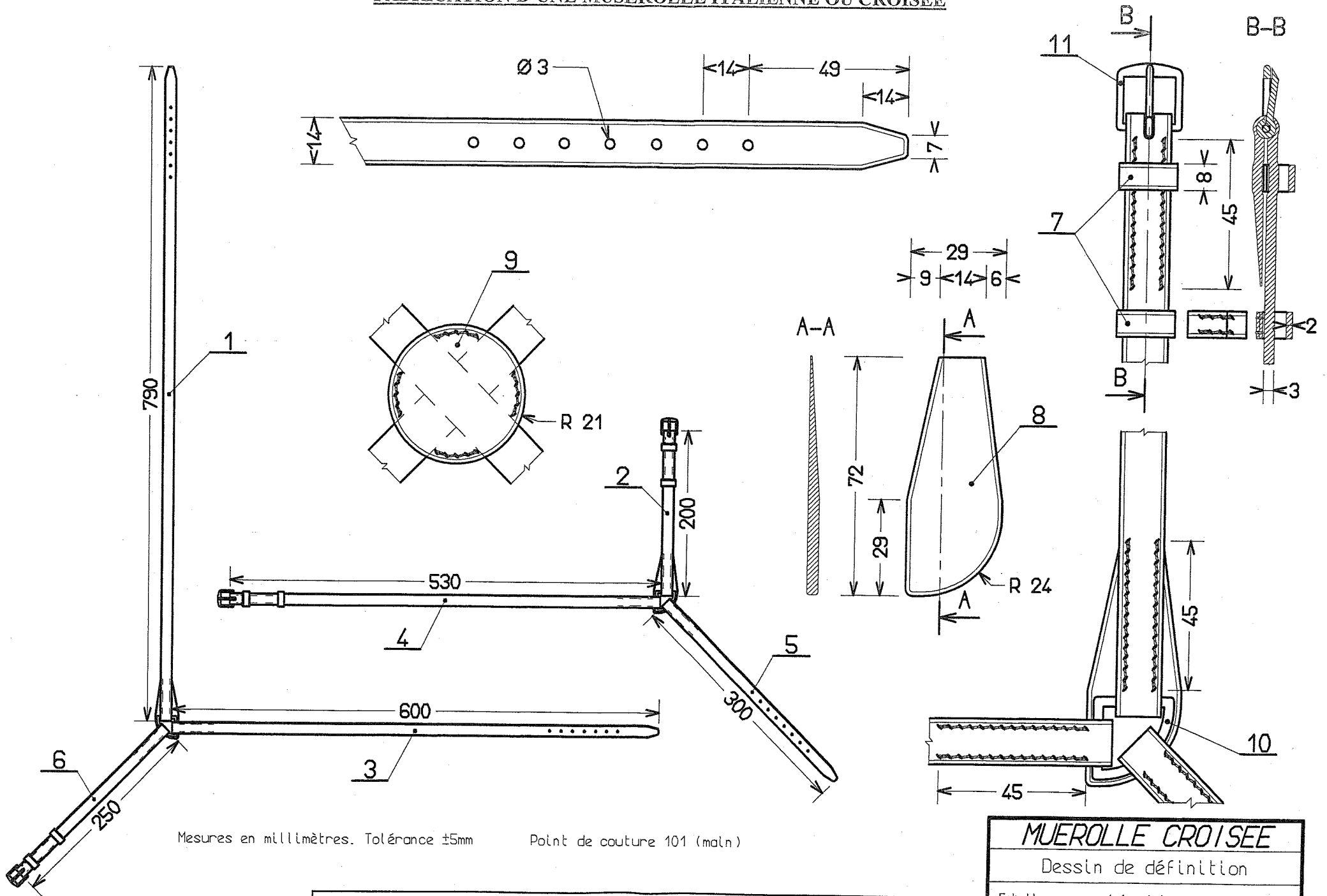

Mesures en millimètres. Tolérance ±5mm Point de couture 101 (main)

MUSEROLLE CROISEE
 Dessin de définition
 Echelles : 1:1, 1:4

CAP SELLIER HARNACHEUR			Sujet	
FABRICATION D'UNE PIÈCE DE HARNACHEMENT			SESSION 2008	
Durée : 8 heures	Code : 50 24 311	Coefficient : 8	Page 2/3	

FABRICATION D'UNE MUSEROLLE ITALIENNE OU CROISÉE

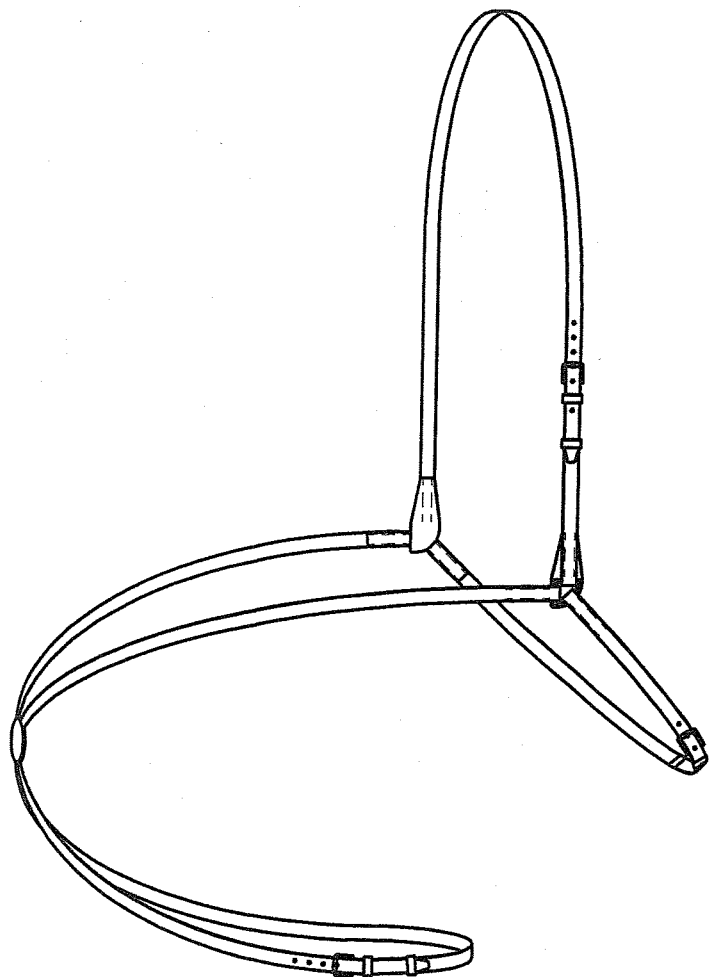

11	BOUCLE	3	METAL	14
10	DE 1/4 DE ROND	2		16 x 16
9	MACARON	2	CUIR	Ø 42
8	FEUTRE	2		72 x 29
7	PASSANT *	1		(300) x 8
6	BOUCLETEAU DE SOUS-GORGE	1		(360) x 14
5	SANGLON DE SOUS-GORGE	1		(355) x 14
4	BOUCLETEAU DE MUSEROLLE	1		(640) x 14
3	SANGLON DE MUSEROLLE	1		(655) x 14
2	MONTANT DE TETIERE	1		(310) x 14
1	SANGLON DE TETIERE	1	(855) x 14	
Repère	Désignation	Nb	Matière	Dimensions coupeur (±5mm)

MUSEROLLE ITALIENNE OU CROISÉE

Nomenclature des éléments

* Une bande pour 6 passants

BARÈME DE NOTATION

NUMÉRO DU CANDIDAT :	NOTE	POINTS
La coupe des éléments est conforme au dessin technique		06
La finition des bords (abat carre, filetage, astiquage) est irréprochable		06
La couture est régulière et bien serrée		06
La pièce est terminée, montée, propre et bien finie		02
TOTAL		20

CAP SELLIER HARNACHEUR

FABRICATION DE PIÈCES D'HARNACHEMENT		BARÈME		Page 1/1
Durée : 8 heures	Code : 500 24 311	Coefficient : 8	SESSION 2008	