

SUJET NATIONAL		Session 2008	Code : 5032302	Page : 1/26
Examen :	CERTIFICAT D'APTITUDE PROFESSIONNELLE			Durée totale
Spécialité :	Opérateur Projectionniste de Cinéma			3 H
Epreuve :	EP3 ETUDE DE CAS			Coef. : 4

MAINTENANCE DES EQUIPEMENTS DE PROJECTION ET SECURITE DU PUBLIC

	1 ^{ère} Partie Maintenance des équipements de projection	NOTE : / 40
	2 ^{ème} Partie Sécurité du public	NOTE : / 40
	Total ETUDE DE CAS	NOTE : / 80

SUJET NATIONAL		Session 2008	Code : 5032302	Page : 2/26
Examen :	CERTIFICAT D'APTITUDE PROFESSIONNELLE			Durée totale
Spécialité :	Opérateur Projectionniste de Cinéma			3 H
Epreuve :	EP3 ETUDE DE CAS			Coef. : 4

1 ère PARTIE

MAINTENANCE DES EQUIPEMENTS DE PROJECTION

1ère Partie	NOTE :	/ 40
Maintenance des équipements de projection		

SUJET NATIONAL	Session 2008	Code : 5032302	Page : 3/26
Examen : Spécialité : Epreuve :	CERTIFICAT D'APTITUDE PROFESSIONNELLE Opérateur Projectionniste de Cinéma EP3 ETUDE DE CAS		Durée totale 3 H Coef. : 4

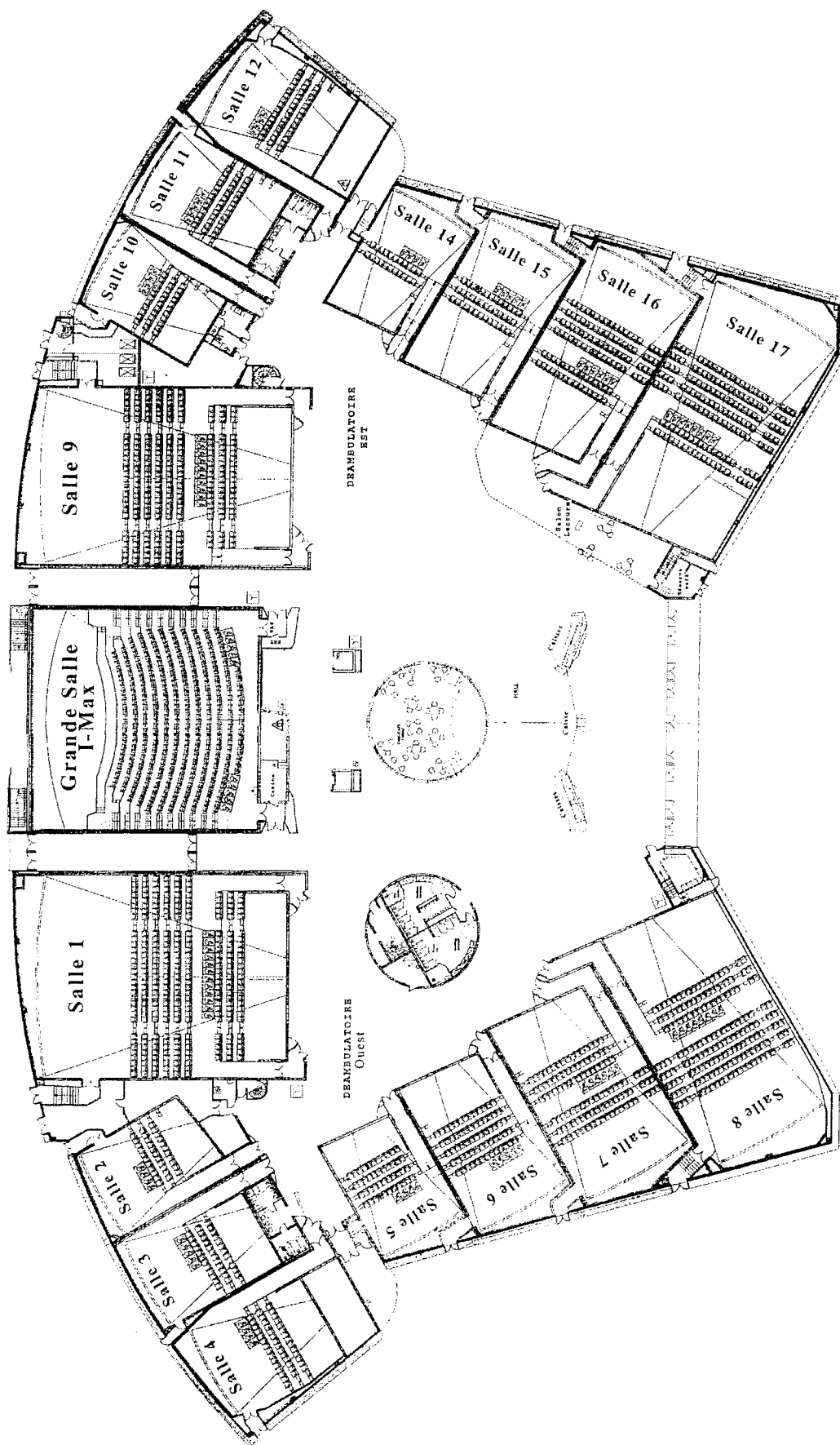

SUJET NATIONAL		Session 2008	Code : 5032302	Page : 4/26
Examen :	CERTIFICAT D'APTITUDE PROFESSIONNELLE			Durée totale 3 H Coef. : 4
Spécialité :	Opérateur Projectionniste de Cinéma			
Epreuve :	EP3 ETUDE DE CAS			

C'est le début de la semaine, votre chef opérateur vient de répartir le travail entre les différents opérateurs pour la semaine 47 du 21 au 27 Novembre 2007.

Vous devez vous occuper de la grande salle et des salles 1 à 8 et par conséquent monter éventuellement les nouveaux programmes. Vous trouverez ci-dessous le programme des salles que vous aurez en charge.

		Programmation	Sem	47		
		21 novembre 2007 27 novembre 2007			Grande salle	et Salle 1 à 9
GD	280	AVP: LIONS ET AGNEAUX			Dimanche 25 NOV	
Opt.Video	SRD	Distrib.	FOX	1ere Part.	00:20	
	Visa		119001	FILM	01:32	
	sortie		21-nov-07	Format /Son	SCOPE SRD dts	
1	280	AVP: LIONS ET AGNEAUX			Dimanche 25 NOV	
Opt.Video	SRD	Distrib.	FOX	1ere Part.	00:20	
	Visa		119001	FILM	01:32	
	sortie		21-nov-07	Format /Son	SCOPE SRD dts	
2	481	IL ETAIT UNE FOIS				
Opt.Video	DTS	Distrib.	DISNEY		00:00	
	Visa				01:48	
	ACOUREX	sortie	28-nov-07			
2	481	LA LEGENDE DE BEOWULF			Avertissement	
Opt.Video	DTS	Distrib.	WARNER	1ere Part.	00:20	Dimanche 25 NOV passe en salle 15 à 11h30
	Visa		119114	FILM	01:53	
	ACOUREX	sortie	21-nov-07	Format /Son	SCOPE SRD dts	
3	334	LES ROIS DE LA GLISSE				
Opt.Video	SRD	Distrib.	SONY	1ere Part.	00:15	
	Visa		902393	FILM	01:28	
	sortie		24-oct-07	Format /Son	1,85 SRD dts	
3	334	SAW 4			Interdit aux moins de 16 ans Avertissement	
Opt.Video	SRD	Distrib.	METRO	1ere Part.	00:20	
	Visa		119151	FILM	01:33	
	sortie		21-nov-07	Format /Son	1,85 SRD dts	
4	481	AMERICAN GANGSTER (A)			Avertissement	
Opt.Video	DTS	Distrib.	PARAMOUNT	1ere Part.	00:10	
	Visa		119113	FILM	02:37	
	sortie		14-nov-07	Format /Son	1,85 SRD dts	
5	280	STARDUST, le mystère de l'étoile				
SRD	Distrib.		PARAMOUNT	1ere Part.	00:15	
	Visa		118697	FILM	02:09	
	sortie		24-oct-07	Format /Son	SCOPE SRD dts	
5	280	LE CŒUR DES HOMMES 2				
SRD	Distrib.		PATHE	1ere Part.	00:15	
	Visa		113910	FILM	01:55	
	sortie		24-oct-07	Format /Son	1,85 SRD dts	
6	110	BIENVENUE CHEZ LES ROBINSONS				
SRD	Distrib.		DISNEY	1ere Part.	00:15	
	Visa		118652	FILM	01:34	
	sortie		17-oct-07	Format /Son	1,85 SRD dts	

SUJET NATIONAL		Session 2008	Code : 5032302	Page : 5/26
Examen :	CERTIFICAT D'APTITUDE PROFESSIONNELLE			Durée totale 3 H Coef. : 4
Spécialité :	Opérateur Projectionniste de Cinéma			
Epreuve :	EP3 ETUDE DE CAS			

6	110	LA CHAMBRE DES MORTS	Interdit aux moins de 12 ans	
SRD	Distrib.	BAC	1ere Part.	00:15
	Visa	116958	FILM	01:58
	sortie	14-nov-07	Format /Son	SCOPE SRD dts

7	110	RATATOUILLE		
SRD ACOUREX	Distrib.	BVI	1ere Part.	00:15
	Visa	118152	FILM	01:58
	sortie	1-août-07	Format /Son	SCOPE SRD dts

7	110	DANS LA VALLEE D'ELAH		
SRD ACOUREX	Distrib.	WARNER	1ere Part.	00:15
	Visa	119050	FILM	02:00
	sortie	7-nov-07	Format /Son	SCOPE SRD dts

8	195	LES DEUX MONDES		
SRD	Distrib.	GAUMONT	1ere Part.	00:15
	Visa	115567	FILM	01:45
	sortie	21-nov-07	Format /Son	SCOPE SRD dts

9	195	CE SOIR JE DORS CHEZ TOI		
SRD	Distrib.	CANAL	1ere Part.	00:10
	Visa	117137	FILM	01:24
	sortie	21-nov-07	Format /Son	1,85 SRD dts

FILMS NOUVEAUX	SAW 4, CE SOIR JE DORS CHEZ TOI LA LEGENDE DE BEOWULF LIONS ET AGNEAUX, LES DEUX MONDES
FILMS TERMINEES	LE PREMIER CRI UN JOUR SUR TERRE L'HEURE ZERO, LE DERNIER GANG

1° D'après le nouveau programme quels sont les films nouveaux que vous aurez à monter.

.....
.....

/0,5

2° Vous devez préparer le montage de l'avant première du film «Lions et agneaux» pour la grande salle et la salle 1 . Vous ne recevrez qu'une copie . Par conséquent la même copie sera diffusée dans les deux salles en même temps.

2.1 Comment se nomme le procédé qui consiste à projeter un film dans deux salles différentes ?

.....

/1

2.3 Dans quelles salles allez-vous faire cette synchro ?

.....

/1

SUJET NATIONAL		Session 2008	Code : 5032302	Page : 6/26
Examen :	CERTIFICAT D'APTITUDE PROFESSIONNELLE			Durée totale 3 H Coef. : 4
Spécialité :	Opérateur Projectionniste de Cinéma			
Epreuve :	EP3 ETUDE DE CAS			

2.4 Quel est le nom du distributeur de ce film ?

.....
/0,5

2.5 Quel est le n° de visa de ce film ?

.....
/0,5

2.6 Quel est le format du film ?

.....
/0,5

2.7 Donnez les dimensions d'une fenêtre de projection au format Scope.

.....
/1

2.8 Sur votre pellicule quelle est la particularité de l'image concernant ce format de film ?

.....
/1

2.9 Quelle est la particularité de l'objectif monobloc que vous devrez utiliser ?

.....
/1

Le format sonore du film est SRD - Dts.

2.10 Que signifie SRD ?

.....
/1

2.11 Que signifie Dts ?

.....
/1

2.12 La grande salle est aussi appelée I-MAX.
Que connaissez-vous sur le système I-MAX ?

.....
/1

SUJET NATIONAL		Session 2008	Code : 5032302	Page : 7/26
Examen :	CERTIFICAT D'APTITUDE PROFESSIONNELLE			Durée totale 3 H Coef. : 4
Spécialité :	Opérateur Projectionniste de Cinéma			
Epreuve :	EP3 ETUDE DE CAS			

2.13 Sur le schéma ci dessous indiquer où se trouve les pistes SRD et Dts correspondantes au film « *Lions et agneaux* ».

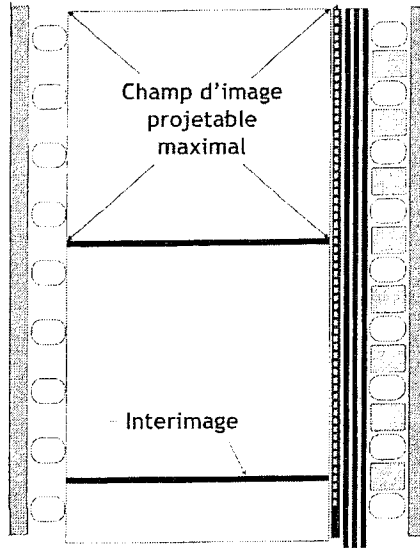

/1

2.14 Quelle est la durée de la première partie du film Lions et agneaux ?

.....

/1

2.15 Quelle est la durée du film ?

.....

/1

2.16 Afin de préparer la programmation vous devez :
Calculer la durée totale du programme.

.....

/1

2.17 Calculez le métrage total du programme.

.....

/1

SUJET NATIONAL		Session 2008	Code : 5032302	Page : 8/26
Examen :	CERTIFICAT D'APTITUDE PROFESSIONNELLE			Durée totale
Spécialité :	Opérateur Projectionniste de Cinéma			3 H
Epreuve :	EP3 ETUDE DE CAS			Coef. : 4

2.18 Calculez le nombre de séances possibles en semaine sachant que (*Détails de calculs*):

- Votre cinéma ouvre de 11h00 à 00h30
- Vos interséances durent 25 minutes.

.....
.....
.....
.....

/2

3° La salle 1 possède un écran de 23,90 m x 10 m et sa distance de projection est de 30 m.

3.1 Calculer la distance focale de l'objectif pour un format cinémascope. Détails des calculs.

.....
.....
.....

/1

3.2 Calculez la distance focale de l'objectif pour un format 1,85. Images projetées à hauteur constante. Détails des calculs.

.....
.....
.....

/1

4° Vous recevez un E-mail du distributeur indiquant que le format image du film American Gangster est du « PLEIN CADRE AMERICAIN » et possède tous les formats « son numérique » et sera livré avec les disques correspondants.

4.1. Expliquez le terme « plein cadre US »

.....

/1

4.2 Avec quelle fenêtre allez-vous le projeter ?

.....

/1

4.3 Donnez la hauteur d'image de cette fenêtre

.....

/1

SUJET NATIONAL		Session 2008	Code : 5032302	Page : 9/26
Examen :	CERTIFICAT D'APTITUDE PROFESSIONNELLE			Durée totale 3 H Coef. : 4
Spécialité :	Opérateur Projectionniste de Cinéma			
Epreuve :	EP3 ETUDE DE CAS			

4.4 Sur le schéma simple de pellicule ci-contre situez les pistes « son numérique » à l'aide de flèches et donnez leurs noms.

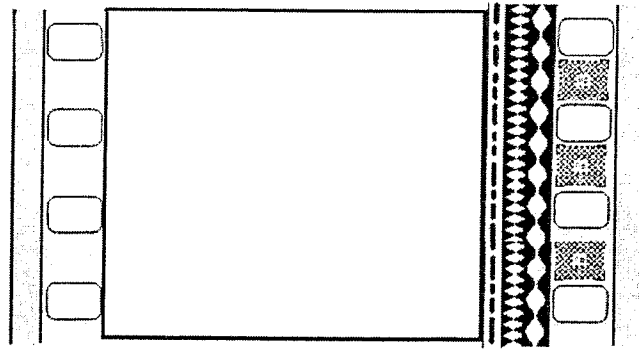

/1

5°Le projecteur en salle 15 a un problème de « filage ».

5.1 Que signifie ce terme ?

.....

.....

.....

.....

/2

Après diagnostic (établi par votre chef opérateur), le pignon du bloc obturateur est usé ce qui donne ce filage à l'écran.

Votre chef-opérateur vous demande de l'assister dans le changement du bloc obturateur.

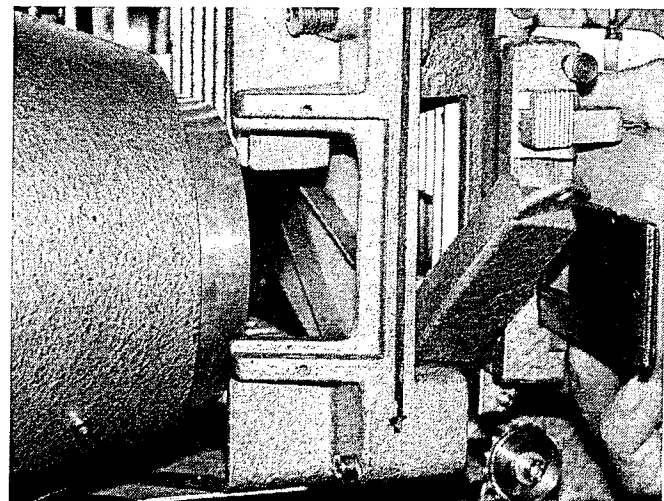
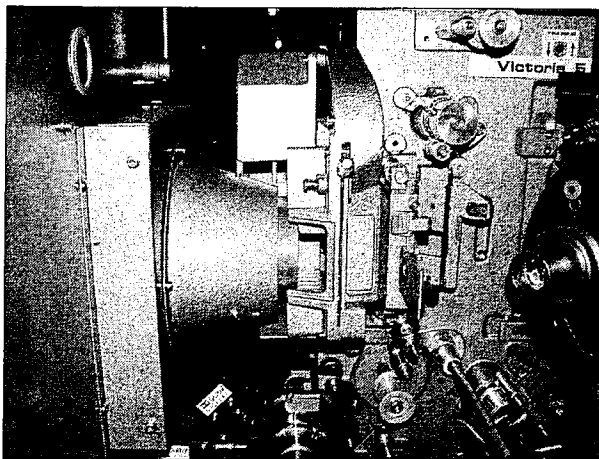

SUJET NATIONAL		Session 2008	Code : 5032302	Page : 10/26
Examen :	CERTIFICAT D'APTITUDE PROFESSIONNELLE			Durée totale
Spécialité :	Opérateur Projectionniste de Cinéma			3 H
Epreuve :	EP3 ETUDE DE CAS			Coef. : 4

5.2 Identifiez sur ces photos les pièces repérées par une bulle blanche en vous aidant de la vue éclatée et de la nomenclature pages 11 et 12

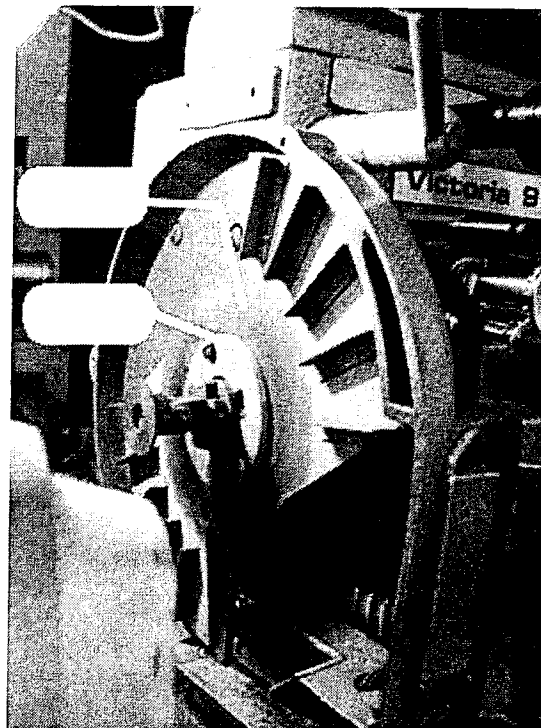
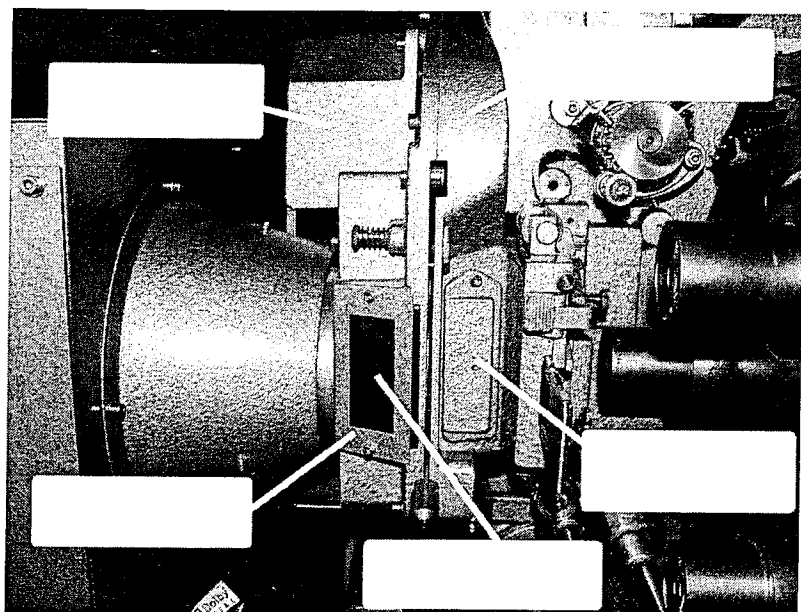

/3,5

5.3 Complétez le schéma ci dessous, en indiquant les noms de ces deux pales d'obturateur **ET** où se trouvent les ailettes.

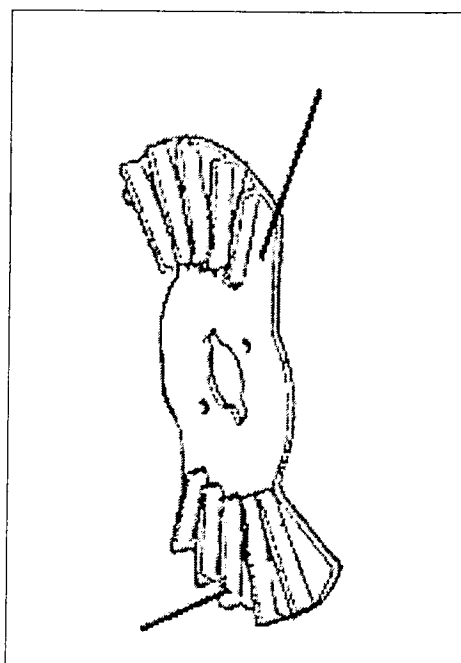

/1,5

SUJET NATIONAL		Session 2008	Code : 5032302	Page : 11/26
Examen : Spécialité : Epreuve :	CERTIFICAT D'APTITUDE PROFESSIONNELLE Opérateur Projectionniste de Cinéma EP3 ETUDE DE CAS			Durée totale 3 H Coef. : 4

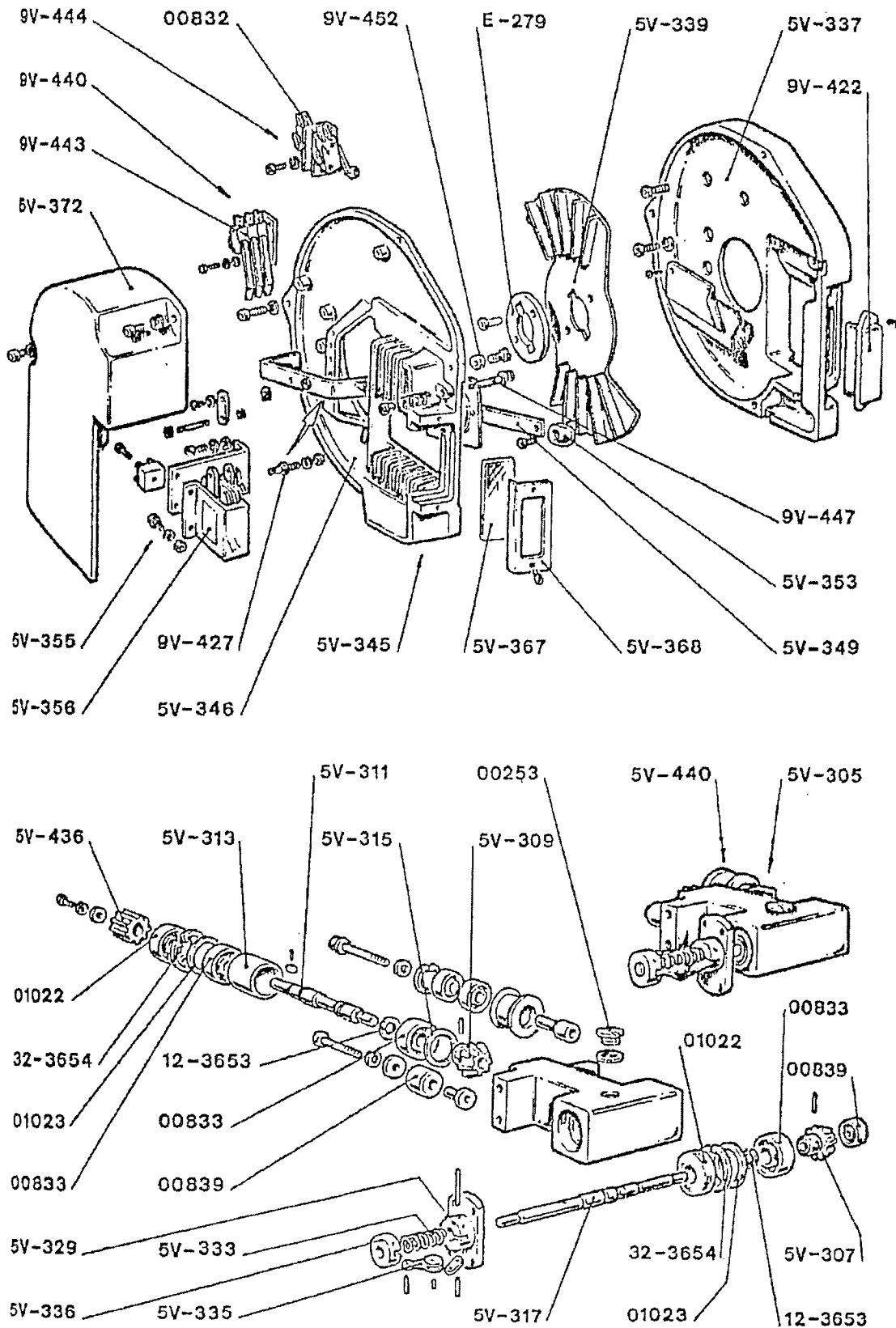

VUE ECLATEE

SUJET NATIONAL		Session 2008	Code : 5032302	Page : 12/26
Examen :	CERTIFICAT D'APTITUDE PROFESSIONNELLE			Durée totale 3 H Coef. : 4
Spécialité :	Opérateur Projectionniste de Cinéma			
Epreuve :	EP3 ETUDE DE CAS			

Référence	NOMENCLATURE
00253	Ecrou de réglage de l'ergot
00832	Micro-interrupteur Mascarini
00833	Roulement à billes
00839	Roulement à billes
1022	Joint pare-huile
1023	Bague de compensation
5V-305	Boîtier complet de commande de l'obturateur
5V-307	Pignon conique de commande de l'obturateur
5V-309	Pignon conique de l'arbre d'obturateur
5V-311	Arbre de commande
5V-313	Entretoise de roulement
5V-315	Rondelle de compensation
5V-317	Arbre de l'obturateur
5V-329	Flasque support obturateur
5V-333	Ressort d'expansion
5V-335	Masselottes centrifuges
5V-336	Partie mobile du système centrifuge
5V-337	Carter fixe, fonderie seule, d'obturateur
5V-339	Obturateur avec ailettes
5V-345	Couvercle du carter d'obturateur complet
5V-346	Couvercle du carter d'obturateur, fonderie seule
5V-349	Volet de sécurité complet
5V-353	Bouton du volet de sécurité
5V-355	Electro-aimant complet
5V-356	Bobine seule
5V-367	Verre spécial teinté
5V-368	Couvercle de ce verre
5V-372	Couvercle des dispositifs électromécaniques
5V-436	Roue dentée Z.13
5V-440	Galet- guide courroie complet
9V-422	Orifice de contrôle
9V-427	Axe volet de sécurité
9V-440	Micro-interrupteur image-son
9V-443*	Micro-interrupteur image-son
9V-444	Micro-interrupteur Mascarini
9V-447	Axe d'arrêt du volet
9V-452	Rondelle amortissante
E-279	Disque de retenue de l'obturateur
12-3653	Rondelle élastique UNI 3653 diamètre 12
32-3654	Rondelle élastique UNI 3654 diamètre 32

5.4 Comment appelle t-on le temps pendant lequel l'image descend ?

.....
.....

/1

SUJET NATIONAL		Session 2008	Code : 5032302	Page : 13/26
Examen :	CERTIFICAT D'APTITUDE PROFESSIONNELLE			Durée totale 3 H Coef. : 4
Spécialité :	Opérateur Projectionniste de Cinéma			
Epreuve :	EP3 ETUDE DE CAS			

5.5 Quel est le rôle des ailettes de l'obturateur ?

.....

/1

6° Vous avez ci-dessous des photos d'un boîtier complet de commande de l'obturateur et son emplacement.

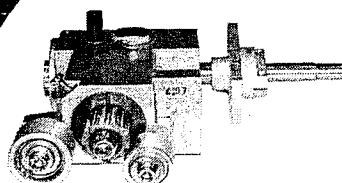
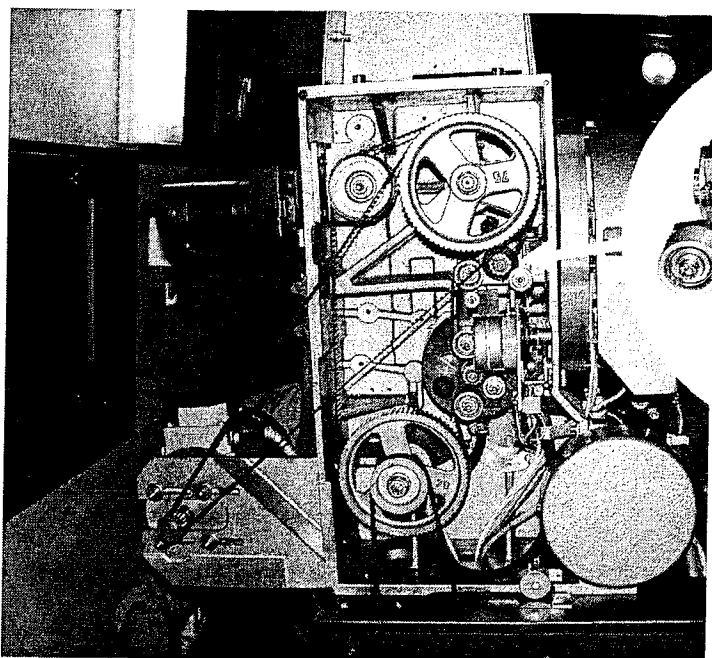

**Boitier
complet
d'obturateur**

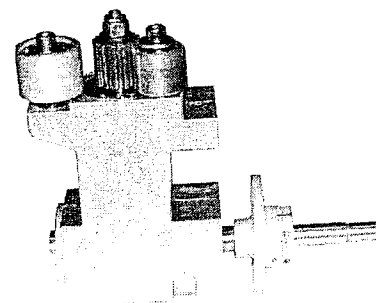

6.1 En vous aidant de ces photos, de la vue éclatée et de la nomenclature pages 11 et 12, repérez avec une flèche où se trouve la roue dentée sur l'une de ces photos.

/0,5

6.2 Toujours en vous aidant de la vue éclatée et de la nomenclature pages 11 et 12, donnez son numéro de référence.

.....

/0,5

SUJET NATIONAL	Session 2008	Code : 5032302	Page : 14/26
Examen : Spécialité : Epreuve :	CERTIFICAT D'APTITUDE PROFESSIONNELLE Opérateur Projectionniste de Cinéma EP3 ETUDE DE CAS		Durée totale 3 H Coef. : 4

6.3 Identifiez les pièces du boîtier complet de commande de l'obturateur, en vous aidant de la vue éclatée et de la nomenclature page 11 et 12.

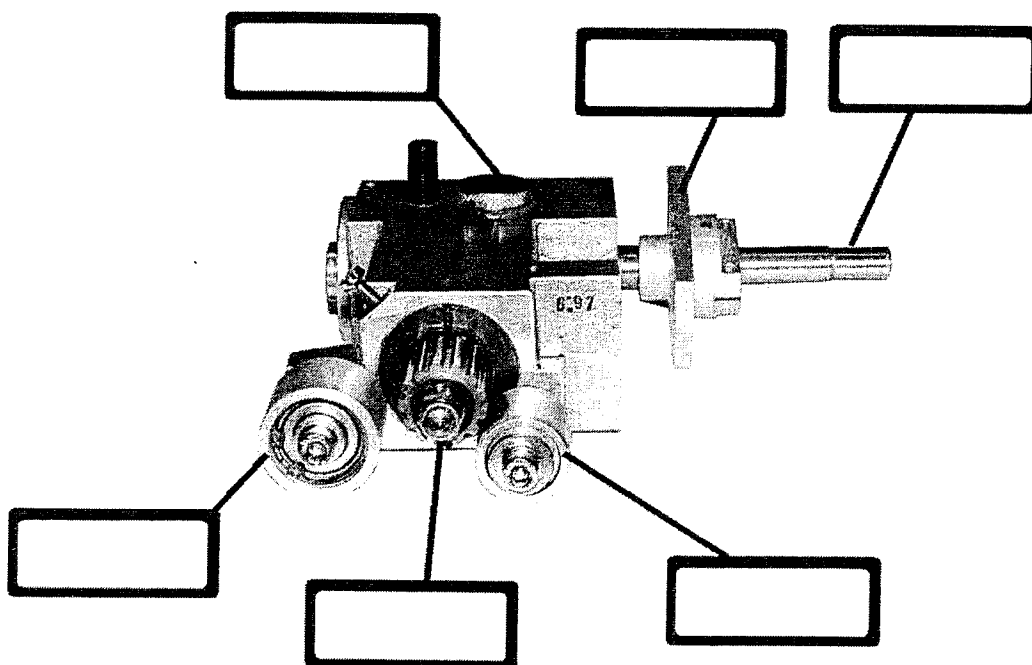

/3

SUJET NATIONAL	Session 2008	Code : 5032302	Page : 15/26
Examen :	CERTIFICAT D'APTITUDE PROFESSIONNELLE		Durée totale 3 H Coef. : 4
Spécialité :	Opérateur Projectionniste de Cinéma		
Epreuve :	EP3 ETUDE DE CAS		

7° D'après votre chef opérateur c'est le pignon roue dentée du boîtier de commande de l'obturateur qui est usé. Avant de procéder à cet échange.

7.1 Complétez cet arbre des causes sachant qu'il faut changer le bloc obturateur.

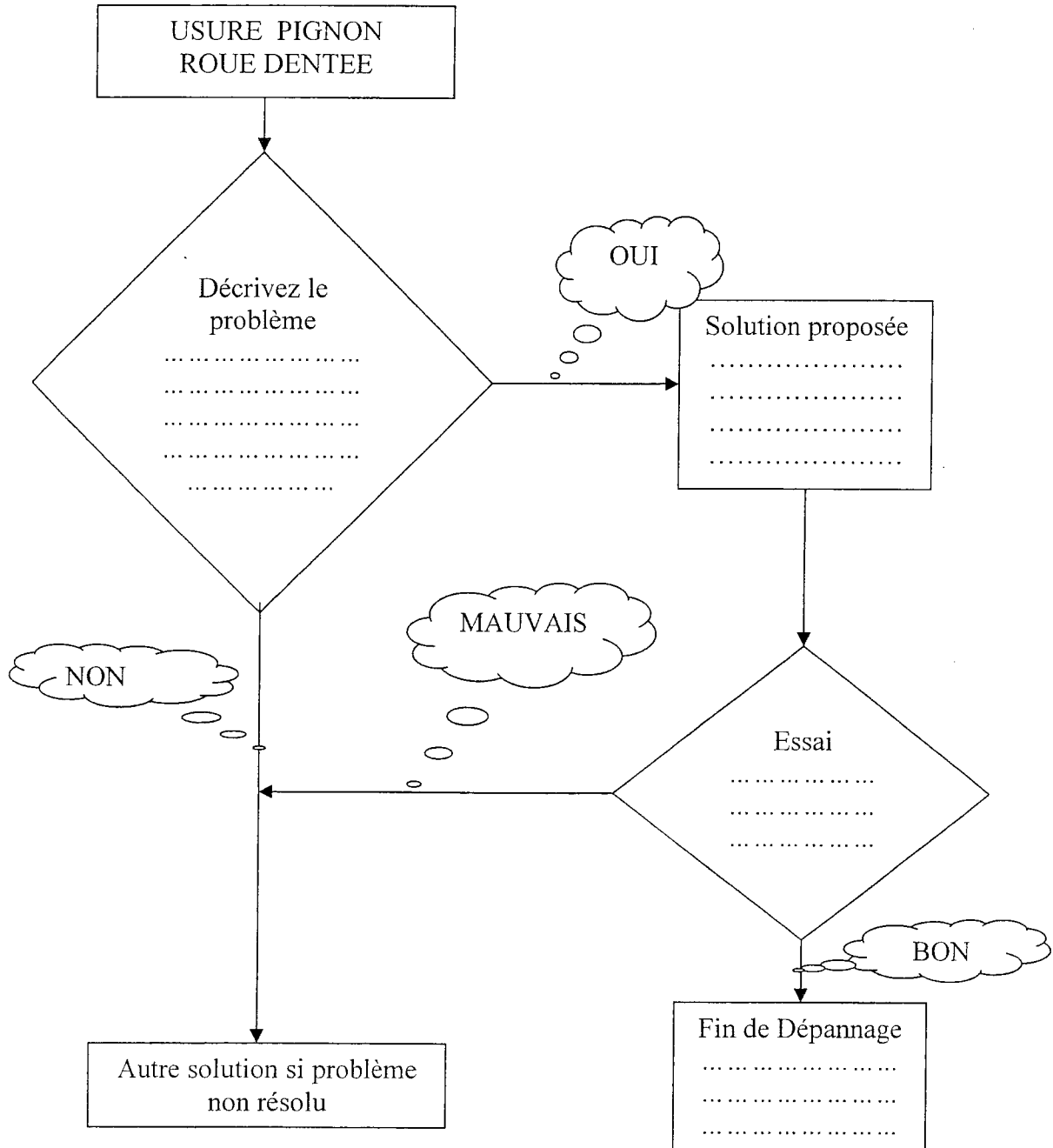

/2

SUJET NATIONAL		Session 2008	Code : 5032302	Page : 16/26
Examen :	CERTIFICAT D'APTITUDE PROFESSIONNELLE			Durée totale
Spécialité :	Opérateur Projectionniste de Cinéma			3 H
Epreuve :	EP3 ETUDE DE CAS			Coef. : 4

7.2 Lors du remontage du boîtier complet de commande de l'obturateur votre chef opérateur doit :

- remettre les courroies en laissant 0,1 mm d'espace (voir dessin ci-dessous)
- Positionner les pignons dentés en face de leurs repères respectifs, afin d'obtenir une parfaite synchronisation entre l'obturateur et la descente du film.

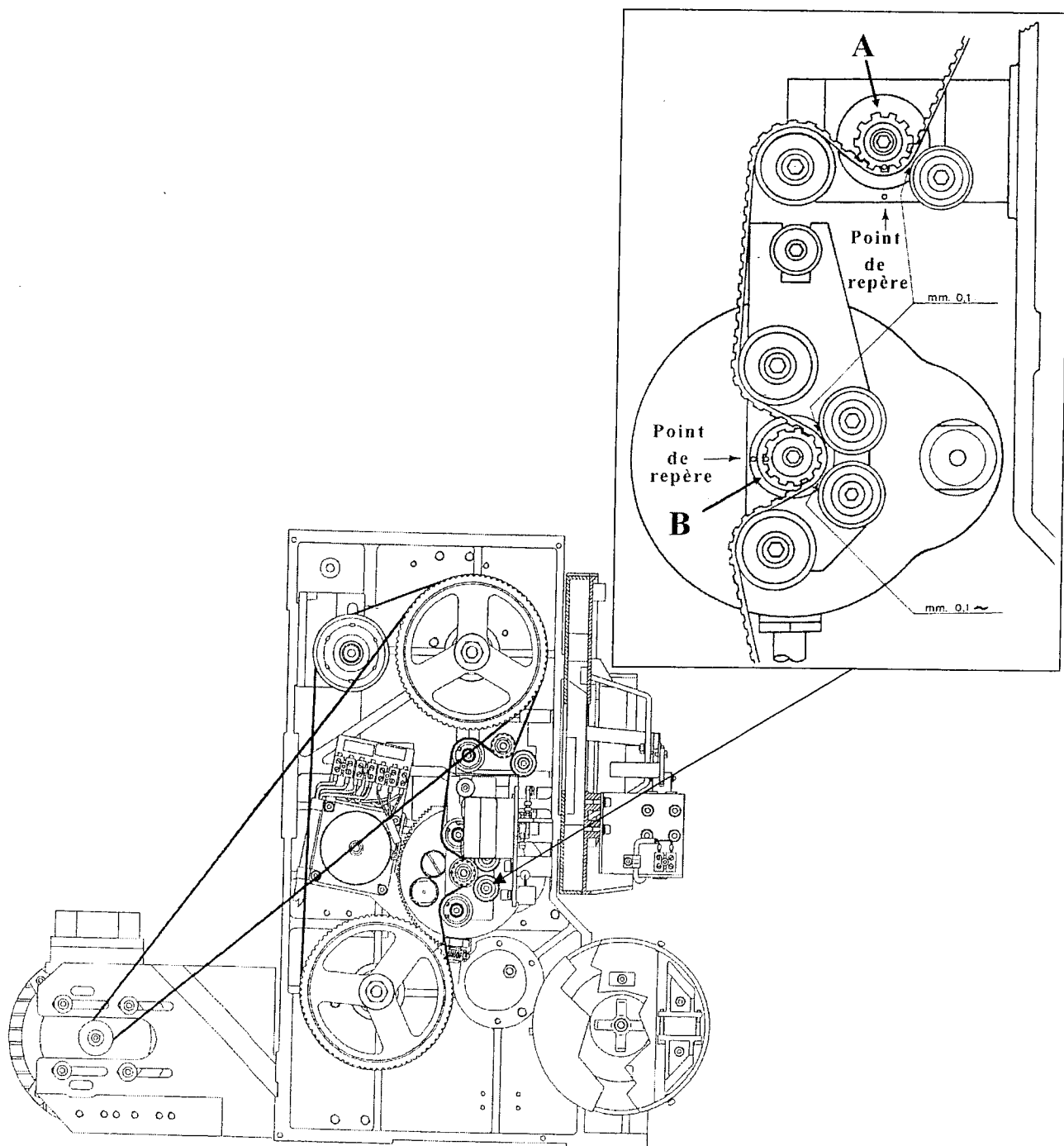

SUJET NATIONAL		Session 2008	Code : 5032302	Page : 17/26
Examen :	CERTIFICAT D'APTITUDE PROFESSIONNELLE			Durée totale
Spécialité :	Opérateur Projectionniste de Cinéma			3 H
Epreuve :	EP3 ETUDE DE CAS			Coef. : 4

En vous aidant des dessins page 16, repérez sur la photo les pignons A et B.

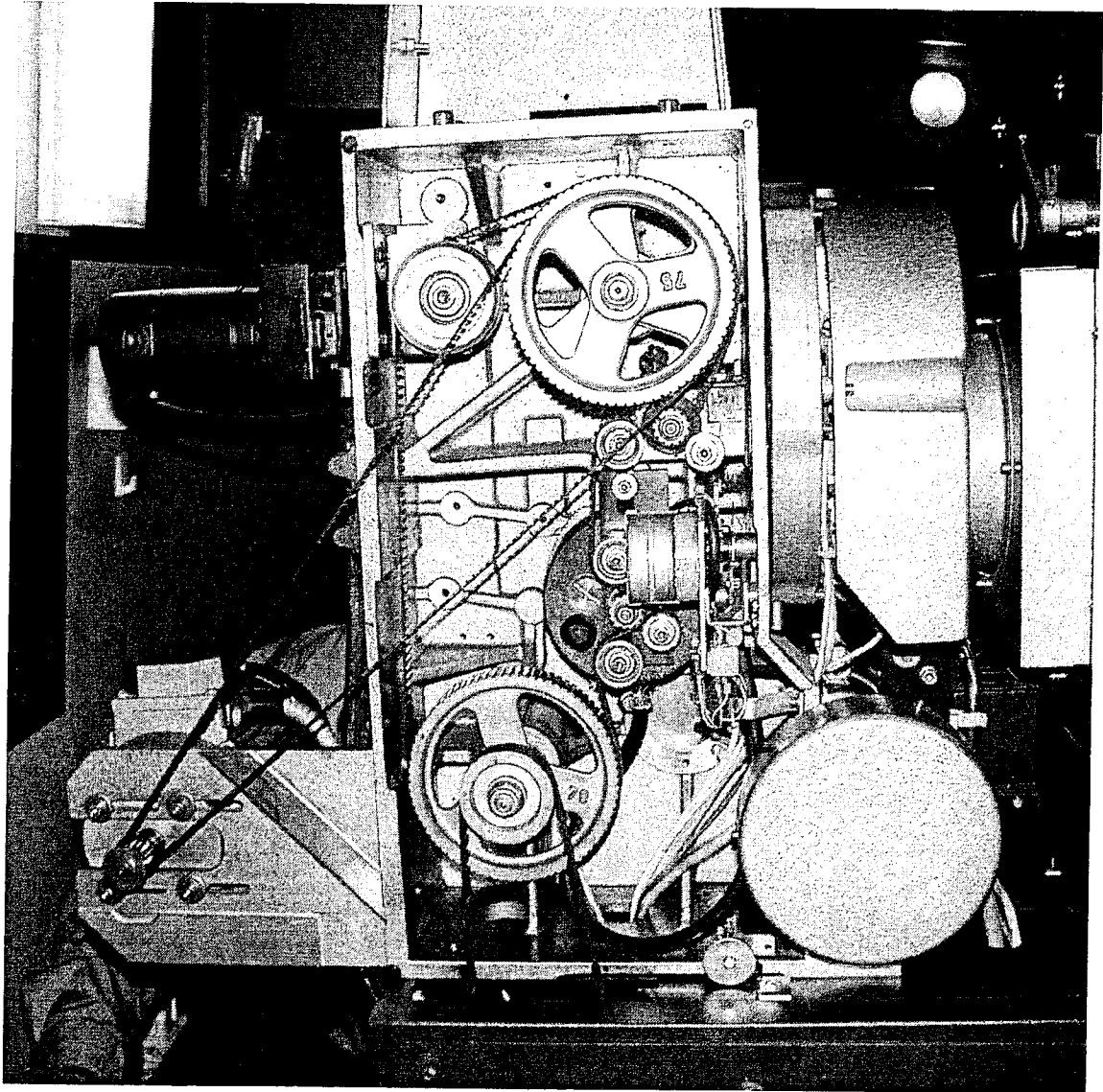

/1

SUJET NATIONAL		Session 2008	Code : 5032302	Page : 18/26
Examen :	CERTIFICAT D'APTITUDE PROFESSIONNELLE			Durée totale
Spécialité :	Opérateur Projectionniste de Cinéma			3 H
Epreuve :	EP3 ETUDE DE CAS			Coef. : 4

8° Votre chef opérateur vous demande de vérifier le niveau à huile.

Repérez sur la photo indiquée, où se trouve la fenêtre de contrôle du niveau à huile.

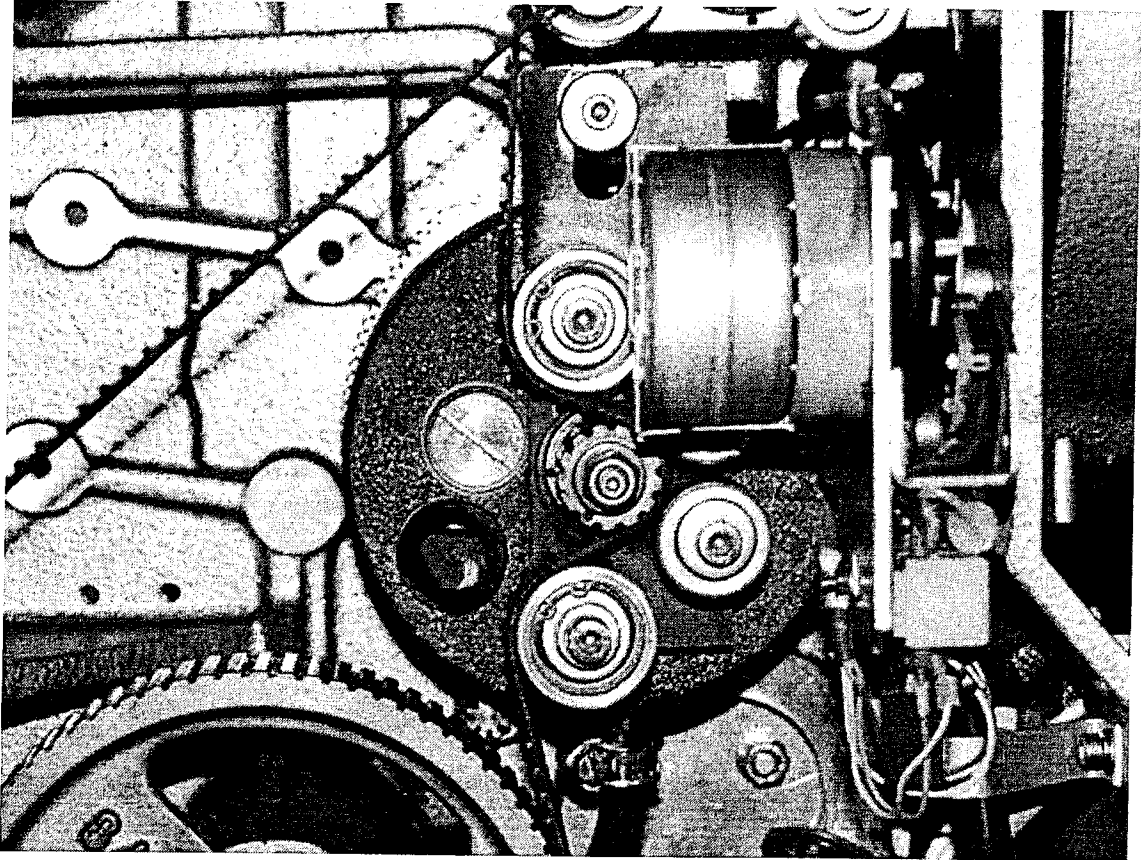

/1