

DANS CE CADRE	Académie :	Session :	Modèle E.N.
	Examen :	Série :	
	Spécialité/option :	Repère de l'épreuve :	
	Epreuve/sous épreuve :		
	NOM (en majuscule, suivi s'il y a lieu, du nom d'épouse)		
	Prénoms :	n° du candidat	<input type="text"/>
Né(e) le :			(le numéro est celui qui figure sur la convocation ou liste d'appel)

NE RIEN ÉCRIRE

Note :	20
--------	----

Appréciation du correcteur (uniquement s'il s'agit d'un examen).

## BREVET PROFESSIONNEL

# MENUISIER

### SESSION 2008

## DOSSIER SUJET

### AMENAGEMENT D'UN COMMERCE DE CHAUSSURES

Sommaire	
Pages	Thèmes
2	Mise en situation et descriptif des travaux
3 à 10	Amorce des dessins des coupes AA, BB, CC et DD
11 à 12	Dossier ressources dessin

NOTE	
TOTAL	/100
<b>TOTAL</b>	<b>/20</b>

**L'ensemble du sujet sera remis aux surveillants dès la fin de l'épreuve.**

SUJET NATIONAL		BREVET PROFESSIONNEL MENUISIER	
SESSION 2008	Epreuve E1/B1: U12 REALISATION DES PLANS D'EXECUTION		
Durée : 3 H00	Coefficient : 2	Page 1 / 12	

NE RIEN ECRIRE DANS CE CADRE

## MISE EN SITUATION

Dans le cadre de la création de la succursale d'une grande enseigne de vente de chaussures, vous devez réaliser entre autres les meubles de présentation suspendus appelés meubles "ACCESSOIRES ET BONNETERIE" situés autour de la caisse et destinés à présenter des produits tels que des chaussettes, des semelles, chausse-pieds, produits d'entretien, etc.

L'architecte d'intérieur vous donne les perspectives montrant l'aspect extérieur de ces meubles et leurs descriptifs. Vous avez à la fin de ce dossier les extraits du catalogue HETTICH, fabricant de la quincaillerie prescrite par l'architecte.

### DESCRIPTIF DES OUVRAGES (EXTRAIT)

Fourniture et pose des 3 meubles dit : ACCESSOIRES ET BONNETERIE.

Chaque meuble est constitué d'un caisson qui est équipé en 3 variantes : Variante à croisillons, variante tiroirs, variante à portes coulissantes.

Le caisson est constitué de :

- 4 panneaux en mélaminé de 16 mm d'épaisseur, dont 1 plateau haut, 1 plateau bas, et 2 joues, le tout assemblé par lamellos. Les chants visibles sont plaqués à l'aide de bandes décoratives thermocollantes, de 8/10 de mm. Une rainure de 5 mm d'épaisseur est réalisée pour recevoir le fond.
- 1 panneau de CP brut de 5 mm d'épaisseur formant le fond.

Variante à croisillon :

- Le caisson est équipé d'un cloisonnement intérieur, formant 32 cases identiques. Ces cloisons sont réalisées avec le même mélaminé que le caisson et assemblées à votre convenance.
- Les chants visibles sont plaqués à l'aide de bandes décoratives thermocollantes de 8/10 mm. Ce meuble doit pouvoir être équipé de 2 portes coulissantes en verre posées sur une ferrure "SLIDE LINE 97" de chez HETTICH, et cela sans aucune modification du cloisonnement.

Variante à tiroirs :

- Le caisson est équipé de 3 tiroirs à sortie totale, de dimensions identiques, et équipés de coulisses à billes de chez HETTICH.
- Chaque tiroir est constitué de :
  - 1 façade rapportée en mélaminé de 16 mm d'épaisseur idem à celui du caisson, Les chants visibles sont plaqués à l'aide de bandes décoratives thermocollantes, de 8/10 mm.
  - 4 cotés en CP brut de 12 mm d'épaisseur, et de 100 mm de hauteur, assemblés par lamellos. Une rainure de 5 mm de large est réalisée pour recevoir le fond. Profondeur du tiroir, 85 mm.
  - 1 panneau de CP brut de 5 mm d'épaisseur formant le fond.

Variante à porte coulissante :

- Le caisson est équipé d'une étagère amovible, réalisée en mélaminé de 16 mm d'épaisseur, dont le chant visible est plaqué à l'aide de bandes décoratives thermocollantes de 8/10mm, et de portes coulissantes en verre posées sur une ferrure "SLIDE LINE 97" de chez HETTICH.

Chacun des 3 meubles doit être fixé au mur à l'aide de 2 pitons et de 2 dispositifs d'accrochage SAH 130 de chez HETTICH.

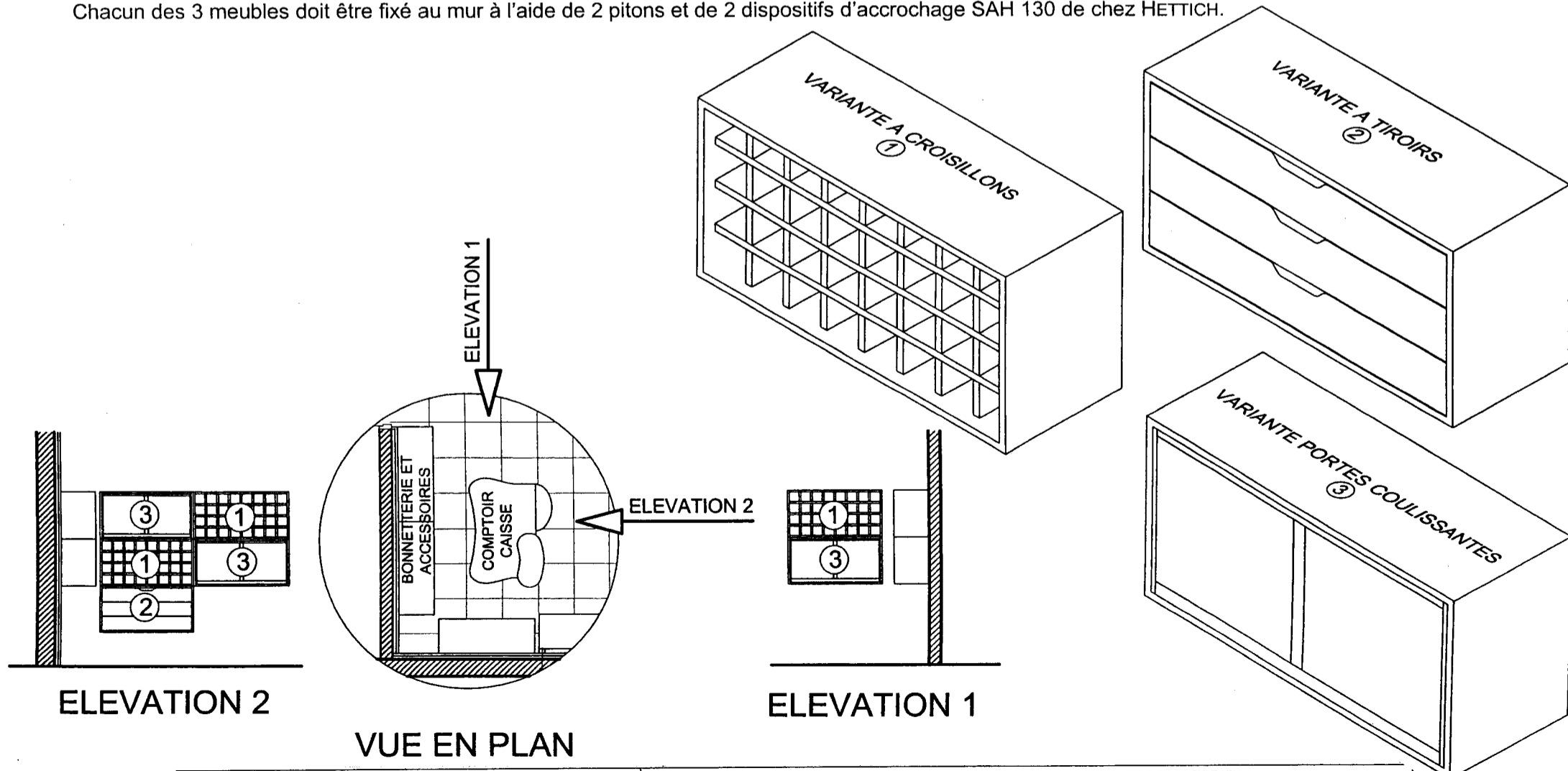

SUJET NATIONAL		BREVET PROFESSIONNEL MENUISIER	
SESSION 2008	Epreuve E1/B1: U12 REALISATION DES PLANS D'EXECUTION		
Durée : 3 H00		Coefficient : 2	Page 2 / 12

NE RIEN ECRIRE DANS CE CADRE

On donne:

- Le dossier de construction du projet de magasin.
- Le descriptif de l'ouvrage.
- Le dessin de la perspective isométrique de l'ouvrage avec l'emplacement de la coupe A-A.
- La documentation technique de la quincaillerie.
- Le dessin page 4/12, représentant l'amorce de la coupe A-A à l'échelle 1:2.

On demande de:

- Compléter le dessin de la coupe A-A page 4/12
- La cotation nécessaire à la réalisation de l'ouvrage.
- Le dessin en traits interrompus de l'encombrement de la quincaillerie.

On exige:

- Un dessin au crayon qui montre le système constructif.
- La cotation complète compris préperçage de la quincaillerie.
- Des tracés précis et réguliers.
- Le respect des conventions de représentation.

TOTAL /30

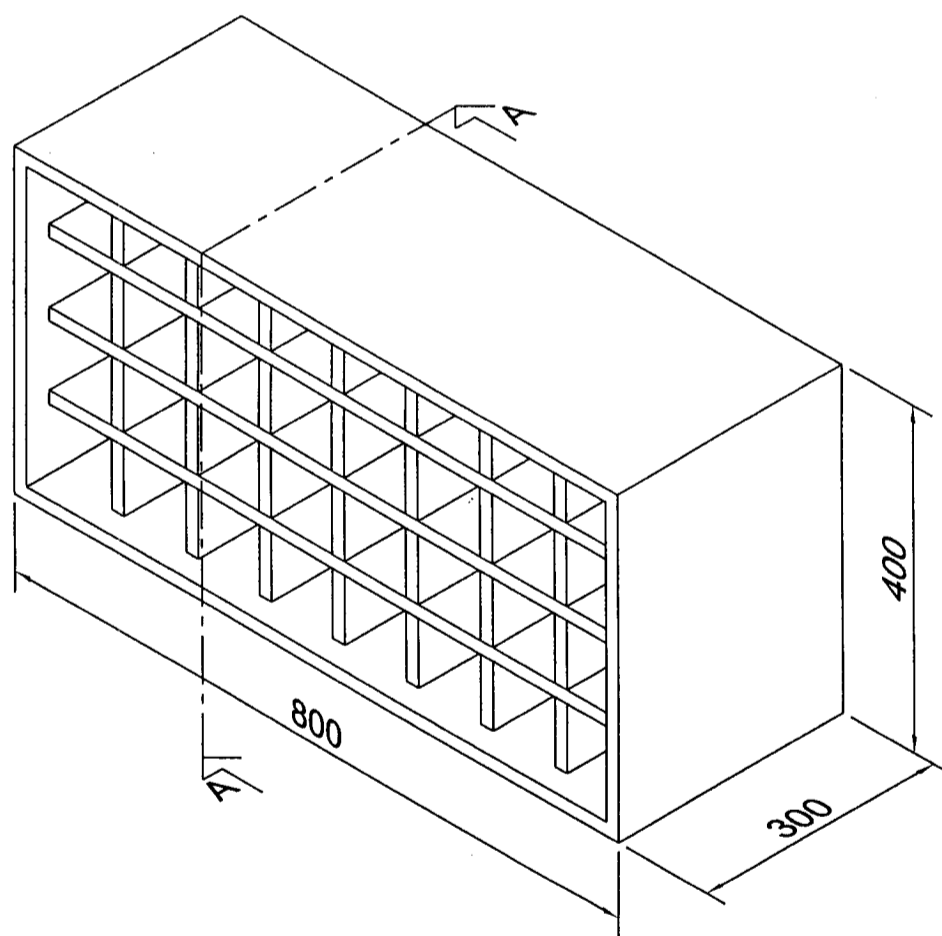

NE RIEN ECRIRE DANS CE CADRE

plateau haut du caisson

plateau bas du caisson

COUPE A-A ECHELLE 1:2

SUJET NATIONAL		BREVET PROFESSIONNEL MENUISIER	
SESSION 2008	Epreuve E1/B1: U12 REALISATION DES PLANS D'EXECUTION		
Durée : 3 H00		Coefficient : 2	Page 4 / 12

NE RIEN ECRIRE DANS CE CADRE

On donne:

- Le dossier de construction du projet de magasin.
- Le descriptif de l'ouvrage.
- Le dessin de la perspective isométrique de l'ouvrage avec l'emplacement de la coupe B-B.
- La documentation technique de la quincaillerie.
- Le dessin page 6/12, représentant l'amorce de la coupe B-B à l'échelle 1:2.

On demande de:

- Compléter le dessin de la coupe B-B page 6/12
- La cotation nécessaire à la réalisation de l'ouvrage.
- Le dessin en traits interrompus de l'encombrement de la quincaillerie.

On exige:

- Un dessin au crayon qui montre le système constructif.
- La cotation complète, compris préperçage des vis des coulisses.
- Des tracés précis et réguliers.
- Le respect des conventions de représentation.

TOTAL

/35

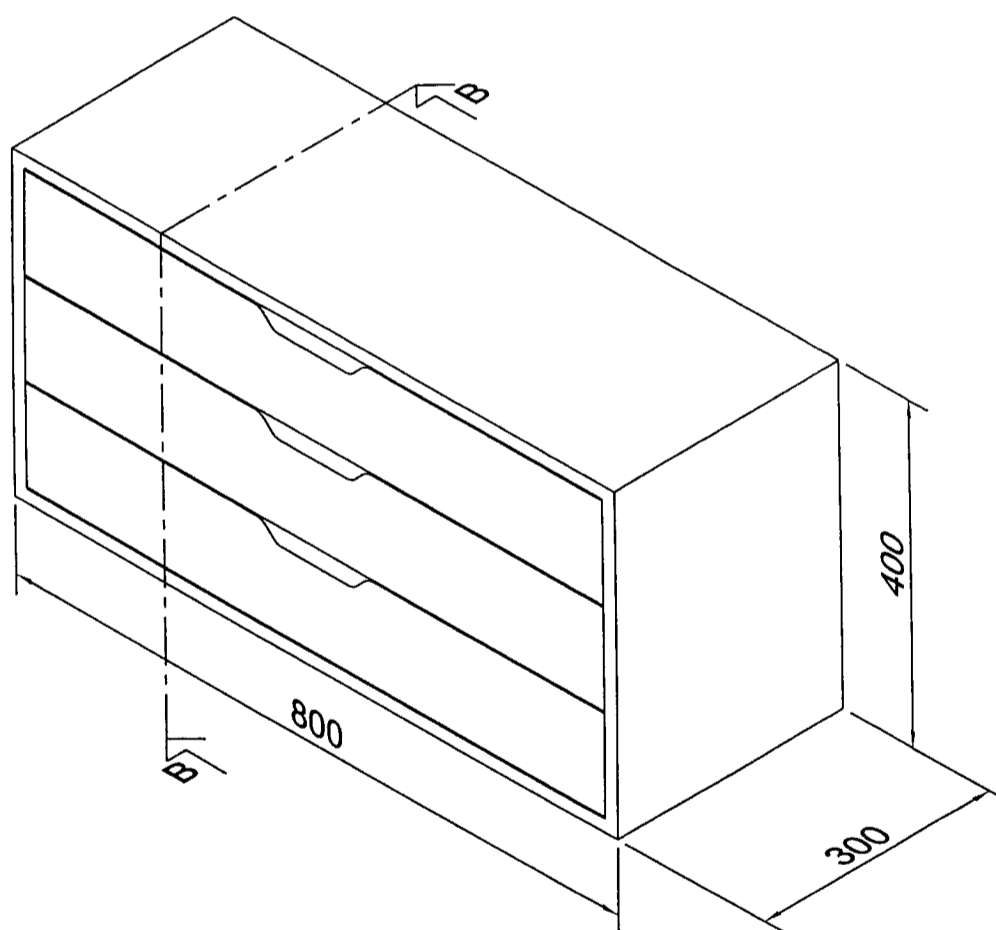

SUJET NATIONAL		BREVET PROFESSIONNEL MENUISIER	
SESSION 2008	Epreuve E1/B1: U12 REALISATION DES PLANS D'EXECUTION		
Durée : 3 H00		Coefficient : 2	Page 5 / 12

NE RIEN ECRIRE DANS CE CADRE

plateau haut du caisson

plateau bas du caisson

COUPE B-B ECHELLE 1:2

SUJET NATIONAL		BREVET PROFESSIONNEL MENUISIER	
SESSION 2008	Epreuve E1/B1: U12 REALISATION DES PLANS D'EXECUTION		
Durée : 3 H00		Coefficient : 2	Page 6 / 12

NE RIEN ECRIRE DANS CE CADRE

On donne:

- Le dossier de construction du projet de magasin.
- Le descriptif de l'ouvrage.
- Le dessin de la perspective isométrique de l'ouvrage avec l'emplacement de la coupe C-C.
- La documentation technique de la quincaillerie.
- Le dessin page 8/12, représentant l'amorce de la coupe horizontale partielle C-C à l'échelle 1:2.

On demande de:

- Compléter le dessin de la coupe horizontale partielle C-C page 8/12 arrêté à 200 mm du nu extérieur de la joue gauche de l'ouvrage.
- La cotation nécessaire à la réalisation de l'ouvrage.
- Le dessin en traits interrompus de l'encombrement de la quincaillerie.

On exige:

- Un dessin au crayon qui montre le système constructif.
- La cotation complète.
- Des tracés précis et réguliers.
- Le respect des conventions de représentation.

TOTAL /20

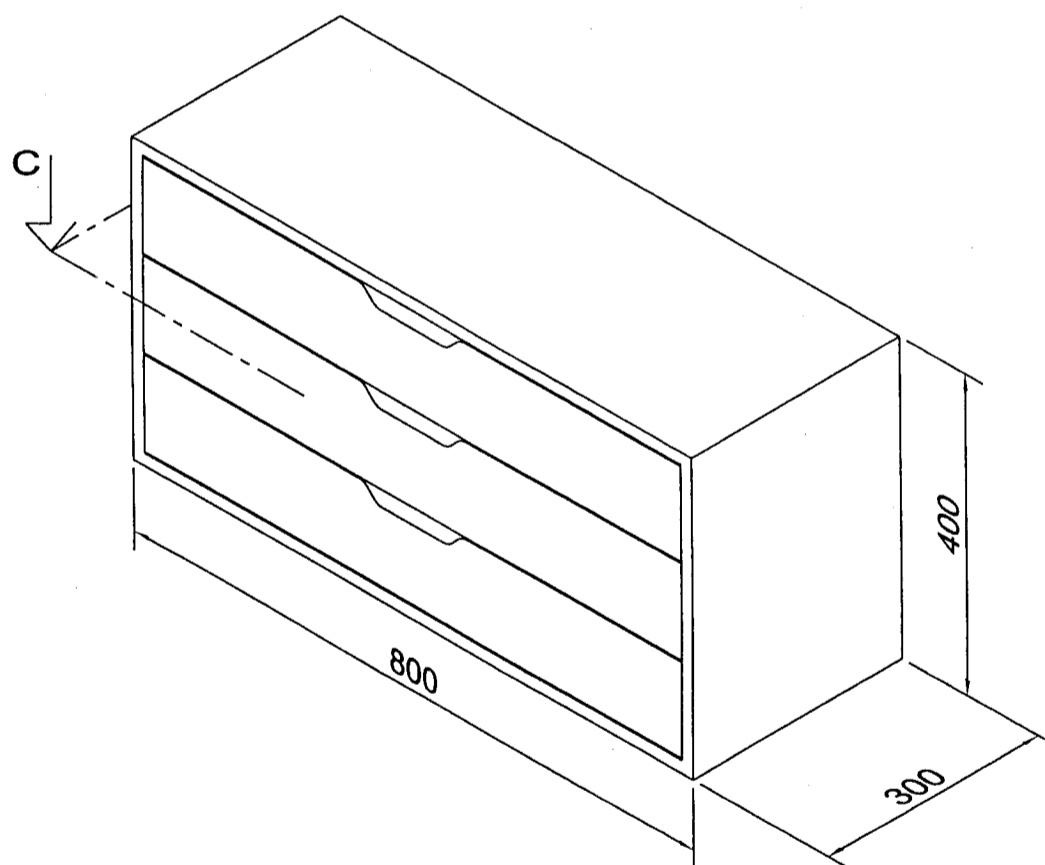

SUJET NATIONAL		BREVET PROFESSIONNEL MENUISIER	
SESSION 2008	Epreuve E1/B1: U12 REALISATION DES PLANS D'EXECUTION		
Durée : 3 H00		Coefficient : 2	Page 7 / 12

NE RIEN ECRIRE DANS CE CADRE

joue gauche du caisson

COUPE HORIZONTALE PARTIELLE C-C ECHELLE 1:2

SUJET NATIONAL		BREVET PROFESSIONNEL MENUISIER	
SESSION 2008	Epreuve E1/B1: U12 REALISATION DES PLANS D'EXECUTION		
Durée : 3 H00		Coefficient : 2	Page 8 / 12



NE RIEN ECRIRE DANS CE CADRE

On donne:

- Le dossier de construction du projet de magasin.
- Le descriptif de l'ouvrage.
- Le dessin de la perspective isométrique de l'ouvrage avec l'emplacement de la coupe D-D.
- La documentation technique de la quincaillerie.
- Le dessin page 10/12, représentant l'amorce de la coupe D-D à l'échelle 1:2.

On demande de:

- Compléter le dessin de la coupe D-D page 10/12
- La cotation nécessaire à la réalisation de l'ouvrage.
- Le dessin en traits interrompus de l'encombrement de la quincaillerie.

On exige:

- Un dessin au crayon qui montre le système constructif.
- La cotation complète.
- Des tracés précis et réguliers.
- Le respect des conventions de représentation.

TOTAL /15

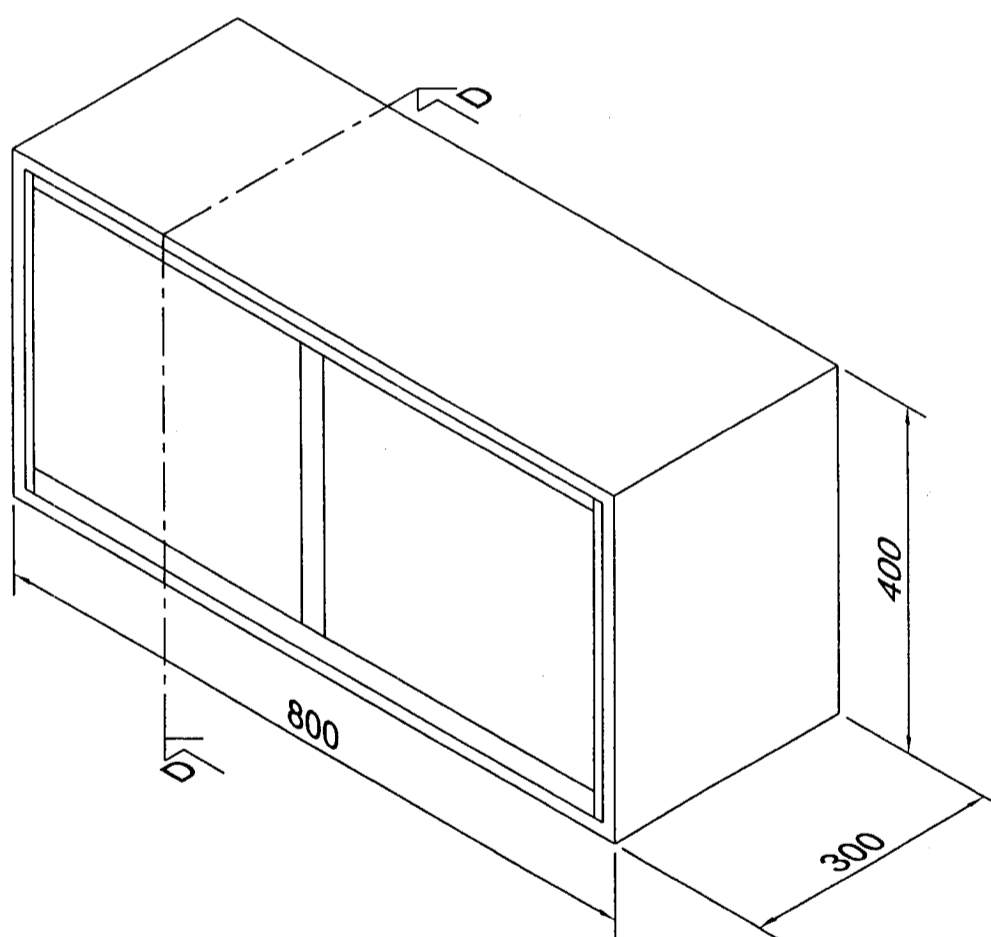

NE RIEN ECRIRE DANS CE CADRE

plateau haut du caisson

plateau bas du caisson

COUPE DD ECHELLE 1:2

SUJET NATIONAL		BREVET PROFESSIONNEL MENUISIER	
SESSION 2008	Epreuve E1/B1: U12 REALISATION DES PLANS D'EXECUTION		
Durée : 3 H00		Coefficient : 2	Page 10 / 12

# DOCUMENTATION TECHNIQUE DE LA QUINCAILLERIE HETTICH

Variante de montage avec  
plaques d'embout 076 480

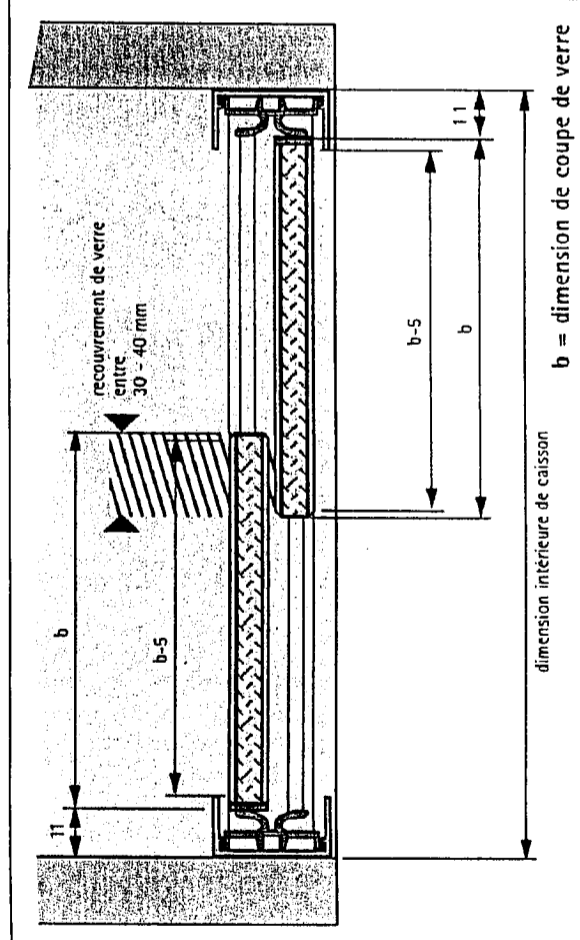
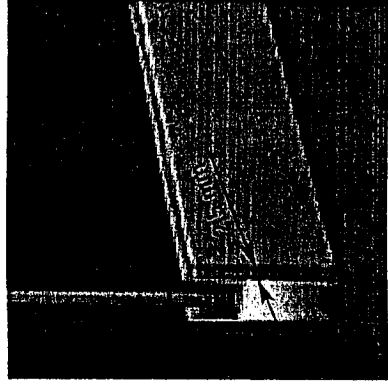

# Dispositif d'accrochage pour éléments hauts SAH 130

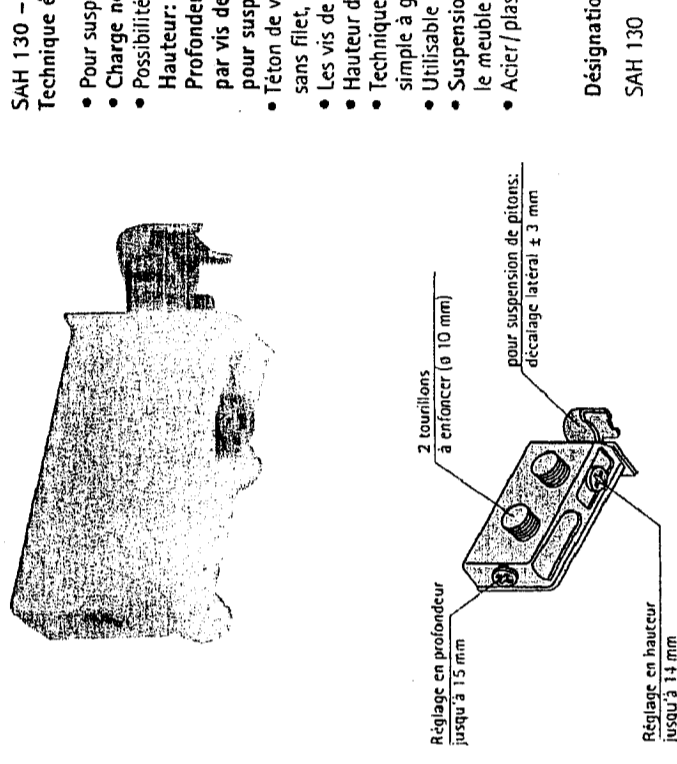

- SAH 130 -  
Technique éprouvée et très pratique
- Pour suspension de barres et de pitons
  - Charge nominale = charge utile 550 N / pièce selon DIN 68840
  - Possibilités de réglage
  - Hauteur:  $\pm 7$  mm
  - Profondeur: max. 15 mm, décalage latéral par vis de réglage en profondeur de  $\pm 3$  mm pour suspension de pitons,  $\pm 7$  mm pour suspension de crémaillères
  - Téton de vis de réglage en profondeur breveté, sans filet, pour assurer la sécurité au montage
  - Les vis de réglages sont protégées contre le desserrement.
  - Hauteur de levage: 7,5 mm
  - Technique sûre dans un habillage élégant: cache en 3 finitions, simple à glisser sur la pièce ou à retirer, ayant reçu le prix du Design
  - Utilisable avec les crémaillères de suspension B ou L - voir page 8.118
  - Suspension de pitons la forme fermée du piton empêche le meuble de glisser
  - Acier / plastique

Désignation	Finition	Référence	Qté
SAH 130	Boitier blanc	079 724	25 jeux

1 jeu = 1 dispositif de suspension de meuble gauche et 1 droit

Caches pour SAH 130  
plastique



Désignation	Finition	Référence	Qté
Caches pour SAH 130	blanc	079 725	25 jeux
	gris argent	079 726	25 jeux
	hêtre	079 727	25 jeux

# Ferrure de porte coulissante en verre Slide Line 97

Variante de base avec profil cadre tout autour

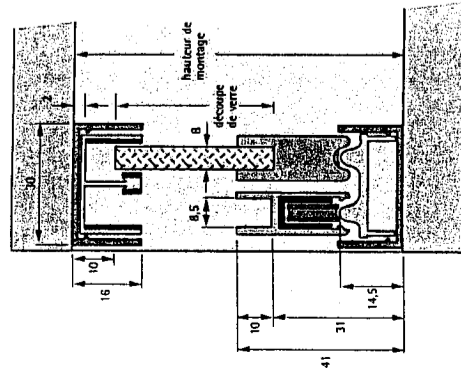
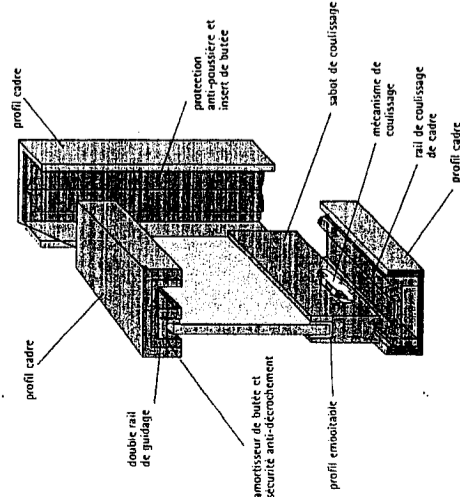

Dimensions de découpe de verre  
sans profil emboîtable: hauteur de montage - 41 mm

Capacité de charge maximum par porte:  
pour 2 mécanismes de coulissage env. 25 kg  
pour 4 mécanismes de coulissage env. 50 kg

Montage

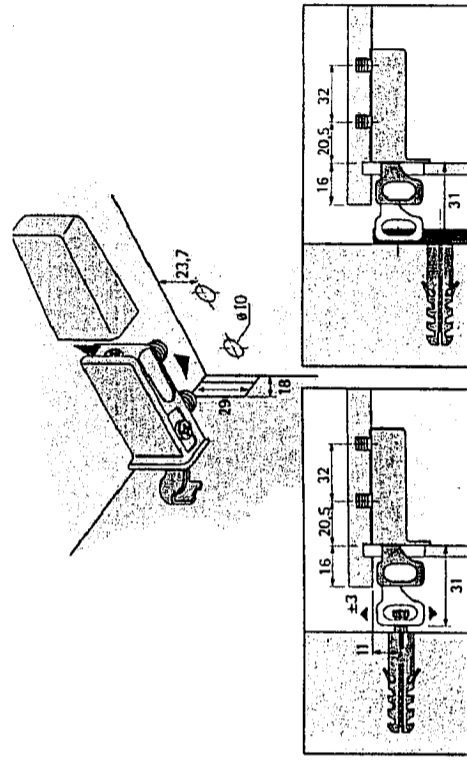

Possibilités de réglage

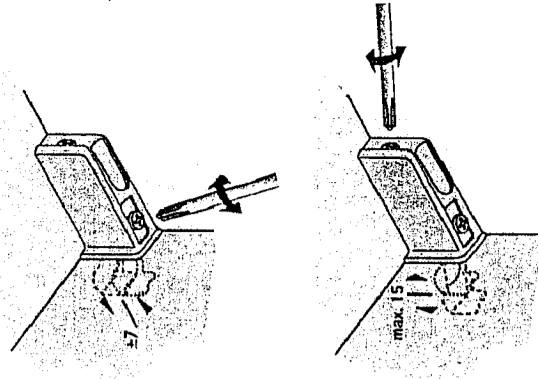

# Coulisse à billes à sortie totale KA 5632 avec largeur de montage de 12,7 mm, divisible Capacité de charge 450 N

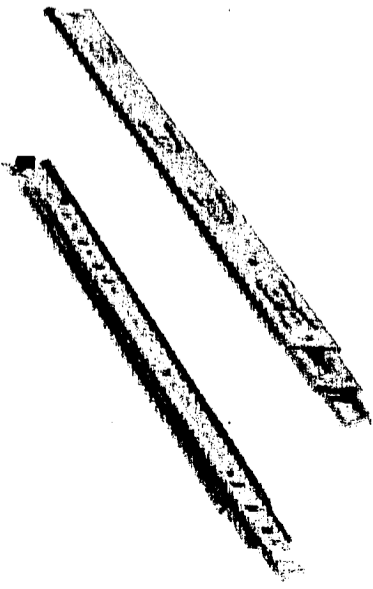

- coulisse à billes à sortie totale KA 5632 largeur de montage de 12,7 mm, en 10 longueurs
- coulisse de précision imbriquée avec sécurité antretour
- convient pour des longueurs de tiroirs de 250 à 700 mm
- acier chromaté et noir
- capacité de charge 450 N
- il est possible de séparer le tiroir de la coulisse à l'aide d'un levier de déblocage: le tiroir peut ainsi être retiré et remis en place sans problème.
- coulissage doux et stabilité latérale élevée par un guidage précis

Désignation / Longueur nom. mm	Longueur de tiroir mm	Profondeur de caisson minimum mm	Référence chromaté	Référence noir	Qté
KA 5632/250	250	254	073 276	044 916	1 jeu
KA 5632/300	300	304	073 277	044 915	1 jeu
KA 5632/350	350	354	073 278	044 914	1 jeu
KA 5632/400	400	404	073 279	044 913	1 jeu
KA 5632/450	450	454	073 280	044 912	1 jeu
KA 5632/500	500	504	073 281	044 911	1 jeu
KA 5632/550	550	554	073 282	044 909	1 jeu
KA 5632/600	600	604	073 283	044 908	1 jeu
KA 5632/650	650	654	073 284	044 907	1 jeu
KA 5632/700	700	704	041 355	044 906	1 jeu

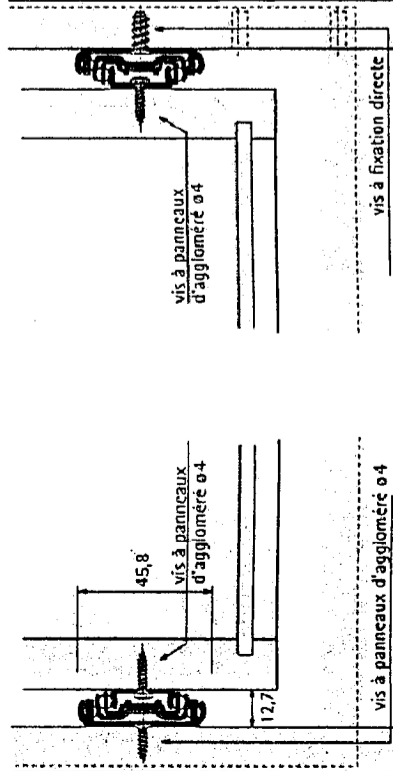

Vis à fixation directe à tête fraisée

Désignation	Référence	Qté
ø 6,3 x 10,5	051 264	200
ø 6,3 x 14	051 265	200

## Montage

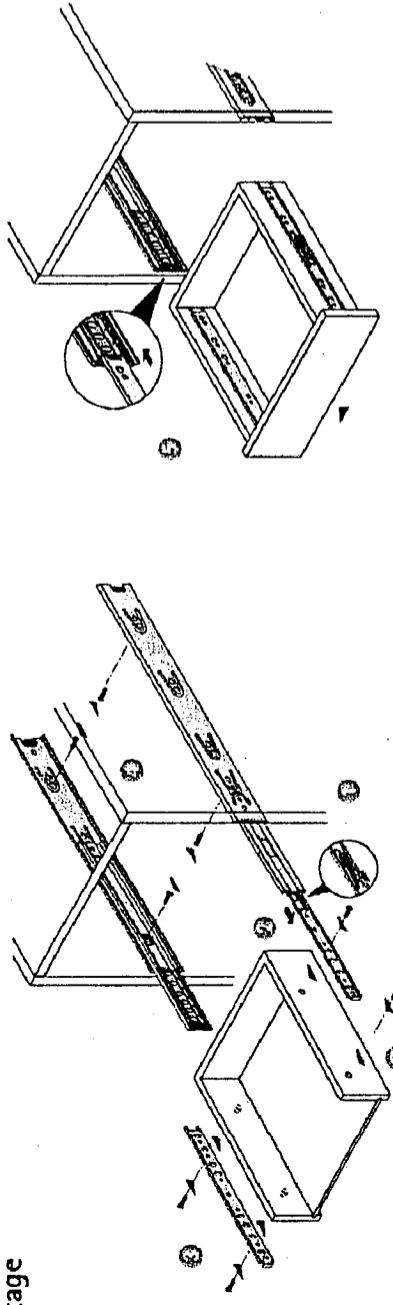

Aides de montage/gabarits de perçage, voir groupe 2

## Positions de perçage des tiroirs (mm)

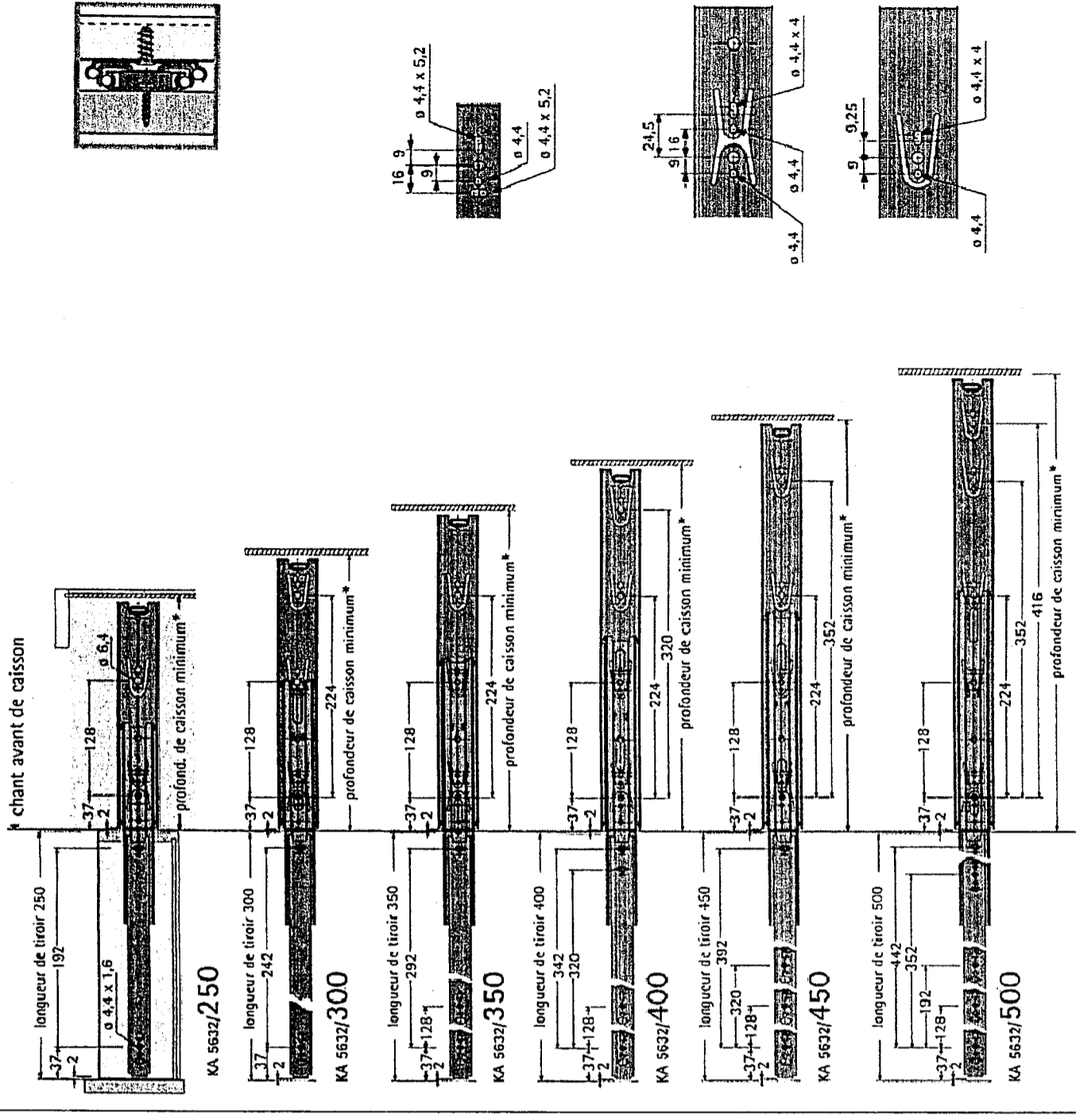

\* Profondeur minimum du caisson = longueur du tiroir + 4 mm