



SERVICES CULTURE ÉDITIONS
RESSOURCES POUR
L'ÉDUCATION NATIONALE

Base Nationale des Sujets d'Examens de l'enseignement professionnel

Campagne 2009

Ce fichier numérique ne peut être reproduit, représenté, adapté ou traduit sans autorisation.

CRDP Aquitaine

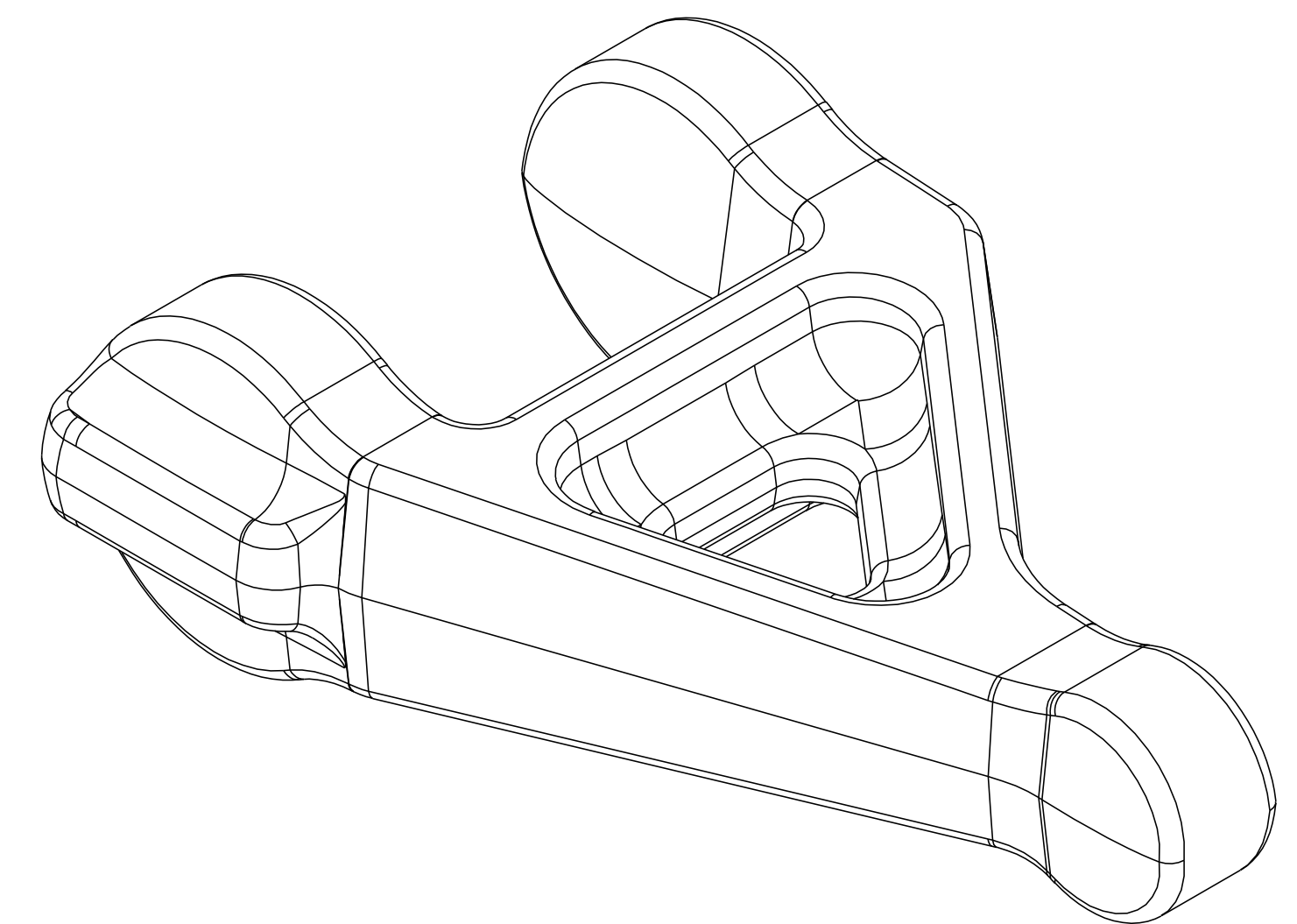
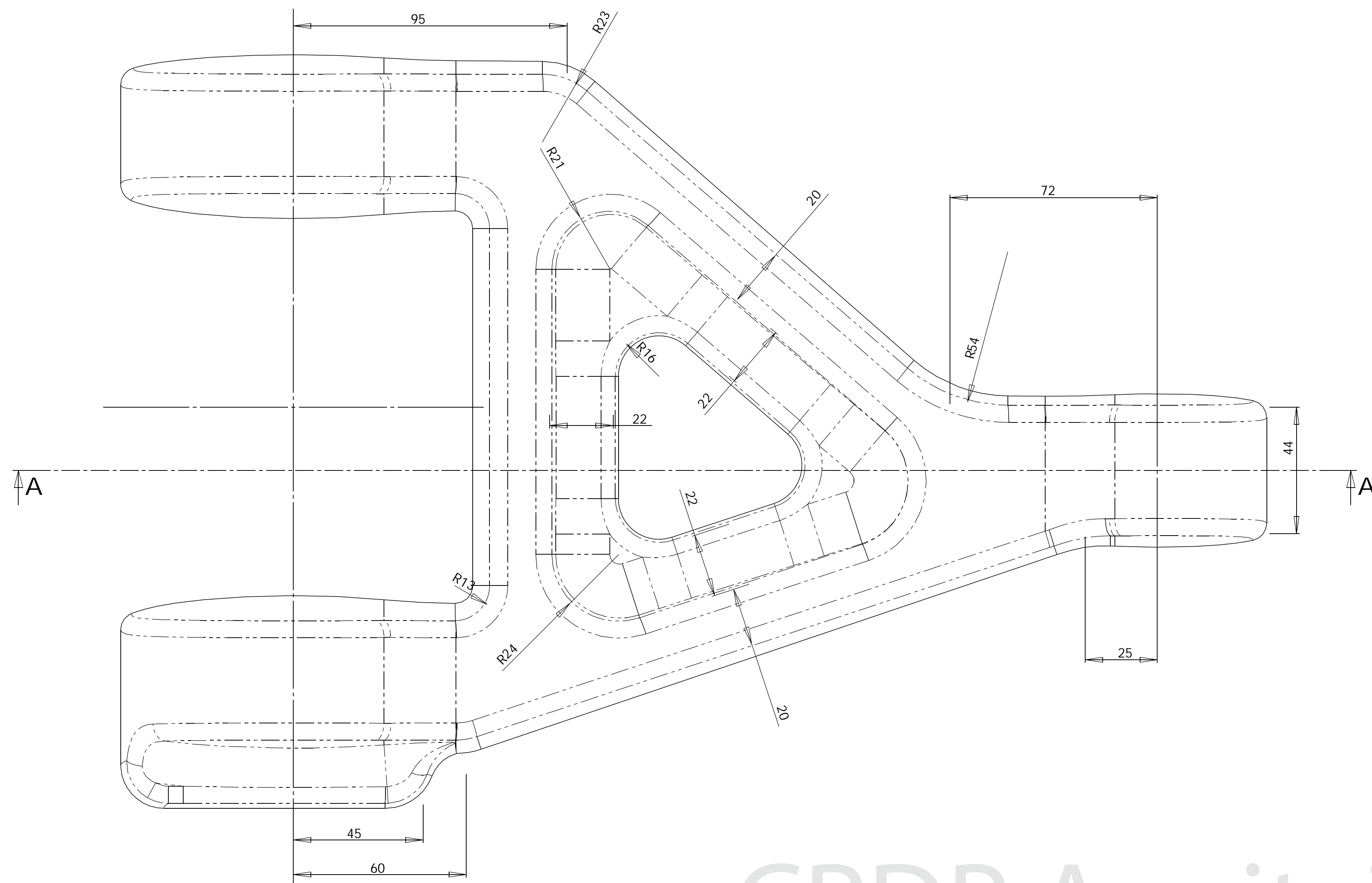
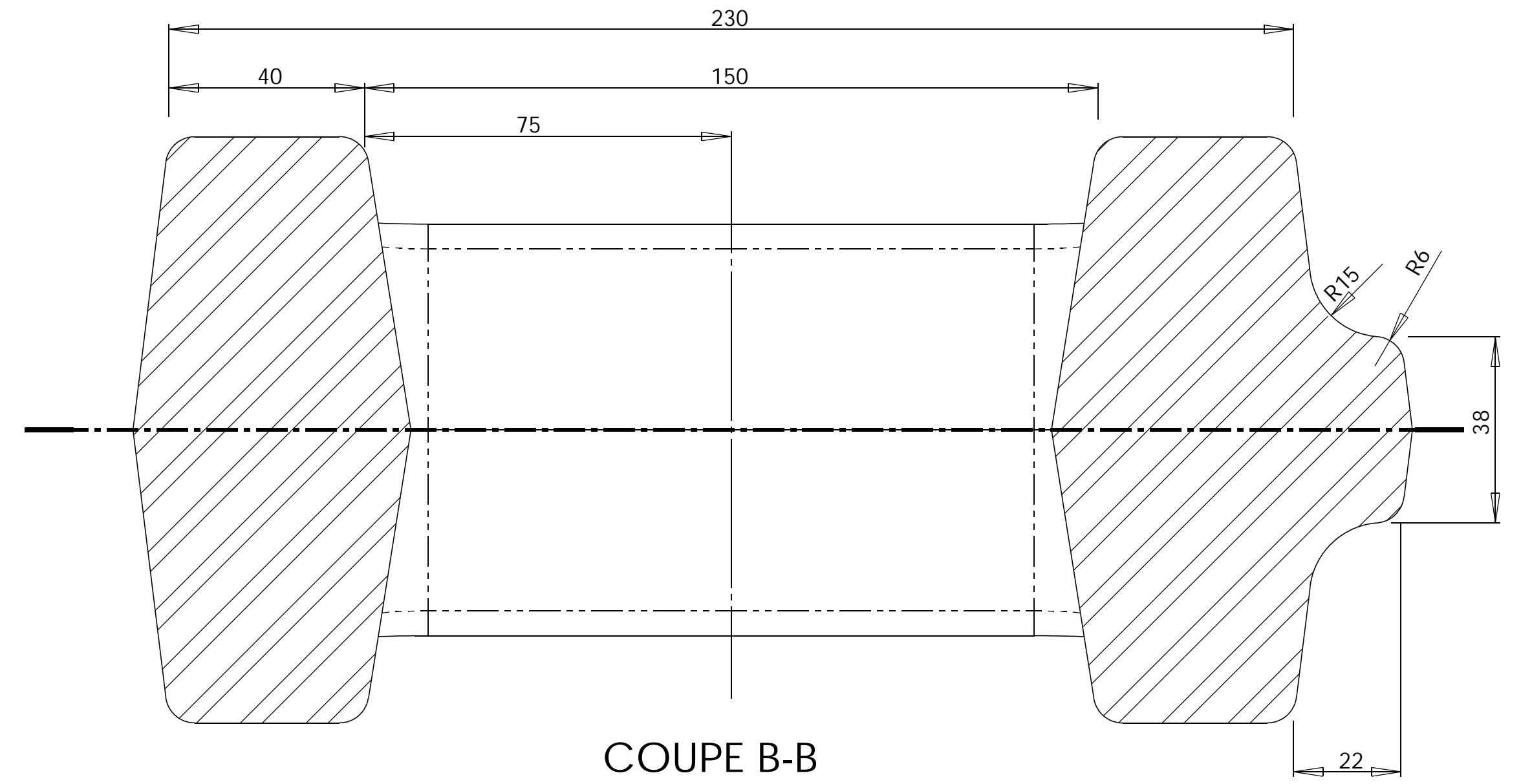
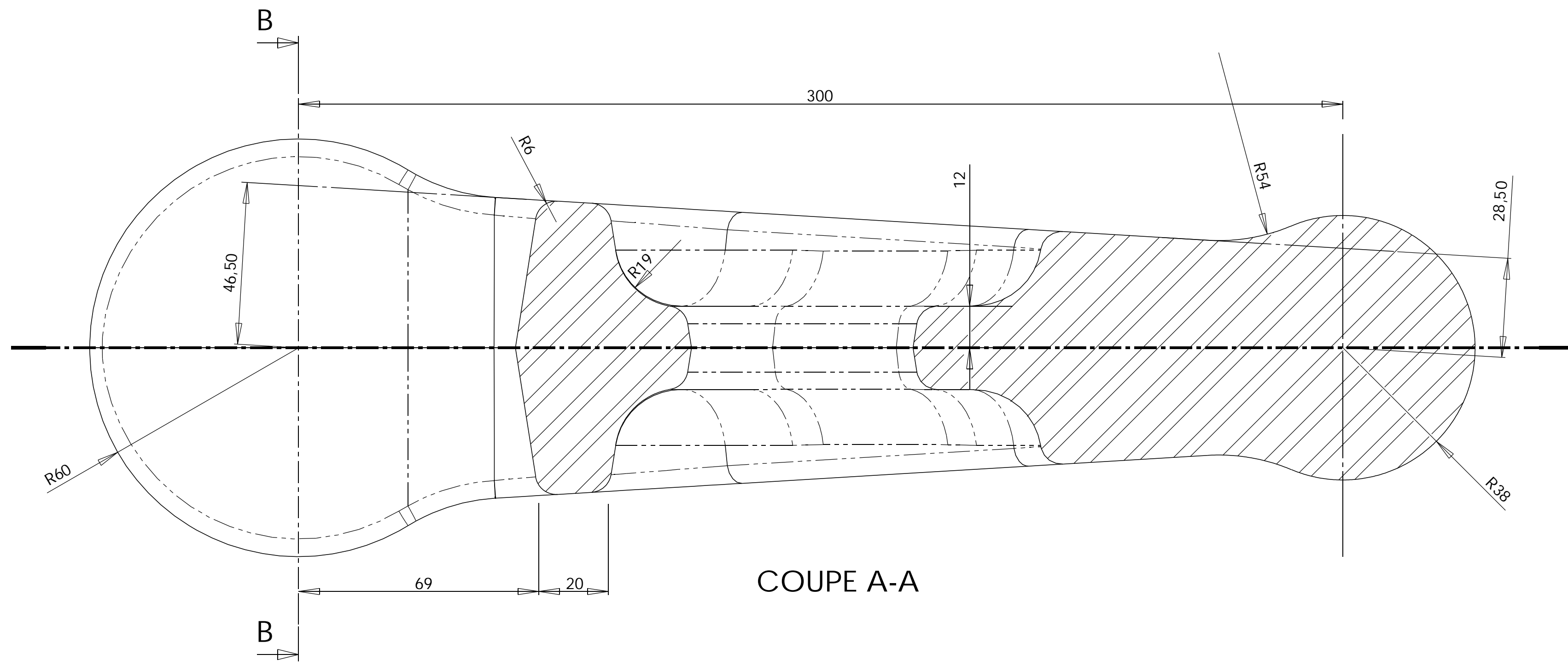

----- Surface de joint
 Tolérances suivant norme NF-E 82-102

CRDP Aquitaine

Rep.	Nb.	Désignation	Observations	Matière
				EN AW-7075 état T6
Echelle	1 : 1	Session 2009	Comportement mécanique d'une machine et de son outillage	BTS MFMF - E4 - U41
		Pièce matricée		B. T. S. Mise en Forme des Matériaux par Forgeage
BRANCHEDE COMPAS 2009-U41				ANNEXE 1