



**S C É R É N**

**SERVICES CULTURE ÉDITIONS  
RESSOURCES POUR  
L'ÉDUCATION NATIONALE**

**Ce document a été numérisé par le CRDP de Montpellier pour la  
Base Nationale des Sujets d'Examens de l'enseignement professionnel**

**Campagne 2009**

**Ce fichier numérique ne peut être reproduit, représenté, adapté ou traduit sans autorisation.**

# BACCALAURÉAT PROFESSIONNEL

« *Exploitation des transports* »

## Épreuve E1 : Épreuve technique et scientifique

**Sous-épreuve A1 : Étude de situations professionnelles appliquées à l'exploitation des transports et activités associées**

Unité 11

Durée : 4H

Coef. : 7

Matériel autorisé : *Calculatrice électronique conformément à la circulaire n° 99-186 du 16 novembre 1999*

Vos activités sont exercées dans différents services de l'entreprise :

### INTERNATIONAL TRANSPORTS



14 Avenue Clémenceau  
Zone Industrielle des Etapes  
93150 LE BLANC MESNIL  
SA au capital de 150000 €

Affrètement – Transit – Douane – Entreposage  
Groupages internationaux routiers, aériens et maritimes  
Tél. : 01 48 60 20 20 Fax : 01 48 60 30 30

Site Internet : [www.interntransports.fr](http://www.interntransports.fr)

e-mail : [contact@interntransports.fr](mailto:contact@interntransports.fr)

SIREN : 138 210 040 – RC PARIS 138 B 621 – NAF 128 C

Agréé en douane n° A 3056 – Agréé sûreté EC90 546 91

N° identification : FR 78 138 210 040 – IATA : 18-2 6472

*Il vous est demandé d'apporter un soin particulier à la présentation de votre copie  
(sans utilisation de couleurs).*

*Toute information calculée devra être justifiée dans les différents dossiers à traiter*

### LE SUJET COMPREND DEUX DOSSIERS INDÉPENDANTS

DOSSIERS	ANNEXES	ANNEXES À RENDRE AVEC LA COPIE	BARÈME INDICATIF
DOSSIER A : Transport combiné	A-1 à A-5	R-1 à R-5	70 points
DOSSIER B : Importation maritime du Japon	B-1 à B-6	R-6 à R-11	70 points

# DOSSIER A

## TRANSPORT COMBINÉ

Le lundi 15 juin, votre chef de service vous demande d'effectuer un remplacement sur la plate-forme située en Rhône-Alpes, et vous confie l'étude d'un transport combiné à destination de l'Italie, pour le compte d'un de nos clients importants. Soucieux de préserver l'environnement, celui-ci souhaite intégrer la norme ISO 14001 à sa logistique de production et de distribution.

Ainsi M<sup>me</sup> PAKSTER, responsable du service international de l'agence de Lyon (69) International Transports 12 rue de Sèze BP 2254 69214 LYON-CEDEX, vous demande de démontrer l'intérêt de l'utilisation de l'Autoroute Ferroviaire Alpine (AFA), mise en service fin 2003, qui transporte des véhicules routiers accompagnés et non accompagnés sur une distance de 175 km entre la France et l'Italie par le tunnel ferroviaire du Fréjus.

Il est à noter qu'un incendie dans le tunnel du Fréjus le 4 juin 2005, ayant entraîné une réduction importante des capacités de transit routier dans les Alpes franco-italiennes, génère actuellement des temps d'attente souvent très longs pour les chauffeurs poids lourds qui transitent par ce point de passage à la frontière italienne.

Pour effectuer ce transport, vous disposez des documents suivants :

- la demande d'enlèvement de notre client GAMOTEC ANNEXE A-1,
- l'extrait du parc ANNEXE A-2,
- des renseignements complémentaires ANNEXE A-3,
- les horaires et tarifs SNCF ANNEXE A-4,
- les caractéristiques techniques du wagon ANNEXE A-5.

### PREMIER TRAVAIL :

Le mardi 16 juin, après avoir pris connaissance de la demande d'enlèvement de notre client, enregistrée sous le n° OT 160608-12, il vous est demandé de :

- 1) Choisir le véhicule le plus adapté à ce transport. Justifiez votre choix.
- 2) Relever les contraintes horaires de départ et d'arrivée auxquelles le transporteur est confronté. Complétez l'ANNEXE R-1 sachant que la distance entre notre entreprise à Lyon et le lieu d'enlèvement à Bourgoin Jallieu est de 50 km et que les temps seront arrondis aux 5 minutes supérieures.
- 3) Confirmer l'offre à votre client sur la télécopie fournie en ANNEXE R-2.
- 4) Établir la lettre de voiture sur l'ANNEXE R-3.

### DEUXIÈME TRAVAIL :

On considère que pour ce transport une journée pleine sera facturée. Le vendredi 19 juin, afin de préparer la facturation de la fin du mois, on vous demande de :

- 5) Déterminer le coût de revient de ce transport sur l'ANNEXE R-4.
- 6) Calculer la marge en valeur et en pourcentage par rapport au coût de revient.
- 7) Dresser le bordereau de pré-facturation correspondant sur l'ANNEXE R-5.

### TROISIÈME TRAVAIL :

- 8) Citez au moins trois avantages et trois inconvénients de l'autoroute ferroviaire.
- 9) Précisez s'il y a lieu le régime de transit affecté à ce transport.

# SA Gamo.TEC

2 rue de l'Empire  
38300 BOURGOIN JALLIEU

## TÉLÉCOPIE

Bourgoin Jallieu, le 15 juin 2009

<b>DE/FROM/VON :</b> Clément ADER	<b>A / TO / AN :</b> M <sup>me</sup> PAKSTER / INTERNATIONAL TRANSPORT
<b>OBJET :</b> Demande d'enlèvement	<b>PAGE :</b> 1 (y compris la présente)
<b>NOS RÉFÉRENCES :</b> TP28/1506	<b>VOS RÉFÉRENCES :</b>
<b>CORRESPONDANCE :</b>	
<p>Suite à notre entretien téléphonique de ce jour, je vous communique les éléments concernant l'enlèvement à nos quais le jeudi 18 juin, à partir de 12 heures :</p> <ul style="list-style-type: none"> <li>• 22 palettes N° AX01 à AX22 de 128 x 100 x 123 cm,</li> <li>• Non gerbables avec débord, Poids brut unitaire 623 kg ,</li> <li>• Aspirateurs industriels</li> <li>• Destination : DEI PEPOLI , Fr Rosselli 10, 14100 ASTI (Italie)</li> <li>• Véhicule demandé : semi-remorque à rideaux coulissants (Tautliner)</li> <li>• Livraison prévue : le jeudi 18 jusqu'à 22 heures.</li> <li>• Prix convenu : 750 €</li> </ul> <p>Merci de nous faire connaître au plus vite les modalités du transport.</p> <p>Salutations distinguées.</p> <p>C. ADER</p>	

Si vous n'avez pas reçu le nombre de pages indiqué, veuillez nous rappeler au : 04 76 34 33 40

## CARACTÉRISTIQUES DU PARC DE VÉHICULES

(extrait)

Véhicule	Type	P.T.R.A. (1)	P.T.A.C. (2)	P.V. (3)	M.L. (4)
494 BAZ 69	Tracteur	40 T	-	6,50 T	-
745 ATE 69	Tracteur	40 T	-	6,50 T	-
935 BCJ 69	Porteur *	36 T	15 T	7,10 T	8,20
352 BAA 69	Porteur *	24 T	12 T	4,20 T	6,50
147 ASQ 69	Semi-savoyarde *	-	19 T	6,20 T	12,50
784 AZC 69	Semi-tautliner *	-	27 T	5,80 T	13,40
695 ATT 69	Semi-tautliner*	-	22 T	6,40 T	12,30
417 BBR 69	Remorque tautliner *	-	11 T	5,50 T	6,20

\* largeur utile 2,44 m

1. Poids Total Roulant Autorisé
2. Poids Total Autorisé en Charge
3. Poids à Vide
4. Mètre Linéaire

## COÛTS DE REVIENT DU PARC DE VÉHICULES

L'entreprise utilise, pour le calcul des coûts, la formule binôme : terme kilométrique et terme journalier.

Type	Coût kilométrique (avec péages)	Coût kilométrique (hors péages)	Coût journalier
Camion Remorque	0,473 €	0,406 €	387,64€
Porteur	0,334 €	0,334 €	317,36€
Tracteur Semi-Savoyarde	0,435 €	0,381 €	321,69€
Tracteur Semi-Tautliner	0.448 €	0,394 €	317,22 €

- Vitesse moyenne d'un ensemble de véhicule : **70 km/h**
- Temps de chargement ou de déchargement : **1h30 min** pour un lot complet

## RENSEIGNEMENTS COMPLÉMENTAIRES

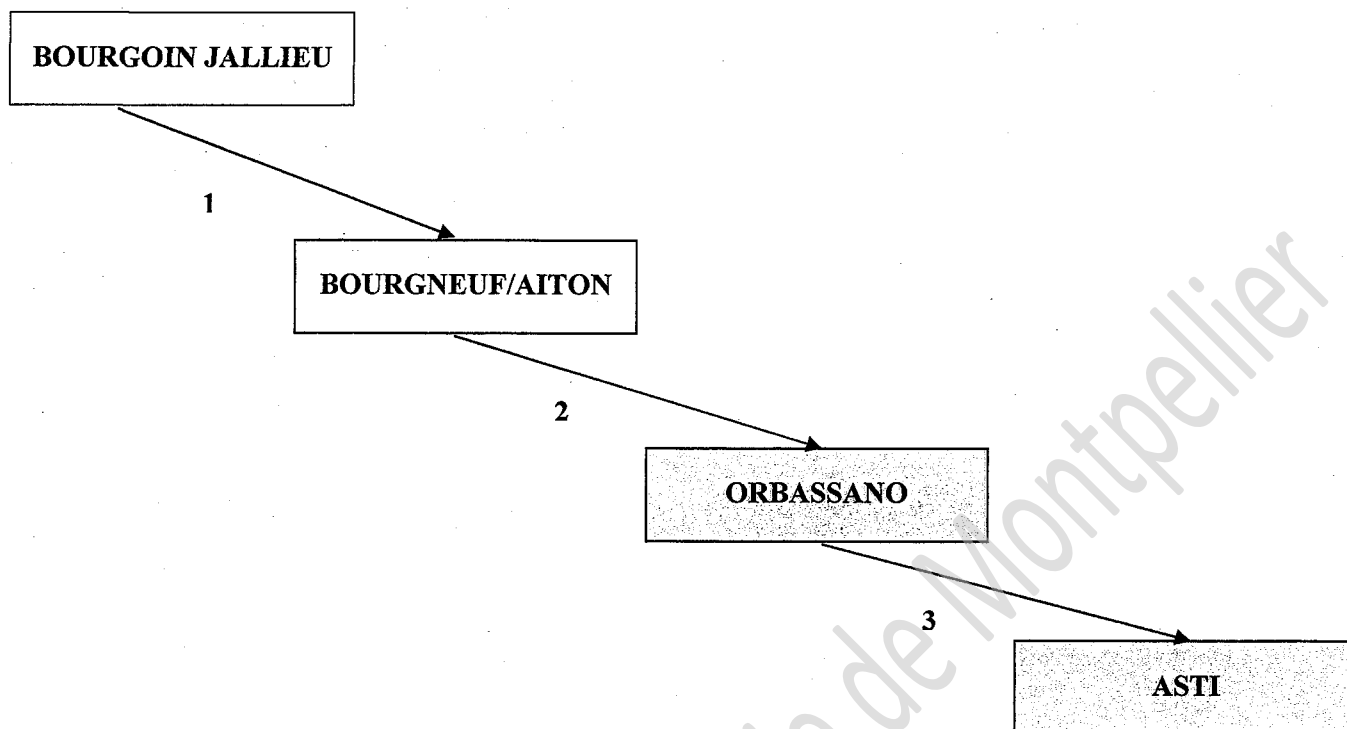
FRANCE  ITALIE 

## DISTANCIER

	1	2	3
<b>Distance totale</b>	95 km	175 km	60 km
<b>dont distance sur autoroute</b>	50 km	-	38 km

Coût du péage routier : 25,80 €

**Organisation logistique et technique**

Une navette est actuellement composée de deux locomotives BB 436 300, aptes à circuler en France et en Italie encadrant une voiture Corail de transport pour les conducteurs et 11 wagons Modalohr. Ces wagons double-coque permettent de transporter des ensembles complets ou des remorques seules. La capacité d'une navette de 11 wagons est de 14 poids lourds complets ou d'une vingtaine de remorques seules.

Quotidiennement plusieurs allers-retours entre nos chargeurs et la plate-forme de transbordement d'Aiton sont effectués par un de nos chauffeurs qui s'occupe de charger les véhicules (tracteur et semi) et de les placer sur le train où il les accompagne durant le voyage.

Quatre navettes quotidiennes (8 trains au total) prennent alors le départ d'Aiton pour rejoindre 175 kms plus loin le terminal de transbordement italien d'Orbassano. À destination, les coques contenant tracteurs et remorques pivotent, pour être récupérées par les conducteurs routiers qui effectuent les manœuvres nécessaires pour « ré-atteler » et poursuivre leur route.



## Autoroute Ferroviaire Alpine

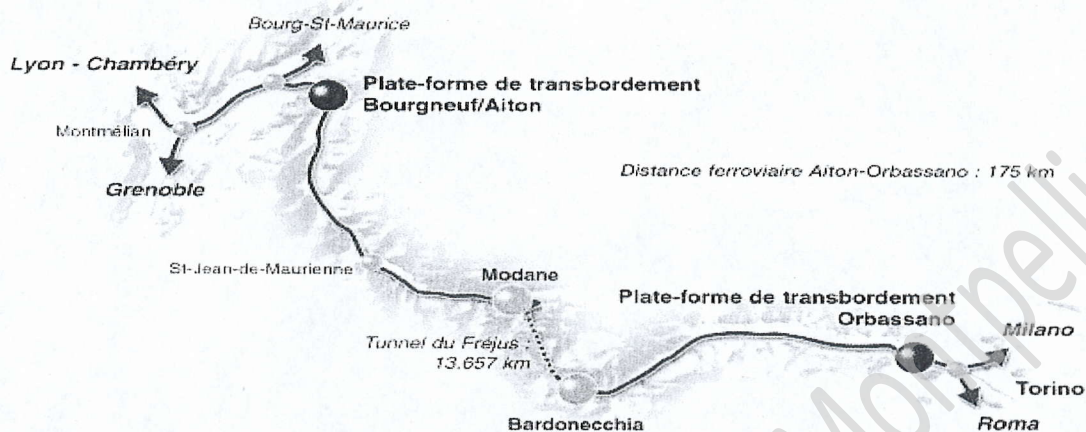

### Tarifs et réservation

#### Tarifs :

- 290 euros par trajet, ce prix est dégressif en fonction du nombre de passages.
- Des conditions particulières sont réservées aux clients réguliers via un contrat d'abonnement.

#### Réservation :

- Il est conseillé de réserver ses places 24 heures à l'avance.
- Réservation en ligne sur : [www.ferralpina.com](http://www.ferralpina.com)

#### Horaires :

- sauf dimanche et jours fériés.

Sens France-Italie	
Heure de départ Bourgneuf / Aiton	Heure d'arrivée Orbassano
5 h 25	8 h 26
10 h 10	13 h 06
16 h 30	19 h 28
20 h 35	23 h 38

Sens Italie - France	
Heure de départ Orbassano	Heure d'arrivée Bourgneuf / Aiton
5 h 19	8 h 22
10 h 07	13 h 15
15 h 47	18 h 56
21 h 11	00 h 28

Source SNCF

## SPÉCIFICITÉ TECHNIQUE DU WAGON MODALOHR

MODALOHR est un wagon surbaissé et articulé, spécialisé pour le transport de matériels routiers standards non spécifiques. Il se caractérise par :

- A. des bogies et des roues standards pour conserver des **coûts d'entretien** comparables à ceux d'un wagon classique.
- B. un plancher de chargement très bas permettant le passage de camions de 4 mètres de hauteur dans le gabarit des **lignes ferroviaires existantes** (UIC GB1).
- C. un positionnement horizontal des camions après chargement.
- D. un transbordement latéral d'environ **20 minutes**, s'effectuant grâce à des rampes disposées en épis et permettant de charger ou décharger plusieurs camions simultanément.
- E. un système d'articulation et "d'ouverture" des wagons entièrement mécanique et très simple, pour une **grande fiabilité** et un **coût réduit**.
- F. un terminal de transbordement **simple et peu coûteux** constitué d'une surface bitumée de part et d'autre d'une voie ferrée (pas de quais)

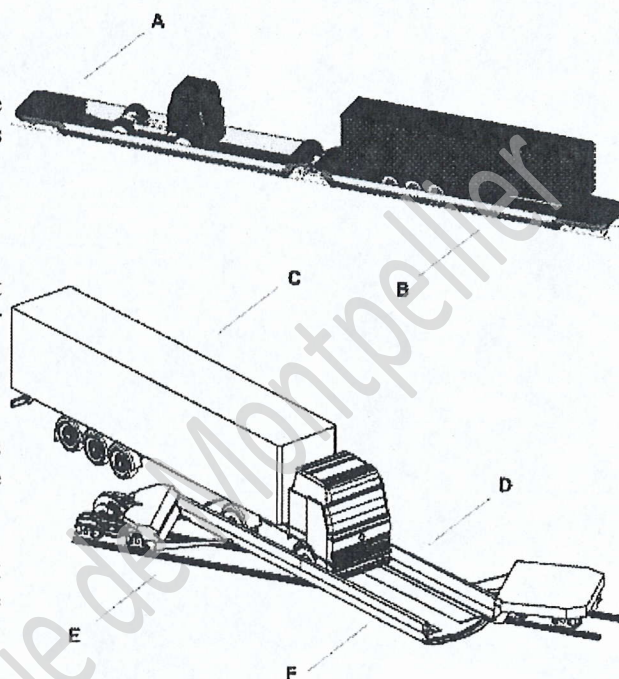

### Modalohr peut transporter

➤ <b>Soit des camions complets (tracteur + semi remorque) :</b>	
• Longueur maximum ensemble routier	• 16,5 m
• Longueur maximum semi-remorque	• 13,7 m*
• Longueur maximum tracteur	• 6,2 m
• Masse maximum ensemble routier	• 44 t
➤ <b>Soit des semi-remorques seules :</b>	
• Longueur maximum semi-remorque	• 13,7 m*
• Masse maximum semi-remorque	• 38 t

\*(14 m avec groupe frigo)

- Tout type de semi-remorque accepté jusqu'à 4,03 m de hauteur
- Temps du parcours : 175 kms en 3 heures.
- Fréquence des liaisons : 4 navettes par jour.
- Chaque véhicule doit se présenter 1 heure avant le transbordement afin de procéder à son enregistrement.
- Montant du transport ferroviaire : 290 €

Source SNCF



## DÉROULEMENT DE L'ACHEMINEMENT

Remarque :

Si un temps d'attente existe avant le départ du train le conducteur sélectionnera la position

\*Arrondir les durées aux 5 minutes supérieures

Déroulement du transport	Kms parcourus	<input type="checkbox"/>	<input checked="" type="checkbox"/>	<input type="checkbox"/>	<input checked="" type="checkbox"/>	Horaires
<i>Départ Lyon</i>	<i>50</i>	<i>0 h 45</i>				<i>11 h 15</i>
<b>TOTAL</b>						
<b>TOTAL TEMPS DE SERVICE :</b>						

<input type="checkbox"/> Conduite	<input checked="" type="checkbox"/> Mise à disposition	<input type="checkbox"/> Repos	<input checked="" type="checkbox"/> Autres travaux
-----------------------------------	--	--------------------------------	--

**INTERNATIONAL TRANSPORTS**

14 Avenue Clémenceau  
 Zone Industrielle des Etapes  
 93150 LE BLANC MESNIL  
 SA au capital de 150000 €

Affrètement – Transit – Douane – Entreposage  
 Groupages internationaux routiers, aériens et maritimes  
 Tél. : 01 48 60 20 20 Fax : 01 48 60 30 30

Site Internet : [www.intertransports.fr](http://www.intertransports.fr)

e-mail : [contact@intertransports.fr](mailto:contact@intertransports.fr)

SIREN : 138 210 040 – RC PARIS 138 B 621 – NAF 128 C

Agréé en douane n° A 3056 – Agréé sûreté EC90 546 91

N° identification : FR 78 138 210 040 – IATA : 18-2 6472

AGENCE LYON

**TÉLÉCOPIE**

<u>Émetteur</u>	<u>Destinataire</u>
Date :	
Objet :	

## LETTRE DE VOITURE EUROPÉENNE

National				Transporteur :					
International									
Donneur d'ordre :									
Commande du :									
À payer par		Expéditeur		Destinataire		Immatr. TR :		Établie à :	
Prix du transport						Immatr. SR :		Le : _____	
Réductions						Nom & signature du conducteur :		Départ : _____ km	
Solde								Arrivée : _____ km	
								Distance : _____ km	
Suppléments						Instructions du transporteur au(x) conducteur(s) :			
Frais accessoires									
<b>TOTAL</b>									
Marques & N°	Nb de colis	emballage	Nature de la marchandise			Pds brut / kg	Cubage m <sup>3</sup>	Réserves et observations du transporteur :	
Expéditeur :					Destinataire :				
Réalisation du chargement					Réalisation de la livraison				
Arrivée : date _____ à _____ h _____					Arrivée : date _____ à _____ h _____				
Départ : date _____ à _____ h _____					Départ : date _____ à _____ h _____				
Livraison demandée le : _____ à _____					Arrivée le : _____ à _____				
Prestations annexes demandées au chargement :					Prestations annexes demandées au déchargement :				
Observations ou réserves demandées au chargement :					Observations ou réserves demandées au déchargement :				
Palettes :	80×120	100×20	Europe		Palettes :	80×120	100×120	Europe	
	Rolls	Bacs	Autres			Rolls	Bacs	Autres	
Enlevées : _____ Rendues _____					Enlevées : _____ Rendues _____				
Signature et timbre de l'expéditeur			Signature et timbre du transporteur		Marchandises reçues en bon état		Signature et timbre du destinataire		
					Lieu _____ le _____				

## ÉLABORATION DU COÛT DE REVIENT

<b>TRAJET</b>	VILLE DE DÉPART	LYON
	VILLE D'ARRIVÉE	
	VÉHICULE	
<b>UNITÉ</b>	DISTANCE ROUTIÈRE TOTALE	
	PARCOURS AUTOROUTIER	
	AMPLITUDE	
	NOMBRE DE JOURS	
<b>MONTANTS</b>	COÛT KILOMÉTRIQUE	
	COÛT JOURNALIER	
	TRANSPORT FERROVIAIRE	
	PÉAGES	
	AUTRE	
<b>COÛT DE REVIENT</b>		

## BORDEREAU DE PRÉ-FACTURATION

<b>Date :</b>	<b>Numéro de dossier :</b>
<b>Expéditeur :</b>	<b>Destinataire :</b>
<b>Chargé le :</b>	<b>Déchargé le :</b>
<b>Client à facturer :</b>	<b>Marchandise chargée :</b>
<b>DÉTAIL</b> <i>(transport et prestations annexes)</i>	<b>MONTANTS</b>
<i>Pièce(s) jointe(s) :</i> - - - -	<b>MONTANT H.T.</b>

## DOSSIER B

### IMPORTATION MARITIME DU JAPON

Vous êtes maintenant affecté(e) au Service Transit-Douane d'International Transports à l'agence de Lyon.

Le 3 juin 2009, votre chef de service, Monsieur Claude NICOLAS, vous confie le dossier n° 636 du client SONY. Cette société est spécialisée dans la fabrication de matériel audio vidéo et importe régulièrement des feuilles de polycarbonate. Ce client est référencé sous le numéro 99936.

Afin de traiter ce dossier, votre chef de service vous transmet les documents suivants :

- la demande du client ANNEXE B-1,
- les tarifs de la compagnie maritime ANNEXE B-2,
- les renseignements complémentaires ANNEXE B-3,
- la facture commerciale ANNEXE B-4,
- le connaissement maritime ANNEXE B-5,
- l'extrait de la nomenclature douanière ANNEXE B-6.

Pour toutes nos importations en provenance du Japon, la marchandise est prise en charge par notre correspondant au Japon : Agence « Japan International Transport » puis acheminée chez notre agent au port du Havre.

#### **PREMIER TRAVAIL : Ouverture du dossier import et cotation maritime**

1. À partir de la liste des frais proposés en ANNEXE R-6, **cochez** ceux qui sont pris en charge par l'importateur et **précisez** où se situe le point de transfert des risques.
2. À partir des annexes B-2, B-3 et B-4, **calculez** la cotation maritime hors assurance sur **votre copie**.  
**NB** : le fret de base est facturé avec une majoration de 9%.
3. **Déterminez** sur **votre copie**, le montant de l'assurance.
4. Après avoir pris connaissance des annexes, **complétez** le dossier import sur l'ANNEXE R-7.

#### **DEUXIÈME TRAVAIL : Post-acheminement et formalités douanières**

Notre correspondant au Havre, la société BALGUERIE est chargée de réceptionner la marchandise et d'accomplir les formalités de transit.

Pour chaque importation, la marchandise est dédouanée par nos soins à Lyon.

5. À partir de l'ANNEXE B-3, **calculez** sur **votre copie** le prix de la traction et le prix facturé au client pour la relation Le Havre – Lyon.
6. **Précisez** sur votre copie le régime douanier de la marchandise du Havre à Lyon et justifiez son utilité.
7. **Rédigez** sur l'ANNEXE R-8, le message électronique pour l'offre de prix à envoyer à Sony.

Le container arrive le 9 juillet au port du Havre sur le navire KEIHIN.

L'enlèvement du conteneur de 40' s'effectue au Terminal Normandie – Entrepôt n° 1. Port du Havre, le 10 juillet.

La livraison chez Sony est effectuée le 12 juillet à 11 h – quai 7/9.

8. **Complétez** sur l'**ANNEXE R-9**, l'ordre de transport à envoyer aux transports QUINCE.

**TROISIÈME TRAVAIL : Déclaration d'importation et Pré-facturation.**

Le 10 juillet 2009, votre responsable vous demande de préparer les formalités douanières d'importation.

Les marchandises sont mises en libre pratique et à la consommation.

Vous consultez sur Internet les informations douanières ANNEXE B-6.

9. **Établissez** la note de valeur et la liquidation douanière ANNEXE R-10.

10. **Préparez** les calculs de la pré-facturation à adresser à SONY, sur le document prévu à cet effet ANNEXE R-11.

**SONY**

5 rue Ligier  
69000 LYON  
sony@hotmail.com  
Tél. 04 56 99 15 23  
Fax 04 56 99 01 98

**Télécopie**

À :	International Transports	De :	Pierre Marantz
Télécopie :	04.56.60.20.20	Pages :	1/1
Téléphone :	04.56.60.30.30	Date :	03/06/2009
Objet :	Demande de cotation	Cc :	

Veillez nous communiquer votre offre assurance comprise pour l'importation d'un container TC 40' DRY contenant 40 sacs de feuilles de polycarbonate (épaisseur inférieure à 15 micromètres) en provenance du Japon.

- PBT : 20 T
- Lieu d'embarquement : Port de YOKOHAMA
- Condition de livraison : FOB YOKOHAMA
- Lieu de livraison : à nos entrepôts de Lyon au plus tard le 12 juillet 2009.
- Dédouanement : par vos soins à Lyon.
- Valeur facture : 99 280 USD

Merci de nous répondre rapidement.

Cordialement,

Responsable import

Pierre MARANTZ



## TARIFS DE LA COMPAGNIE MARITIME

### HYUNDAI INDEPENDANCE

▪ **Fret de base :**

Navire : KEIHIN	<b>TARIFS IMPORT ASIE</b> <i>Vers ROTTERDAM, ANVERS, LE HAVRE</i>				
	Pays	Origine	Devise	20' DRY	40' DRY
Japon (JP)	Tokyo	USD	1300	2600	2850
	Osaka	USD	1300	2600	2850
	Yokohama	USD	1300	2600	2850

▪ **Prestations maritimes :**

➤ Frais de BL\* : 62 \$ par conteneur 40'

<b>ASIE / EUROPE</b>			
		<b>BAF*</b>	<b>CAF*</b>
<b>Origine</b>	<b>Destination</b>	<b>Jun 2009</b>	<b>Jun 2009</b>
Japon	Europe	456 USD / EVP*	15,00 %

<b>SURCHARGE TRANSIT CANAL DE SUEZ</b>		
<b>Origine</b>	<b>Destination</b>	<b>Montant</b>
ASIE (sauf Corée)	Méditerranée	9 USD / EVP*
ASIE (sauf Corée)	Europe du nord	9 USD / EVP*

\*EVP : *Équivalent Vingt Pieds (20')*

\*BL : *BILL OF LADING (connaissance maritime)*

\*BAF : *BUNKER ADJUSTMENT FACTOR : Surcharge de fuel*

\*CAF : *CURRENCY ADJUSTMENT FACTOR : Variation monétaire*

**RENSEIGNEMENTS COMPLÉMENTAIRES**

- **Prestations portuaires d'arrivée :**

- THC\* : 124 € par conteneur 40'
- ISPS\* : 16 € par conteneur 40'
- Le transit time est de 1 mois.

*\*Terminal Handling Charge (charges de manutention portuaires)*

*\*International Ship and Port Security (taxe de sécurité portuaire)*

- **Prestations routières :**

Le Havre – Lyon : 672 km

Le post-acheminement routier est habituellement confié aux transports QUINCE.

Les tarifs négociés avec notre affrété sont de :

- TC 40' dry : 1,35 €/km
- Autres TC 40' : 1,55 €/km

Le responsable de cette société de transport, M. Christian QUINCE, nous contacte pour aborder le problème du prix de carburant.

Nous avons négocié ponctuellement avec lui une surcharge de gasoil de 10 % sur le prix du transport pratiqué habituellement.

Notre prestation client est calculée avec une marge de 15 %

- **Autres prestations :**

- Forfait T1 50 €
- Frais de dossier douane import 55 €
- Taxe informatique DELTA 10 €
- Assurance : 0,2 % sur la valeur CFR + 10 %

**Taux de change : 1USD = 0,65 € - 1 € = 1,54 USD**

(cours de l'US Dollar à utiliser le jour du traitement du dossier)

KISHIMOTO SANGYO CO., LTD  
 11-2, 4 CHOME, NIHONBASHI HONCHO  
 CHUO-KU, TOKYO, JAPON, 103-8410

Tél : 03-3663-0364  
 Fax : 03-3661-5971

**FACTURE**

N° T022-5406

01 juin 2009

Transporté par : HYUNDAI INDEPENDANCE

SONY France  
 5 rue Ligier  
 69000 LYON  
 France

Paiement : mode habituel

Condition de livraison : FOB YOKOHAMA

<i>Marques &amp; Nos</i>	<i>Description</i>	<i>Quantité</i>	<i>Prix unitaire</i>	<i>Montant</i>
F-2900Y	Feuilles de polycarbonate 500 kg × 40 cartons	20 000 kg	4,964	99 280,00 USD
<b>TOTAL</b>		20 000 kg		99 280,00 USD

KISHIMOTO SANGYO CO., LTD  
 Directeur Département Financier

## ANNEXE B-5

Chargeur <b>KISHIMOTO SANGYO CO LTD</b> <b>11-2, 4 CHOME, NIHONBASHI, HONCHO</b> <b>CHUO-KU, TOKYO, JAPON</b>		CONNAISSEMENT BILL OF LADING B/L N° <b>9312</b>	
Destinataire <b>SONY FRANCE</b> <b>5 rue Ligier</b> <b>69000 LYON, FRANCE</b>		<b>HYUNDAI</b> <b>INDEPENDANCE</b>	
Arrivée à notifier à <b>BALGUERIE</b> <b>LE HAVRE, FRANCE</b>			
Pré-transport par	Lieu de prise en charge		
Navire <b>KEIHIN</b>	Port de chargement <b>YOKOHAMA</b>	<b>ORIGINAL</b>	
Port de déchargement <b>LE HAVRE</b>	Lieu de livraison <b>Terminal LE</b> <b>HAVRE</b>	Fret payable à <b>Lyon</b>	Nombre d'originaux <b>3</b>
N° du conteneur et n° de plomb	Nombre, nature de l'emballage, description des marchandises	Poids brut	Valeur ou mètres linéaires
<b>HDMU</b> <b>4410962</b>	<b>1 conteneur 40' DRY disant</b> <b>contenir :</b>  <b>40 sacs - feuilles de</b> <b>polycarbonate</b>  <b>Freight</b> <b>collect</b> <b>On board</b>	<b>20 T</b>	
Total des colis	<b>1 conteneur - 40 sacs</b>		
Lieu d'émission et Date <b>Yokohama, le 5 juin 2009</b>			

## EXTRAIT DE LA NOMENCLATURE DOUANIÈRE

**TARIC : 3920610010**

*Feuille en polycarbonate, d'une épaisseur n'excédant pas 15 micromètres, destinée à la fabrication de condensateurs à feuille.*

<b>QC</b>	...	<b>Info</b>	...
<b>RLE</b>	...	<b>Règle</b>	...
<b>Taxation</b>	« TVO »	<b>Exportation</b>	...
<b>TEC</b>	6,5 %	<b>Dr/Ds</b>	...
<b>PRÉFÉRENCES TARIFAIRES</b>			
<b>ACP/Ptoma</b>	EX	<b>Machrak</b>	EX
<b>Maghreb</b>	EX	<b>Chili</b>	EX
<b>Israël</b>	EX	<b>ZA</b>	EX
<b>Turquie</b>	EX	<b>Balkans</b>	EX
<b>Ile Féroé</b>	EX	<b>PVD</b>	EX
<b>Suisse</b>	EX	<b>Moldavie</b>	EX
<b>EEE</b>	EX	<b>Mexique</b>	EX

**LÉGENDE**

<b>QC</b>	Quantité complémentaire statistique exprimée en code.
<b>INFO</b>	Informations liées à la nomenclature ; par exemple : CECA, A (AFD), P (PAC), catégorie textile, etc...
<b>RLE</b>	Contrôle du commerce extérieur : importation
<b>RÈGLE</b>	Réglementations diverses applicables à l'importation
<b>TAXATION</b>	TVA et autres taxes ; Dumping
<b>EXPORTATION</b>	Contrôle du commerce extérieur : Exportation et autres réglementations applicables à l'exportation
<b>TEC</b>	Tarif Extérieur Commun
<b>DR/DS</b>	Droits Réduits. Droits Suspendus ; contingents « erga omnes »
<b>EX</b>	Droits Exonérés
<b>ACP</b>	Etats d'Afrique, des Caraïbes et du Pacifique
<b>PTOMA</b>	Pays et Territoires d'Outre-Mer, Associés à la communauté
<b>MAGHREB</b>	Algérie, Tunisie et Maroc
<b>EEE</b>	Espace Économique Européen (Islande, Norvège et Liechtenstein)
<b>MACHRAK</b>	Egypte, Jordanie, Liban et Syrie
<b>BALKANS</b>	Albanie, Bosnie-Herzégovine, Croatie, Macédoine et République yougoslave
<b>ZA</b>	Afrique du Sud

<b>RÉPARTITION des F R A I S</b>	
<b><u>Condition de vente :</u></b>	<i>Cochez les cases correspondantes</i>
• Transport maritime	<input type="checkbox"/>
• Assurance	<input type="checkbox"/>
• Frais de transit au port de Yokohama	<input type="checkbox"/>
• Frais manutention au port de Yokohama	<input type="checkbox"/>
• Frais de post acheminement	<input type="checkbox"/>
• Douane import	<input type="checkbox"/>
• Frais manutention au port du Havre	<input type="checkbox"/>
• Préacheminement routier	<input type="checkbox"/>
<b>TRANSFERT de RISQUES</b>	

## INTERNATIONAL TRANSPORTS



14 Avenue Clémenceau  
Zone Industrielle des Etapes  
93150 LE BLANC MESNIL

SA au capital de 150000 €

Affrètement – Transit – Douane – Entreposage  
Groupages internationaux routiers, aériens et maritimes

Tél. : 01 48 60 20 20 Fax : 01 48 60 30 30

Site Internet : [www.intertransports.fr](http://www.intertransports.fr)

e.mail : [contact@intertransports.fr](mailto:contact@intertransports.fr)

SIREN : 138 210 040 – RC PARIS 138 B 621 – NAF 128 C

Agréé en douane n° A 3056 – Agréé sûreté EC90 546 91

N° identification : FR 78 138 210 040 – IATA : 18-2 6472

AGENCE LYON

DOSSIER IMPORT N° \_\_\_\_\_ du \_\_\_\_\_

Nom.....	Code Client.....
Contact.....	.....
.....	.....
Lieu de prise en charge.....	Incoterm.....
Lieu de livraison.....	.....
Désignation marchandise.....	.....
.....	.....
Nombre et type TC.....	LCL..... <input type="checkbox"/>
Assurance NON <input type="checkbox"/> OUI <input type="checkbox"/>	FCL..... <input type="checkbox"/>
Dangereux : NON <input type="checkbox"/> OUI <input type="checkbox"/> Classe.....	Conventionnel..... <input type="checkbox"/>

NAVIRE.....	CIE.....
Douane complète <input type="checkbox"/>	.....
Type.....	Par.....
Titre transit <input type="checkbox"/>	Type..... Par.....
POL <sup>(1)</sup> .....	ETD <sup>(3)</sup> .....
POD <sup>(2)</sup> .....	ETA <sup>(4)</sup> .....

(1) Port de chargement - (2) Port de déchargement - (3) Date estimative de départ - (4) Date estimative d'arrivée

<b>ENLÈVEMENT / LIVRAISON</b>	<b>SUIVI DOSSIER</b>
Compagnie <input type="checkbox"/> Transporteur <input type="checkbox"/>	SOUS-CONTRACTANT
Nom du transporteur.....	non sélectionné ..... <input type="checkbox"/>
	BOOKING : OUI <input type="checkbox"/> NON <input type="checkbox"/>
	DOC. REÇUS le .....
	CONFIRMATION
	Arrivée le .....
	BL + INSTRUCTIONS
	le .....
	T1 N° .....
	DOUANE / IMA N° .....
	CONFIRMATION
	livraison .....
	Facturation ..... <input type="checkbox"/>
	Classement ..... <input type="checkbox"/>
<b>CONTRÔLE FINAL</b>	
LE.....	PAR.....

MESSAGE ÉLECTRONIQUE

✉ <b>Écrire un message</b>	
< Boîte de réception	
Envoyer	Enregistrer dans Brouillons
Annuler	Imprimer
A :	
Cc :	
Objet :	
Pièces jointes	
<p>CRDP de l'académie de Montpellier</p>	



**INTERNATIONAL TRANSPORTS**

14 Avenue Clémenceau  
Zone Industrielle des Etapes  
93150 LE BLANC MESNIL

SA au capital de 150000 €

Affrètement – Transit – Douane – Entreposage  
Groupages internationaux routiers, aériens et maritimes

Tél. : 01 48 60 20 20 Fax : 01 48 60 30 30

Site Internet : [www.internt transports.fr](http://www.internt transports.fr)

e.mail : [contact@internt transports.fr](mailto:contact@internt transports.fr)

SIREN : 138 210 040 – RC PARIS 138 B 621 – NAF 128 C

Agréé en douane n° A 3056 – Agréé sûreté EC90 546 91

N° identification : FR 78 138 210 040 – IATA : 18-2 6472

AGENCE LYON

**ORDRE DE TRANSPORT – CONTAINER – IMPORTATION**

Lyon, le

À :

À l'attention de :

Marchandise	Colis	Type TC	Poids (kg)	N°TC/Scellé

Marchandise dangereuse : OUI NON

Navire : du :

Cie maritime :

Provenance :

Enlèvement :

Montant de la prestation :

Livraison :

Restitution TC :

*Sauf remarque de votre part par retour, nous considérons comme acquise votre acceptation sur la réalisation de cette prestation aux conditions demandées et dans le respect du cahier des charges qui vous a été transmis.*

Claude NICOLAS – Service Transit-Douane

## NOTE DE VALEURS

- Désignation des marchandises :
- TARIC :
- Incoterm :
- Pays d'origine :
- Pays de provenance :

Valeurs	Montants (en €)
Valeur Facture	

## LIQUIDATION DOUANIÈRE

Type d'imposition	Base d'imposition	Quotité	Montant (pas de centimes)
<b>TOTAL</b>			

**INTERNATIONAL TRANSPORTS**

14 Avenue Clémenceau  
 Zone Industrielle des Etapes  
 93150 LE BLANC MESNIL  
 SA au capital de 150000 €

Affrètement – Transit – Douane – Entreposage  
 Groupages internationaux routiers, aériens et maritimes

Tél. : 01 48 60 20 20 Fax : 01 48 60 30 30 Mail : intern-transport.com  
 SIREN : 138 210 040 – RC PARIS 138 B 621 – NAF 128 C  
 Agréé en douane n° A 3056 – Agréé sûreté EC90 546 91  
 N° identification : FR 78 138 210 040 – IATA : 18-2 6472  
 AGENCE LYON

N° DOSSIER :

CLIENT :

**BORDEREAU DE PRÉ-FACTURATION**

Éléments à prendre en compte	Taxable	Non taxable
<b><u>SOMMES ACQUITTÉES À L'ADMINISTRATION DES DOUANES :</u></b>		
Droits de douane		
TVA		
<b><u>RÉMUNÉRATION ET FRAIS DIVERS :</u></b>		
<b><u>FRAIS TRANSPORT :</u></b>		
SOUS TOTAL HT		
TVA %		
<b>NET À PAYER</b>		