



SERVICES CULTURE ÉDITIONS  
RESSOURCES POUR  
L'ÉDUCATION NATIONALE

**Ce document a été numérisé par le CRDP de Caen pour la  
Base Nationale des Sujets d'Examens de l'enseignement professionnel**

Ce fichier numérique ne peut être reproduit, représenté, adapté ou traduit sans autorisation.

Académie : \_\_\_\_\_ Session : \_\_\_\_\_

Examen : \_\_\_\_\_ Série : \_\_\_\_\_

Spécialité/option : \_\_\_\_\_ Repère de l'épreuve : \_\_\_\_\_

Epreuve/sous épreuve : \_\_\_\_\_

NOM : \_\_\_\_\_

(en majuscule, suivi s'il y a lieu, du nom d'épouse)

Prénoms : \_\_\_\_\_

Né(e) le : \_\_\_\_\_

n° du candidat

(le numéro est celui qui figure sur la convocation ou liste d'appel)

DANS CE CADRE

NE RIEN ECRIRE

## DESSIN TECHNIQUE

On vous donne :

- ✓ un extrait du dessin technique de la paire de rênes brédies ;
- ✓ une vue complète du produit fini ;
- ✓ des éléments du dessin de détail à compléter.

On vous demande :

1. De compléter le dessin du porte-mors en représentant l'élément à plat et vu de dessus, avec les filetages, le trou et la griffe des coutures.
2. De compléter le dessin partiel de la rêne en représentant l'élément à plat et vu de dessus, avec les filetages et la mortaise.
3. De faire figurer les cotes de longueur et de largeur du porte-mors, ainsi que la cote indiquant la position du trou à partir de la pointe.

On évalue :

- ✓ la précision des tracés,
- ✓ le respect des types de trait,
- ✓ le respect des conventions de représentation,
- ✓ la cohérence du dessin avec les données.

**Rendre la totalité du sujet**

Quelques règles de dessin technique

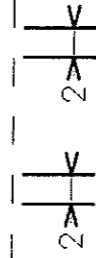
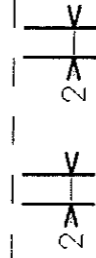
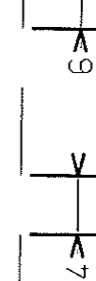
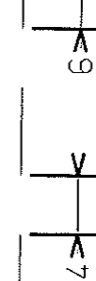
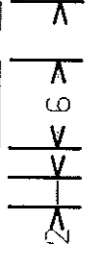
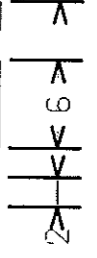
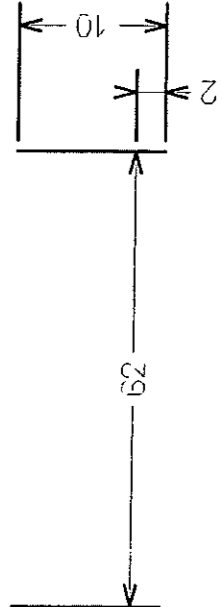
Trait continu fort	_____	Contour des éléments	_____
Trait continu fin	_____	Filetage	_____
Trait pointillé	- - - - -	Couture	- - - - -
			
Trait pointillé long	- - - - -	Contour caché par une seule épaisseur	- - - - -
			
Trait mixte fin	- - - - -	Axe de symétrie	- - - - -
			
Cotations			en millimètres

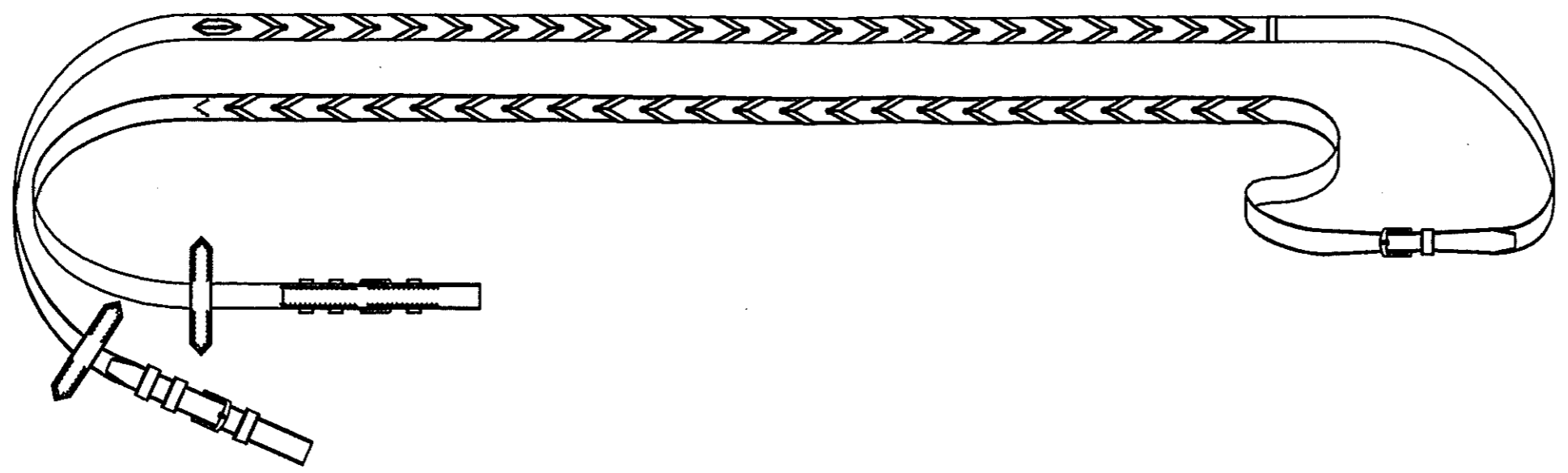

**RENES BREDIES**  
 Dessin de détail  
 Echelles : 1:1, 1:4

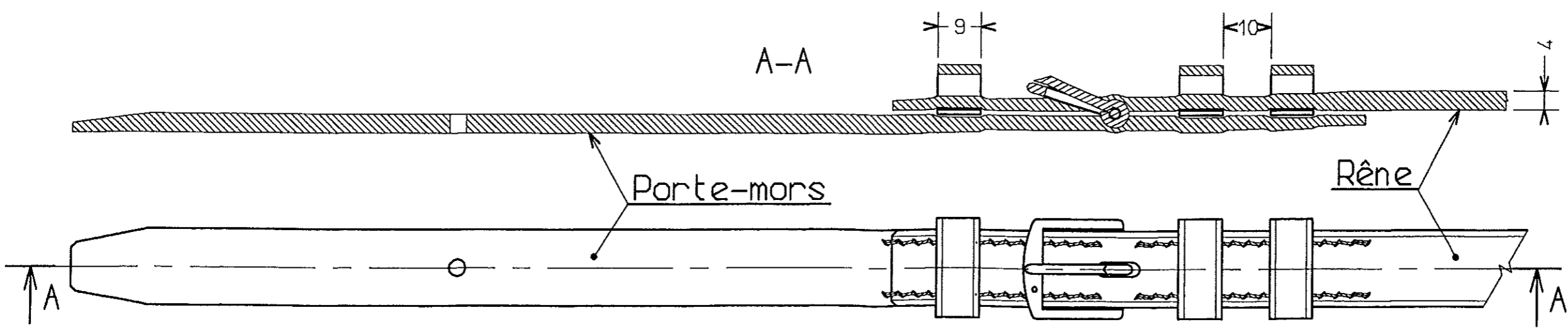
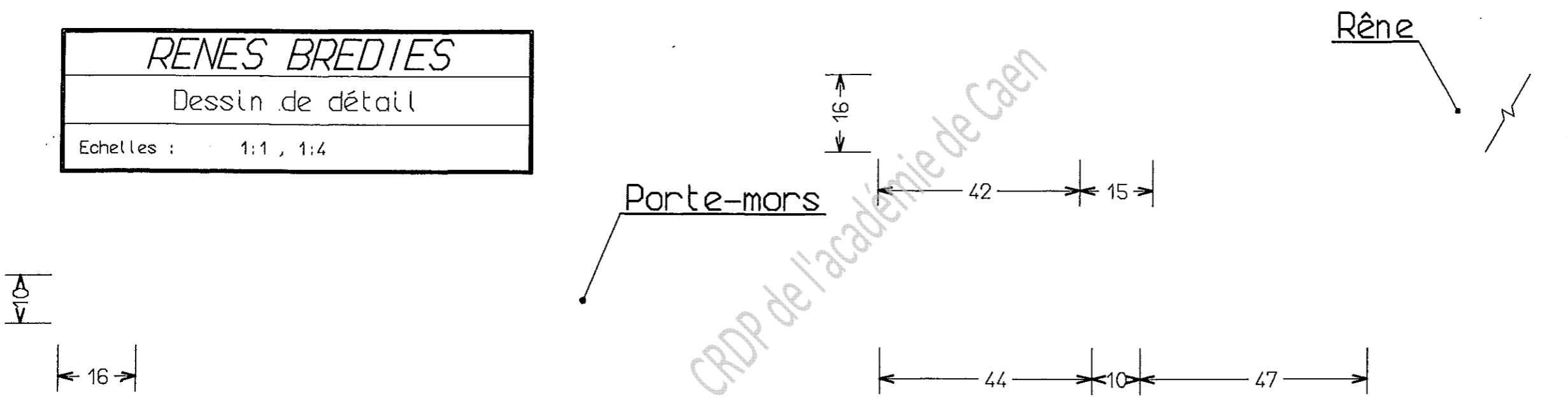

NE RIEN ECRIRE DANS CETTE PARTIE

## NE RIEN ECRIRE DANS CETTE PARTIE

### DESSIN D'ART

#### LE SPORT HIPPIQUE

##### Histoire des courses hippiques

La première course de galop publique s'est déroulée le 9 mars 1775 sur la plaine des Sablons en présence de la famille royale, sous le règne de Louis XIV. Après les guerres Napoléoniennes, le déficit des chevaux de qualité oblige les nobles à s'intéresser à l'amélioration de l'élevage équin, certaines régions en feront leur richesse.

Actuellement la France est le pays au monde ou la «filière course», représente le plus grand nombre d'hippodromes (250) et un de ceux qui organise le plus de courses : 16433 en 1996. La région parisienne compte huit hippodromes internationaux et plus de 8000 points pour les parieurs. Le tournant historique date de l'autorisation en 1930 du «Pari Mutuel Urbain» (PMU). Aujourd'hui l'activité hippique a davantage une finalité de sauvegarde d'un animal emblématique avec des relations entre amateurs et professionnels conçu comme un ajustement entre l'offre et la demande.

**En regardant comme toile de fond l'esprit du sport hippique, il vous est demandé de créer :**

- Une selle et les brides du harnais au trait et en couleur.
- Le tapis de selle dont vous donnerez ses particularités en ajoutant un chiffre bien lisible. Vous traiterez cet élément avec deux couleurs maximum.



CAP SELLIER HARNACHEUR		SUJET	
DESSIN APPLIQUÉ A LA PROFESSION		SESSION 2009	
Durée : 2 heures	Code : 500 24 311	Coefficient : 2	Page 3/5

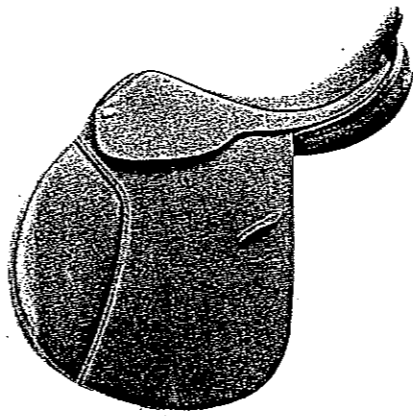

**LONGCHAMP, LE 15 OCTOBRE. DARAMSAR devance ALIX ROAD dans le Prix du Conseil de Paris, un Groupe II disputé sur 2 400 m. (SCOOP/RYGA)**

**5 Prix Royal-Oak** ..... 16 h 11  
 Groupe I - 250 000 € - 3 100 m  
 Grande piste

TRIO - COUPLÉS - CLASSIC TIERCE			
Khafid Abdullah	A. Fabre	1 BELLAAMY CAY	14/59
T. Cooper	B. Millan	2 SERGEANT CECIL	17/59
Wp. Flynn	M. Quinlan	3 FRANK SONATA	15/59
B. Hurrell	L.C. Rouget	4 LORD DU SUJ	15/59
Ec. M.L. Bloodstock	G. Cherd	5 SOLEAD	16/59
Ec. Remstal Gestad	W. Balthron	6 LOUP DE MER	14/59
Prince Aga Khan	A. De Royer Dupre	7 SHAMANDA (EJ)	14/59
J.P. Essignour	E. Lecoq	8 PETITE SPECIALE	17/59
G. Strawbridge	L.E. Pesse	9 MONTARK	14/59
Prince Aga Khan	A. De Royer Dupre	10 DARAMSAR (EJ)	13/55
G. Tanaka	J.R. Best	11 RISING CROSS	13/55

S. Florent: 2-7-10-4-7

..... 16 h 21

4 D. Borillo	11 S. Sanders	3 K. Kerekes	6 M. Tellini	2 D. Vargiu	7 R. Thomas	8 S. Lind	11 L. Dettori	9 E. Pedrosa	1 T. Durcan
--------------	---------------	--------------	--------------	-------------	-------------	-----------	---------------	--------------	-------------

S. Florent: 8-9-2-4-11  
 Gentleman: 1-9-8-2-10

**7 Prix Casimir Delamarre** ..... 16 h 45  
 Femelles - Listed - 50 000 €  
 1 800 m - Moyenne piste

TRIO - COUPLÉS - 2SUR4			
Khafid Abdullah	D. Smejs	1 AROUND	13/57
Prince Aga Khan	A. De Royer Dupre	2 SANAYA	13/57
Moha. Al Maktoum	A. Fabre	3 GOLDEN VELVET (EJ)	13/57
Moha. Al Maktoum	H.A. Pantall	4 TOKYO ROSE (EJ)	13/57
Ec. B.S. Racing Sarl	F. Poulsen	5 MRS BACKSHOE	13/57
Ec. Des Monastres	C. Lemer	6 ROSE MELODY	13/57
Ec. Etalles Du Galop	Eke Lefebvre	7 TONG STAR	13/57
G. Head	C. Head-Mazarek	8 TRENNALE	13/57
C. Hen De Beaurépas	A. Burin	9 SIRENE DOULOISE	13/57
D. Wenz	R. Capet	10 NOVYISA	13/57
A. Oppenheimer	R. Gibson	11 MISSOOKIE	13/57
		12 LUCK MOVIES	13/57

Femelles - Course B - 33 000 €  
 1 800 m - Moyenne piste

COUPLÉ ORDRE			
1	MANZILLE ALEX	F2 57	5 Ste. Pasquier
2	INVERI	F2 55,5	1 T. Thulliez
3	GARDEN ROUTE	F2 55,5	1 C. Soumillon
4	YUJKA	F2 55,5	4 T. Jarnet
5	SYNOPSIS	F2 50,5	2 Alex. Badel

Nos pronostics: 2 Divert - 5 Synops - 3 Garden Route

**2 Prix des Feuillants** ..... 14 h 15  
 Mâles - Course B - 33 000 €  
 1 800 m - Moyenne piste

COUPLÉ ORDRE			
1	KARESUANDO	M2 57	
2	SIM ID	M2 56,5	
3	EDITO	M2 55,5	
4	NOT JUST SWING	M2 55,5	
5	NONIMO	M2 55,5	
6	LE PARADIS	M2 50,5	
7	ASGARD	M2 51,5	

Nos pronostics: 4 Not Just Swing - 3 Edito - 1

**3 Prix Europe 1 (Prix de Bellev)**  
 Course B - Handicap divisé - 1<sup>re</sup> épreuve  
 57 000 € - 2 100 m - Gde Piste

QUINTE PLUS - QUARTE PLUS - TIERCE - 2SU			
N°	CHEVAUX	S.R.	AGE POIDS
1	OCTOBER MOON	Fb	5 60,5 D.
2	TARTE FINE	Fb	5 60 O. Peltier
3	SHAMARKANDA	Fb	3 69,5 C. Soumillon
4	OJA	Fb	4 57,5 T. Jarnet
5	VACELISA	Fb	6 56,5 R. Marchelli
6	MISS CLEM'S	Fb	3 56,5 C.-P. Lemaire
7	DOUBLE MIX	Fg	3 55,5 J.-C. Cerqueira G.
8	DAHARA	Fg	4 55,5 M. Biancapani
9	MASSAYE	Fb	4 55,5 T. Thulliez
10	SOPRAN GALLOV	Fa	3 55,5 F.X. Bertras
11	POPULONIA	Fb	3 55,5 Ste. Pasquier
12	BLACK ISIS	Fm	6 54,5 S. Cofigny
13	NATT MUSIK	Fg	4 54,5 F. Geroux
14	COMOHIO	Fa	3 52,5 A. Crastus
15	GRAZILLA	Fb	4 52,5 Alex. Badel
16	HERTZIENNE	Fa	3 51,5 J. Auga
17	MA FABIENNE	Fb	6 51 M. Martinez

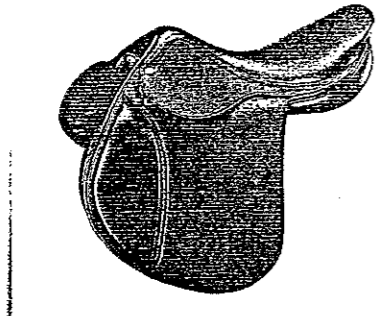
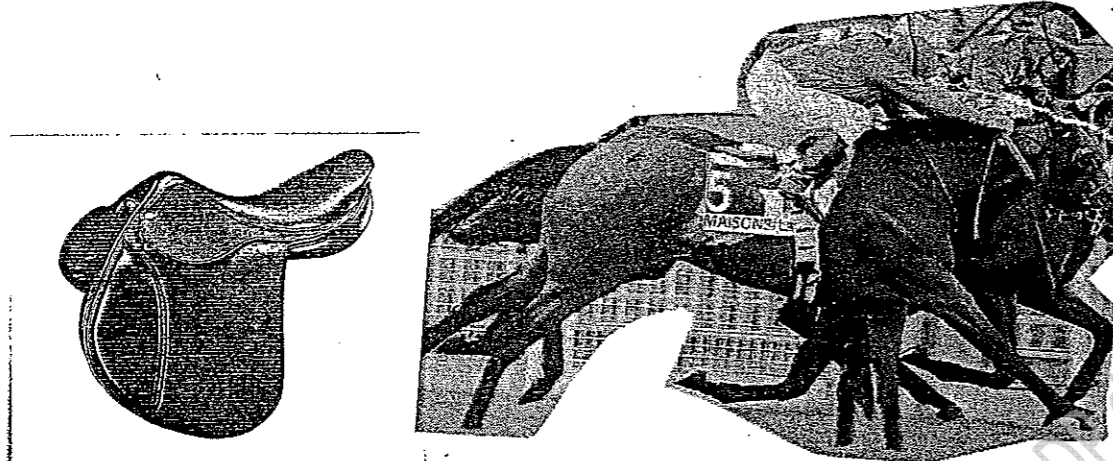

**LE SPORT HIPPIQUE**

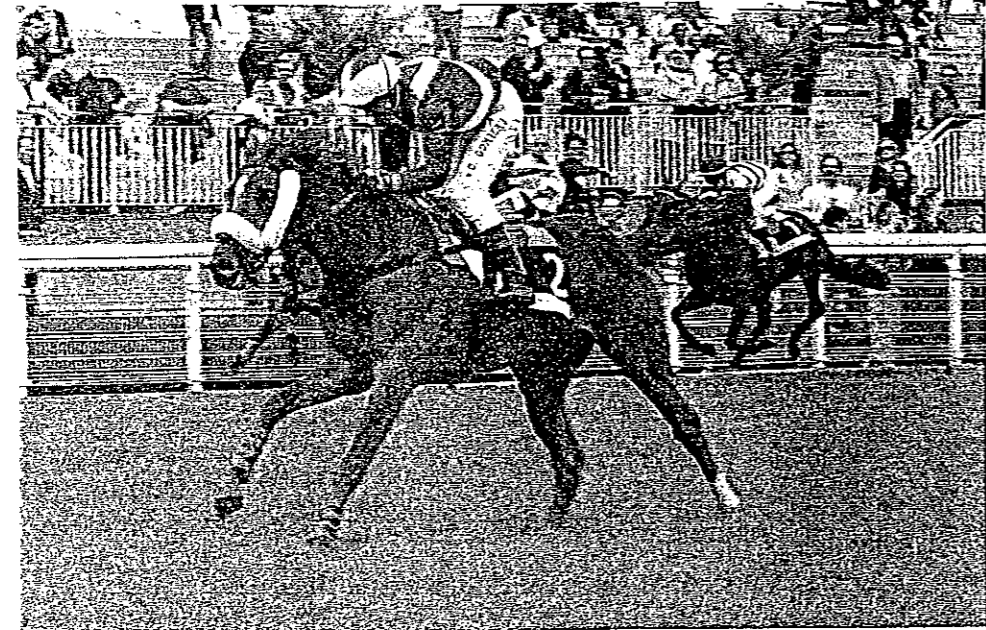



NE RIEN ECRIRE DANS CETTE PARTIE

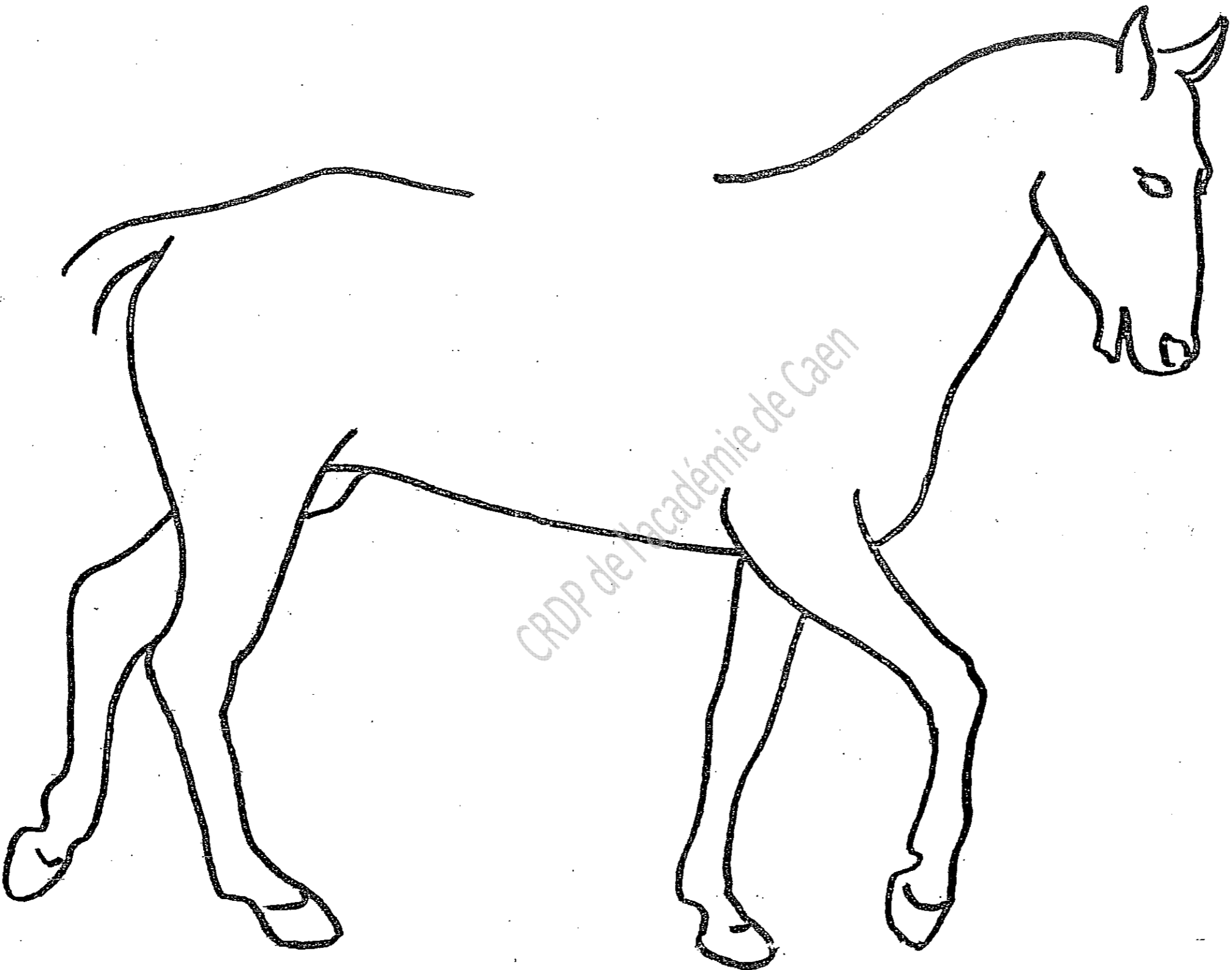

CAP SELLIER HARNACHEUR			
DESSIN APPLIQUÉ A LA PROFESSION			
Durée : 2 heures	Code : 500 24 311	Coefficient : 2	SESSION 2009
Sujet			Page 5/5