



SERVICES CULTURE ÉDITIONS
RESSOURCES POUR
L'ÉDUCATION NATIONALE

Ce document a été numérisé par le CRDP de Rennes

**pour la
Base Nationale des Sujets d'Examens de l'enseignement
professionnel**

Ce fichier numérique ne peut être reproduit, représenté, adapté ou traduit sans autorisation.

MC AMENAGEMENT ET RENOVATION DES VEHICULES SPECIFIQUES

DOSSIER SUJET

Sommaire

Documents ressources	page 1/4
Matériel autorisé et nécessaire	page 1/4
Santé et Sécurité au Travail	page 1/4
Travail demandé menuiserie	page 1/4
Travail demandé SST	page 2/4
Critères d'évaluation et barème menuiserie	page 3/4
Critères d'évaluation et barème finition et SST	page 4/4

**Temps conseillé : 9.30 heures sujet menuiserie
30 minutes sujet SST**

**Barème menuiserie /160
Barème finition et SST /40**

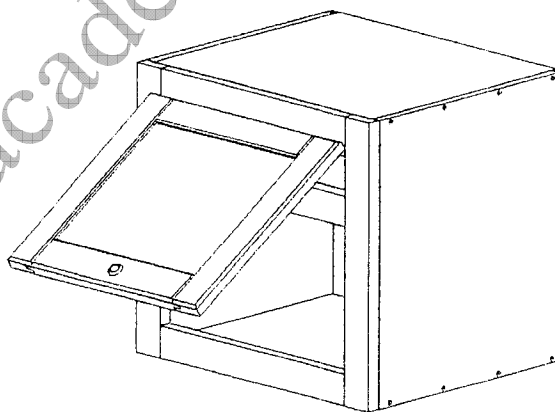

Session		2009		Code		8 0174	
Examen et spécialité							
MC Aménagement et Rénovation de Véhicules Spécifiques							
intitulé de l'épreuve							
EP2 – Réalisation							
DOSSIER	Facultatif : date et heure	Durée	Coefficient	Nb. de pages total			
SUJET		10 H	5	S 0/4			

Documents ressources :

Pour traiter correctement l'EP2 – Réalisation Menuiserie, ce dossier « Sujet » s'appuie sur le dossier « technique ».

Ce sujet est totalement indépendant des autres épreuves : EP1, EP3.

Matériel autorisé et nécessaire :

L'utilisation de la calculatrice est autorisée.

Le candidat pourra utiliser les outils de sa caisse à outils (menuiserie), ainsi que les matériels mis à disposition par le centre d'examen.

Santé et Sécurité au Travail :

L'accès aux ateliers ne sera autorisé qu'aux candidats équipés d'un vêtement de travail et de protections individuelles spécifiques au métier conformes aux règles de sécurité en vigueur.

Les candidats devront utiliser les équipements de protection collectifs (EPC) : aspiration, protecteurs...

L'organisation du poste de travail, des transports d'éléments ou des déplacements incombera au candidat, qui respectera les règles de sécurité envers lui-même, autrui et le matériel mis à disposition.

Travail demandé :

Première partie : Réaliser la fabrication de tous les éléments du « Meuble de rangement », leur assemblage, leur finition, en respectant le cahier des charges du dossier technique :

- Calibrer le dessus et le dessous (103-104)
- Percer et fraiser les cotés (101-102)
- Profiler la rainure pour recevoir le fond (**Faire contrôler le réglage toupie**)
- Plaquer les chants thermocollants manuellement sur les cotés (101-102)
- Percer l'emplacement des taquets de l'étagère
- Calibrer le fond (105)
- Percer les montants et traverses du cadre de façade (tourillons)
- Poncer les chants intérieurs
- Entailler les assemblages par lamellos
- Assembler l'ossature (vissage)
- Coller le cadre de façade (tourillons, colle)
- Poncer le cadre de façade
- Coller le cadre de façade avec l'ossature (lamellos, colle) – Poser le compas
- Tracer la porte (**Faire contrôler le traçage en fonction du cadre de façade**)
- Profiler les rainures de la porte
- Profiler le chanfrein en parement sur l'arête intérieure
- Façonner les chanfreins sur les arasements en parement
- Calibrer le panneau de porte
- Poncer les chants intérieurs de la porte
- Coller et poncer la porte
- Percer la porte (trou de serrure)
- Ferrer la porte
- Fixer l'ensemble serrure + bouton + rosace
- Entailler le pêne de la serrure
- Appliquer le produit de finition

NB : Cette liste de travail demandé n'est pas forcément complète et dans l'ordre chronologique, elle donne l'ampleur des travaux à réaliser, ce sera au candidat de s'organiser en fonction de la disponibilité du matériel mis à disposition.

	Session	Code 8 0174		
Examen et spécialité MC Aménagement et Rénovation de Véhicules Spécifiques				
Intitulé de l'épreuve EP2 - Réalisation				
Type SUJET	Facultatif : date et heure	Durée 10H	Coefficient 5	N° de page / total S 1/4

Travail demandé :

Deuxième partie : Santé et Sécurité au Travail

Lors du profilage des rainures arrière du caisson, demander à un examinateur de vous évaluer sur cette épreuve exécutée sur la toupie en fonction des compétences suivantes :

- Identifier les phénomènes dangereux
- S'informer sur les mesures de prévention en place
- Recenser les équipements de protections manquants ou inadaptés (individuelles et/ou collectives) et le signaler
- Utiliser rationnellement les équipements de protection et de manutention
- Adapter son comportement aux risques identifiés
- Proposer des mesures de protection et de manutention
- Mettre en œuvre la procédure d'alerte en cas d'accident (alerter, protéger, examiner, secourir).

CRDP de l'académie de Rennes

Examen et spécialité	Rappel codage
MC Aménagement et Rénovation de Véhicules Spécifiques	8 0174
Intitulé de l'épreuve	N° de page
EP2 - Réalisation	S 2/4

Critères d'évaluation et barème menuiserie :

Cette feuille sera à remettre en même temps que l'ouvrage à l'examinateur, avec ce dossier. Indiquer le numéro du candidat dans le tableau ci-dessous.

Contexte professionnel		EP2 – Réalisation Menuiserie		N° candidat :	
Compétences évaluées	Travail demandé	Ressources	Exigences	Barème	
C10 FABRIQUER	Calibrer le dessus et le dessous	Le dossier technique et le dossier sujet de l'EP2. Le matériel autorisé du candidat. Le matériel mis à disposition par le centre d'examen.	Respect des dimensions	/10	
	Percer et fraiser les cotés, Percer les taquets, entailler l'étagère		Respect des cotes de perçage Respect de la position des entailles	/10	
	Plaquier les chants thermocollants		Adhérence et affleurement correct	/12	
	Percer les montants et les traverses du cadre de façade (tourillons)		Montrer les perçages avant collage	/10	
	Entailler les assemblages par lamellos		Montrer les assemblages avant collage	/10	
	Positionner et visser l'ossature		Respect de la position des éléments à fleur et pose des caches vis	/12	
	Façonner les chanfreins Coller le cadre de façade		Chanfreins réguliers et propres Respect de la jointivité des arasements et de l'équerrage	/8	
	Profilier la rainure pour recevoir le fond		Respect des cotes d'usinage Montrer le réglage avant le profilage	/10	
	Tracer les éléments de la porte		Respect des cotes en fonction du cadre Montrer les tracés avant les usinages	/10	
	Coller la porte		Respect de l'équerrage, bonne jointivité des arasements et des coupes.	/16	
	Ferrer la porte		Respect de la position des charnières et du compas	/10	
	Positionner le bouton		Respect de la position du bouton	/6	
	Condamner la porte		Porte correctement maintenue fermée	/6	
	Poncer l'ensemble cadre porte Adoucir les arêtes		Etat de surface sans rayure, éclat, Arêtes adoucies	/30	
			Total Menuiserie	/ 160	

Examen et spécialité	Rappel codage
MC Aménagement et Rénovation de Véhicules Spécifiques	8 0174
Intitulé de l'épreuve	N° de page
EP2 - Réalisation	S 3/4

Critères d'évaluation et barème Finition et SST :

Cette feuille sera à remettre en même temps que l'ouvrage à l'examinateur, avec ce dossier. Indiquer le numéro du candidat dans le tableau ci-dessous.

Contexte professionnel	EP2 – Réalisation Finition / SST		N° candidat :	
	Travail demandé	Ressources	Exigences	Barème
Compétences évaluées C11 Appliquer des produits	Appliquer le produit de finition fourni sur les sous ensembles massifs	Le dossier technique et le dossier sujet de l'EP2.	Application régulière, aucune tâche sur les panneaux mélaminés.	/15
B2 Diagnostiquer	Identifier les phénomènes dangereux et recenser les EPI et EPC manquants ou inadaptés	Le matériel autorisé du candidat.	La description des phénomènes dangereux Recensement précis des EPI & EPC	/5
	S'informer sur les mesures de prévention en place	Le matériel mis à disposition par le centre d'examen.	Des questions pertinentes	/5
	Utiliser rationnellement les EPI & EPC, adapter son comportement		Utilisation rationnelle des EPI & EPC Comportement adapté aux risques	/5 /5
	Proposer des mesures de protection, manutention, d'alerte		Propositions pertinentes et en adéquation	/5
			Total Finition et SST	/ 40

Examen et spécialité	Rappel codage
MC Aménagement et Rénovation de Véhicules Spécifiques	8 0174
Intitulé de l'épreuve	N° de page
EP2 - Réalisation	S 4/4