



SERVICES CULTURE ÉDITIONS
RESSOURCES POUR
L'ÉDUCATION NATIONALE

Ce document a été numérisé par le CRDP de Rennes

**pour la
Base Nationale des Sujets d'Examens de l'enseignement
professionnel**

Ce fichier numérique ne peut être reproduit, représenté, adapté ou traduit sans autorisation.

BREVET PROFESSIONNEL CARRELAGE - MOSAIQUE

ETUDE DE REALISATION ET MISE EN OEUVRE

EPREUVE : E 2

L'ensemble du dossier sujet **E 2**, comporte :

Fiches	Pages	Contrats	Barèmes
	Page 1/8	La perspective de l'espace détente	
01	Page 2/8	Organiser et gérer le poste de travail – Livrer un ouvrage (EVALUATION EN COURS D'EPREUVE)	... / 30
02	Page 3/8	Réaliser un revêtement de sol en pose collée	... / 70
03	Page 4/8	Réaliser des revêtements complexes collés	... / 70
04	Page 5/8	Réaliser un revêtement vertical collé	... / 50
	Pages 6/8, 7/8 et 8/8	Réaliser un revêtement vertical collé Présentation générale de l'ouvrage	

NOTE sur ... / 220

NOTE sur ... / 20

DOSSIER CANDIDAT

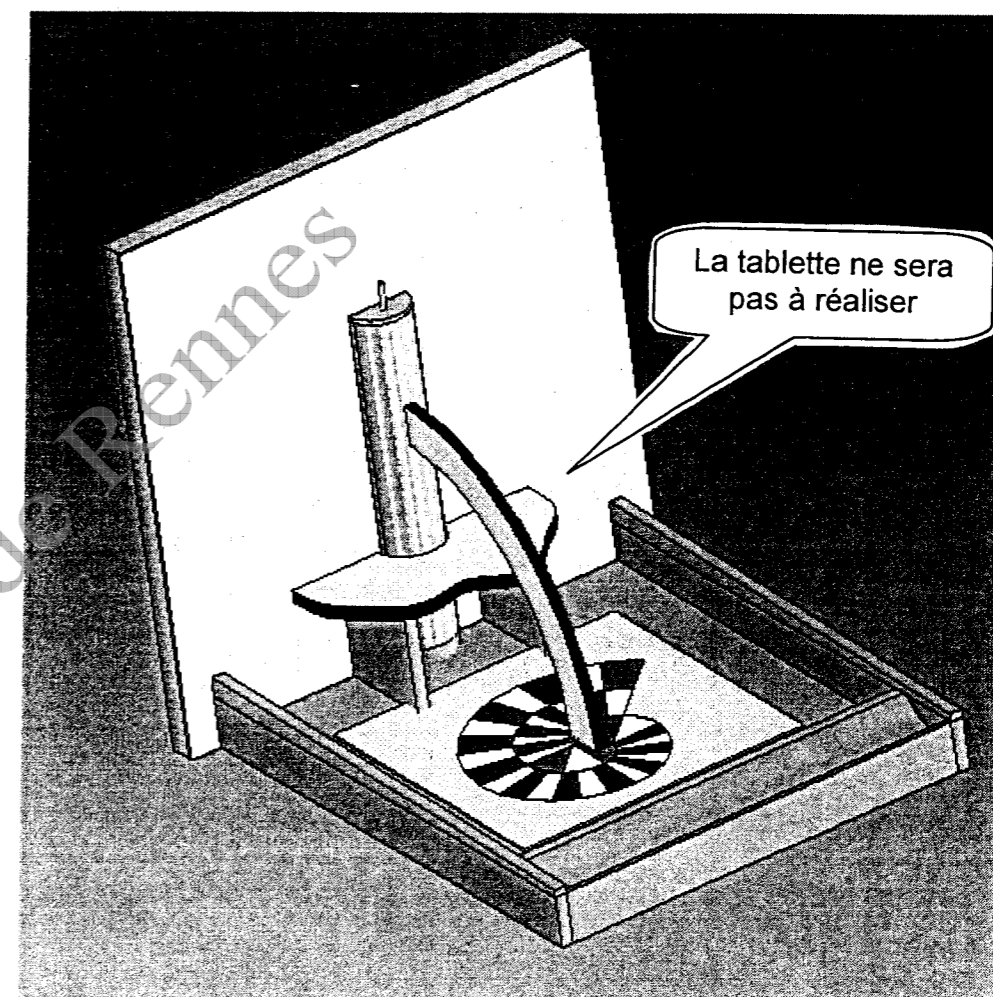

L'ESPACE DETENTE
(La photo n'est donnée qu'à titre indicatif)

N° du candidat :

CODE EPREUVE		EXAMEN	SPECIALITE	
XXXXXXXXXX		BP	CARRELAGE MOSAÏQUE	
SESSION 2009	Dossier SUJET	Epreuve : E2 ÉTUDE DE REALISATION ET MISE EN OEUVRE		Calculatrice autorisée : OUI
Durée : 20h00		Coefficient : 7	N° sujet : xxxxxxxxxxxxxx	Page 1 / 8

CONTRAT N° 1

Référentiel		THEME : Organiser et gérer le poste de travail – Livrer un ouvrage (EVALUATION EN COURS D'EPREUVE)			N° cabine :
Savoir faire	Savoirs associés	On donne	On demande	On exige	On évalue
C 3.3	S 6.1		<ol style="list-style-type: none"> 1. Organiser journallement son poste de travail. 2. Assurer journallement le nettoyage de son poste de travail, de l'ouvrage et des matériels. 3. Respecter les techniques et méthodes de pose collée. 4. Respecter les règles de sécurité et d'hygiène. 5. Laisser la plaque qui vous servira de traçage sur votre exercice à votre départ (pour évaluation). 	<ul style="list-style-type: none"> - une organisation rationnelle. - une bonne qualité de propreté de l'ensemble. - le respect des méthodes de pose. - le respect de la sécurité. 	
				TOTAL SUR :	... / 30

CONTRAT N° 2

Référentiel		THEME : Réaliser un revêtement de sol en pose collée		N° cabine :	
Savoir faire	Savoirs associés	On donne	On demande	On exige	On évalue
C 3.3	S 5.1	- Les plans - Le descriptif	1. Réaliser le revêtement de sol : Développement de la "spirale". Appareillage en damier carreaux de 30 cm x 30 cm.	- Le respect du calepinage et des couleurs. - Le respect des dimensions de carreaux. - Des coupes nettes et rayonnantes. - Une pose suivant les règles de l'art : Planéité , affleurement. - Respect des couleurs. - Le traçage sera laissé en place après le départ du candidat.	... /60
C 3.6	S 1	- Les matériaux nécessaires <ul style="list-style-type: none"> o Les PMO o Les grès émaillés 30 x 30 (marron et beige) o Le mortier de jointoiement 			
C 3.7	S 5.2	- 1 plaque servant de support pour tracer			
C 3.9		- Un gabarit fourni par le Centre - Dosage : 300 kg / m ³	2. Dresser une forme à base de mortier en vue de réaliser une cunette A) Coffrer. B) Utiliser le gabarit fourni pour profiler la forme. C) Fabriquer du mortier. D) Façonner la surface afin d'obtenir un aspect "fin serré prêt à recevoir un habillage de petits carreaux.	- Une forme respectant le profil. - Un aspect fin et serré de la surface.	... /10
				TOTAL SUR :	... /70

CONTRAT N° 3

Référentiel		THEME : Réaliser des revêtements complexes collés		N° cabine :	
Savoir faire	Savoirs associés	On donne	On demande	On exige	On évalue
C 3.3	S 5.1	<ul style="list-style-type: none"> - Faïence 15 x 15 <li style="padding-left: 20px;">15 x 15 blanc <li style="padding-left: 20px;">15 x 15 bleu clair - Plaque servant de support pour tracer (voir la plaque précédemment utilisée) 	<p>1. <u>Recouvrir en carreaux de faïence un demi-pilier.</u></p> <p>A) Calculer le mitrage. Déterminer la valeur des coupes.</p> <p>B) Tracer sur une épure le calepinage souhaité.</p> <p>C) Habiller le demi – pilier.</p> <p>D) Réaliser le remplissage des joints :</p> <ul style="list-style-type: none"> - Joint blanc pour la faïence blanche. - Joint bleu pour la faïence bleue. 	<ul style="list-style-type: none"> - Le respect du plan et du calepinage. - Le respect des aplombs et de l'alignement vertical. - Des coupes nettes, régulières et alignées. - Des joints réguliers. - Un affleurement parfait. 	... / 40
C 3.3	S 5.1	<ul style="list-style-type: none"> - Faïence blanche 15 x 15 - Faïence rouge 15 x 15 - Faïence bleue 15 x 15 - Plaque servant de support pour tracer (voir la plaque précédemment utilisée) 	<p>2. <u>Recouvrir la jambe de force</u></p> <p>A) Tracer l'épure sur une plaque.</p> <p>B) Découper et coller les éléments.</p> <p>C) Habiller la face gauche et le tranchant supérieur.</p>	<ul style="list-style-type: none"> - Des coupes nettes et régulières. - Les éléments sont affleurés. - Les joints sont réguliers. 	... /30
TOTAL SUR :					... /70

CONTRAT N° 4

Référentiel		THEME : Réaliser un revêtement vertical collé		N° cabine :	
Savoir faire	Savoirs associés	On donne	On demande	On exige	On évalue
C 3.6	S 1	<ul style="list-style-type: none"> - Les plans de détails - Le descriptif - Les matériaux nécessaires <ul style="list-style-type: none"> o Les PMO o Les faïences de 15 x 15 bleues clair et blanches o Le produit à joints o La teinte à mortier bleue 	<p>1. <u>Recouvrir un panneau de placoplâtre avec des carreaux de faïence</u></p> <p>A) Tracer des différentes zones suivant le dessin fourni.</p> <p>B) Réaliser les coupes et coller le revêtement suivant couleur et respect de l'appareillage.</p> <p>C) Jointoyer l'ensemble : - Couleur Bleu clair (vague). - Couleur Blanche (les autres joints).</p> <p>Attention !</p> <p>NB. : La frise du coté gauche du demi-pilier ne sera pas à réaliser. L'emplacement est réservé pour l'épreuve E3.</p>	<ul style="list-style-type: none"> - Le respect des aplombs et niveaux. - Le profil de la vague. - Des coupes nettes et affleurées de la vague. - Des alignements parfaits. - Des joints réguliers. - La qualité du jointoiement. 	... / 30
			Un ouvrage fini et net		... / 20
				TOTAL SUR :	... / 50

PRESENTATION GENERALE DE L'OUVRAGE

DEMI - PILIER

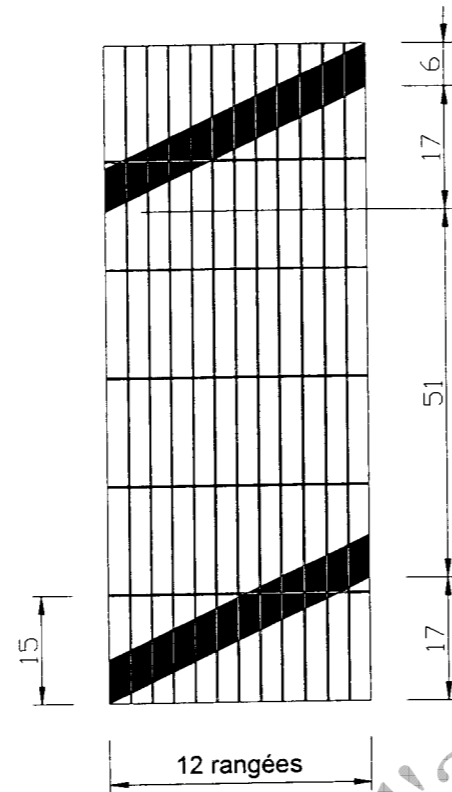
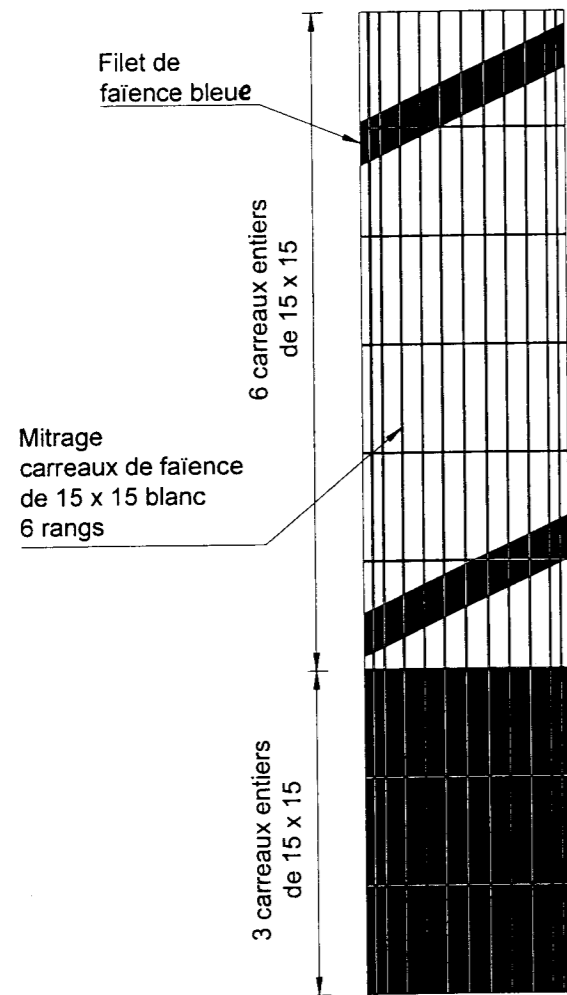

DEVELOPPEMENT

JAMBE DE FORCE

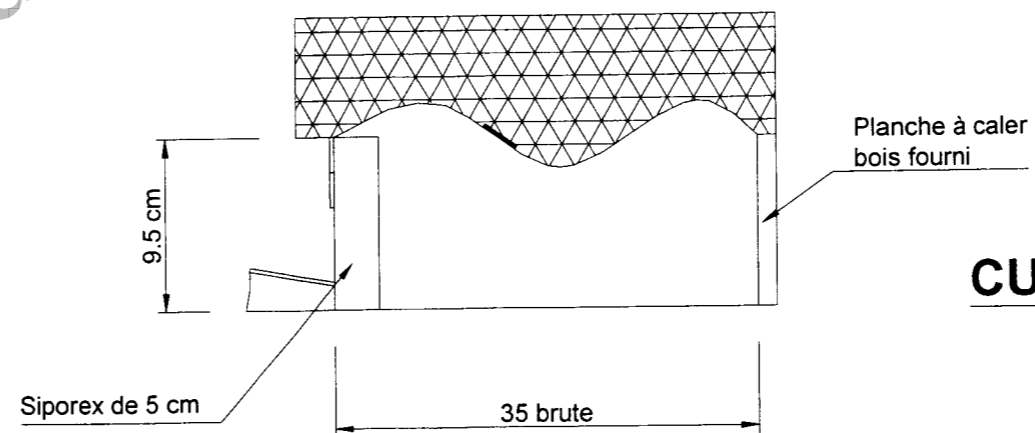
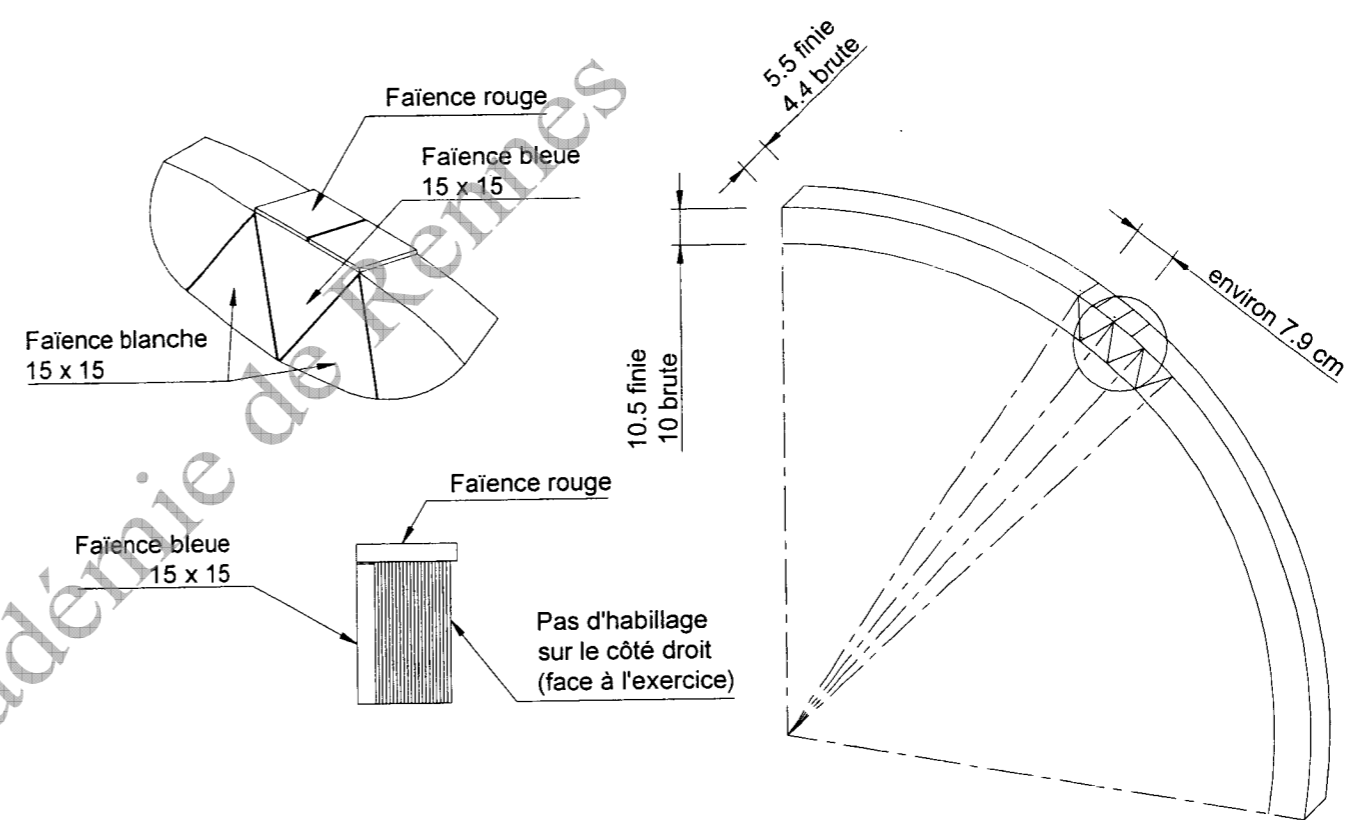

CUNETTE

VUE DE PROFIL

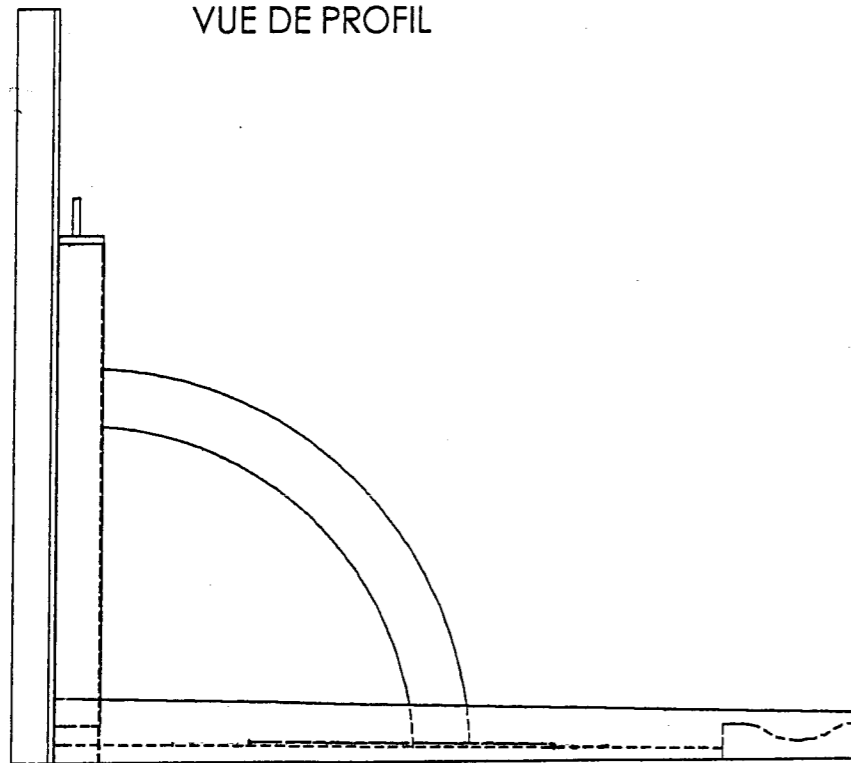

VUE DE DESSUS

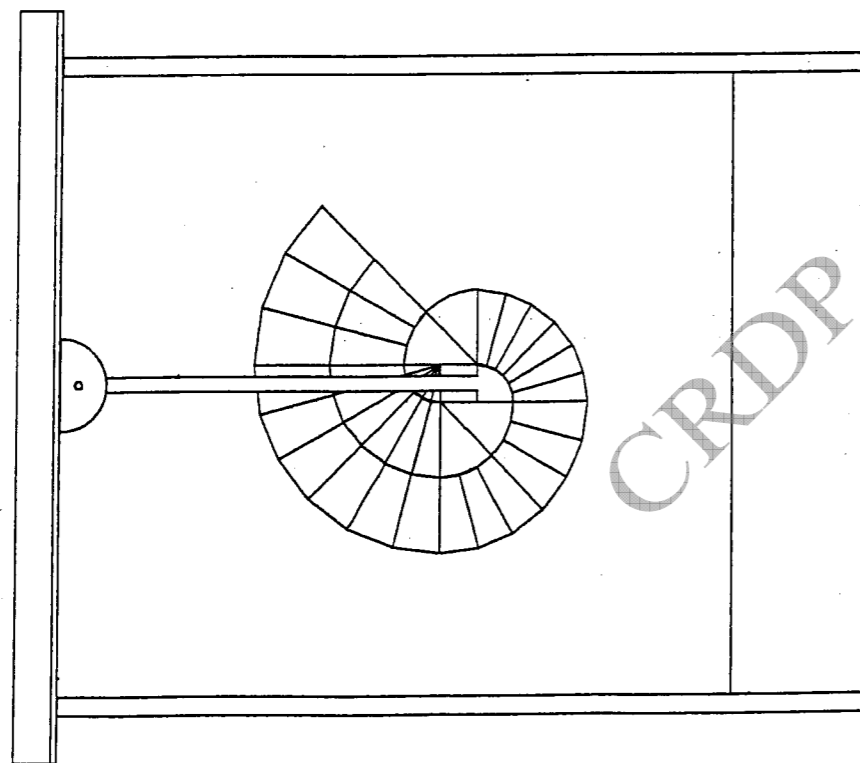

POSE COLLEE AU SOL
CHAPE SECHE

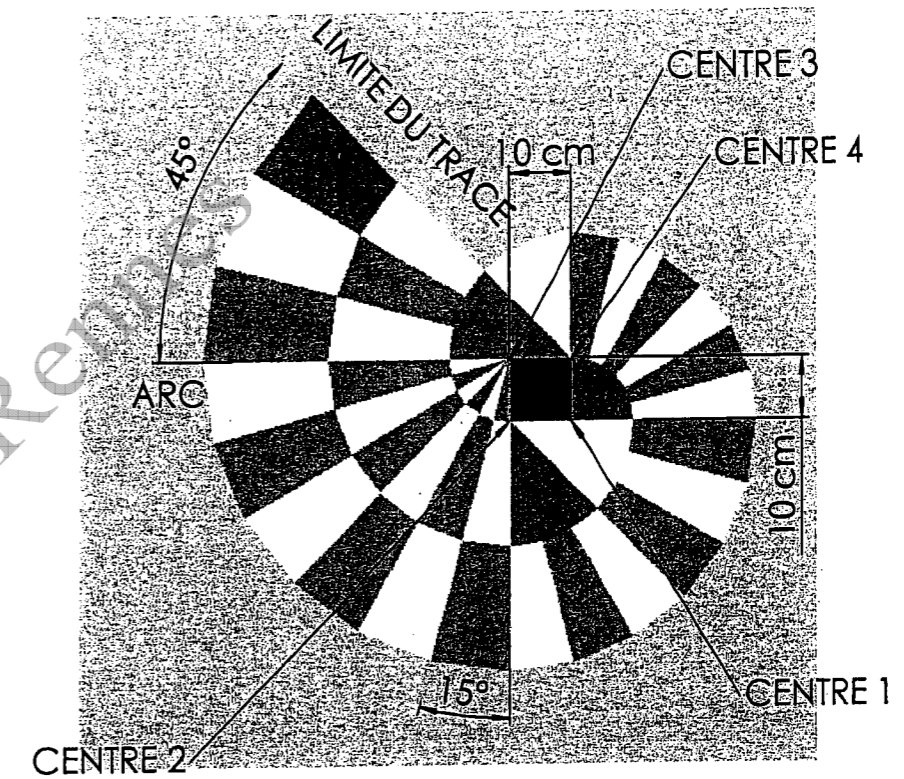

TRACAGE DE LA DOUBLE HELICE

- 1 implanter le carré central 10 X 10 cm
- 2 numéroter les centres 1,2,3,4 comme sur le schéma
- 3 avec le compas tracer le premier cercle de centre 1 et de rayon 1-4 soit 10 cm
- 4 puis tracer successivement les quarts de cercles de centre 2 puis 3 puis 4
les rayons sont augmentés de la valeur du côté initial soit 20 cm puis 30 puis 40 cm .
- 5 terminer le tracé de la première hélice jusqu'à la limite indiquée
- 6 le tracé de la deuxième hélice s'effectue de la même manière en partant
cette fois ci du centre 3 .

