



SERVICES CULTURE ÉDITIONS  
RESSOURCES POUR  
L'ÉDUCATION NATIONALE

**Ce document a été numérisé par le CRDP de Caen pour la  
Base Nationale des Sujets d'Examens de l'enseignement  
professionnel**

# EP3 – Fabrication d'un ouvrage d'ébénisterie

Unité UP3 - ponctuelle pratique

## DOSSIER TECHNIQUE

### SOMMAIRE.

Page 1 / 12	Page de garde et Sommaire.
Page 2 / 12	Perspective assemblée et descriptif.
Page 3 / 12	Perspective éclatée avec repères et nomenclature.
Page 4 / 12	Géométraux.
Page 5 / 12	Coupe A-A avec détail.
Page 6 / 12	Coupe B-B avec détail et coupe C-C.
Page 7 / 12	Coupe D-D (le tiroir).
Page 8 / 12	Coupe E-E (la tablette) et tablette ech : 1.
Page 9 / 12	Chantournements traverses façade et côté.
Page 10 / 12	Solide capable des pieds et positionnement gabarit.
Pages 11 / 12 et 12/12	Chantournement pieds ech :1

(à détacher et à assembler en superposant les cadres pour gabarit de traçage - Voir page 10 / 12).

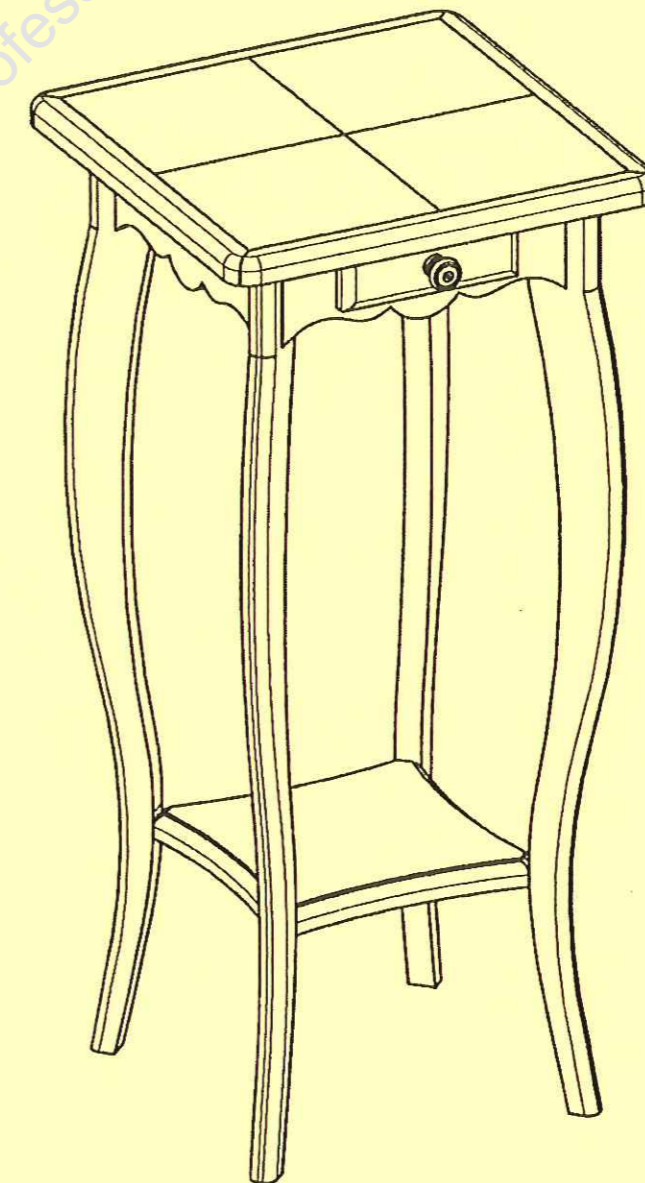

### SELLETTE

		Session	2010	03HL09	
Examen et spécialité					
CAP Ebéniste					
Intitulé de l'épreuve					
EP 3 Fabrication d'un ouvrage d'ébénisterie -ponctuelle pratique					
Type	facultatif: date et heure	Durée	Coefficient	N° de page/ total	
Dossier Technique		21 heures	8	DT 1 / 12	

## DESCRIPTIF.

### La sellette.

Cette sellette est composée de 4 sous-ensembles :

#### 1. Le corps.

Il est réalisé en chêne massif.

La liaison pieds/traverses est effectuée par collage/lamellos.

La traverse de façade est évidée pour permettre la mise en place du tiroir.

#### 2. La tablette.

Elle est en MDF alaisée en chêne massif sur les 4 chants.

Le parement est plaqué en chêne de fil.

La liaison pieds/tablette est réalisée par collage/tourillonnage.

#### 3. Le dessus.

Il est en MDF alaisé en chêne massif sur les 4 chants.

Le parement est composé d'un frisage en carré en placage chêne.

La liaison corps/dessus est réalisée par collage/tourillonnage.

#### 4. Le tiroir.

En chêne massif pour la façade rapportée et le corps, le fond est en C<sub>2</sub> 5mm chêne 2 faces.

Le corps est assemblé par queues d'aronde d'ébéniste.

Le coulissage est assuré par 2 coulisses feuillurées fixées par vis sous le dessus.

Un bouton acier (non fourni par le centre et remplacé par une vis) permet la mobilité.

L'ensemble sera rendu poncé manuellement (grain 150 maximum), prêt à vernir.

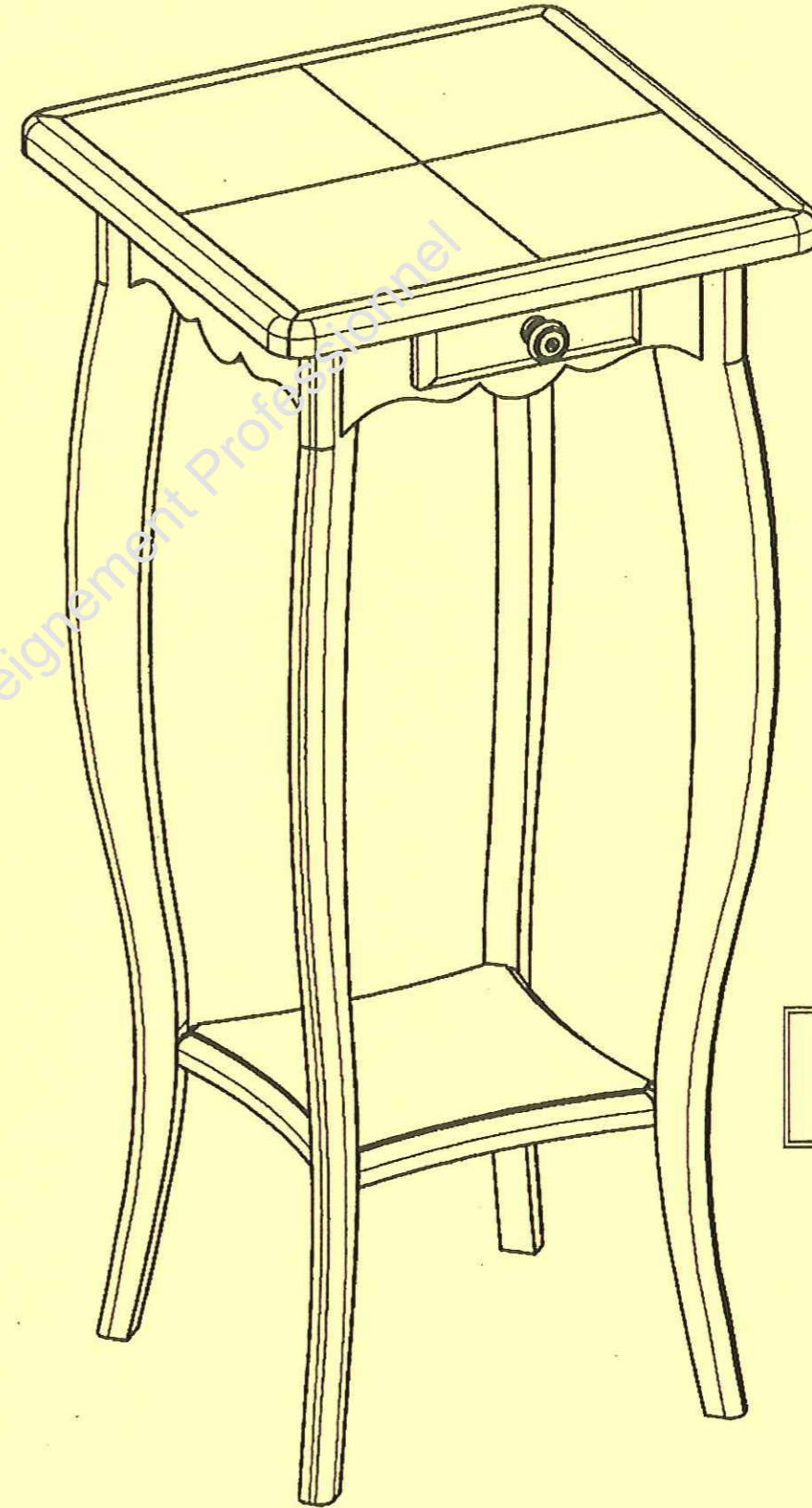

PERSPECTIVE  
ASSEMBLÉE.

CAP Ebéniste

03HL09

EP 3 Fabrication d'un ouvrage d'ébénisterie-ponctuelle pratique

DT 2/12

**PERSPECTIVE ECLATEE.**

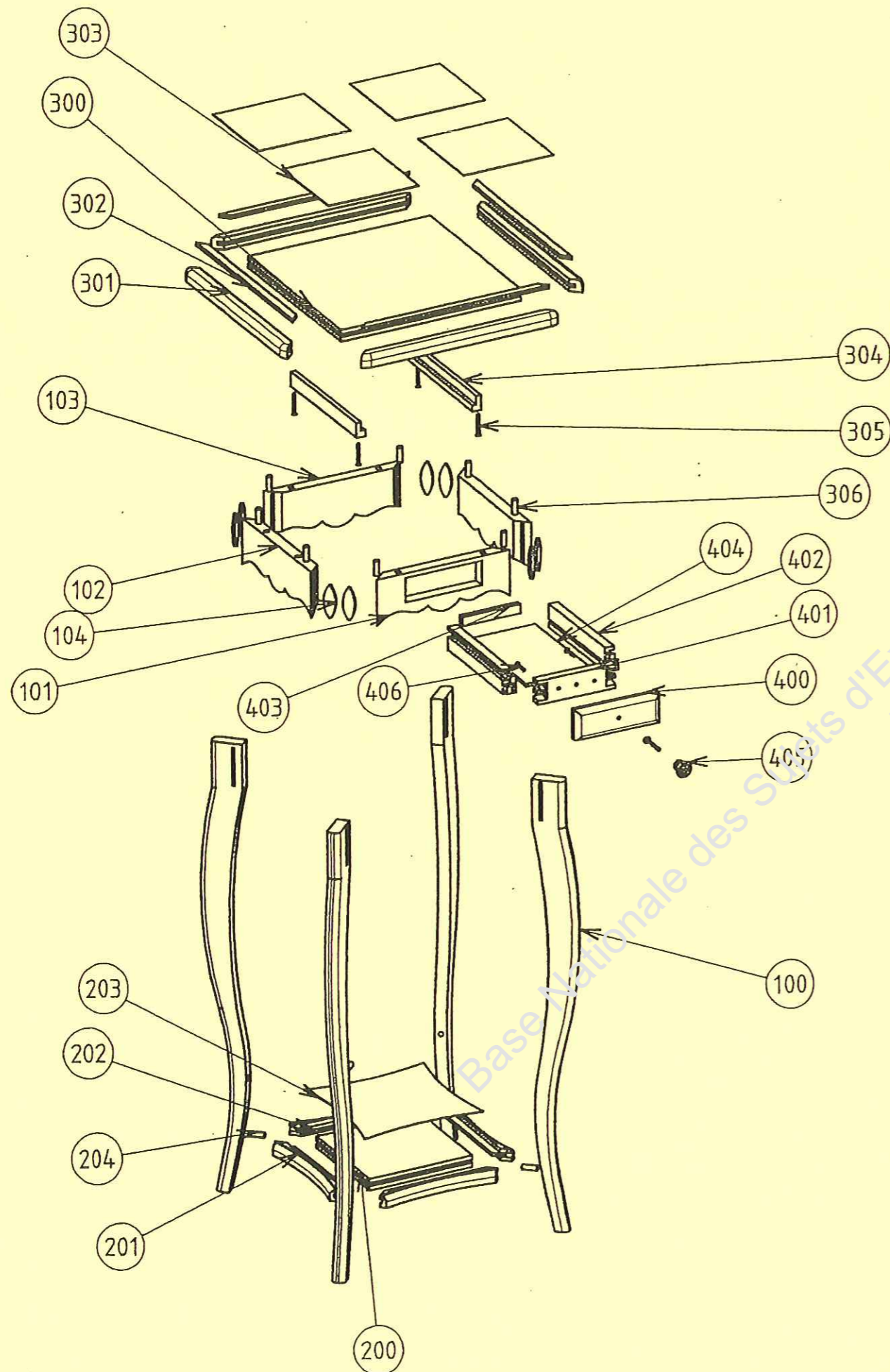

**NOMENCLATURE.**

Rep	Elément	Nb	Matière	Longueur	largeur	ép	Observations
<b>Corps</b>							
100	Pieds	4	chêne	730	70	20	selon gabarit papier
101	Traverse façade	1	chêne	227	85	22	découpe tiroir, chantournée et arasements biais
102	Traverses côtés	2	chêne	227	75	20	chantournées et arasements biais
103	Traverse arrière	1	chêne	227	75	20	chantournée et arasements biais
104	Lamellos 20	8	hêtre	60	24	3	liaison traverses /pieds
<b>Tablette basse</b>							
200	Panneau	1	médium	175	175	19	rainuré
201	Alaises	4	chêne	215	20	19	Chantournées et rainurées
202	Fausses languettes	4	CP	190	13	5	
203	Filage fil	1	chêne	200	200		
204	Tourillons	4	hêtre	40	8	8	liaison tablette/pieds
<b>Dessus</b>							
300	Panneau	1	médium	305	305	19	rainuré
301	Alaises	4	chêne	345	20	20	rainurées
302	Fausses languettes	4	CP	320	13	5	
303	Frisage carré	4	chêne	250	250		
304	Couliisses	2	chêne	227	24	20	feuillurées
305	Vis à bois 3,5 * 40	4					liaison couliisses/dessus
306	Tourillons	8	hêtre	30	8	8	liaison corps/dessus
<b>Tiroir</b>							
400	Façade rapportée	1	chêne	140	50	15	moulurée
401	devanture	1	chêne	129	39	10	rainurée
402	Côtés	2	chêne	200	39	10	rainurés et feuillurés
403	Derrière	1	chêne	129	15	8	
404	Fond	1	CP chêne	192	114	5	
405	Bouton (remplacé par vis à bois 3,5 * 25)	1					mobilité du tiroir
406	Vis bois 3,5 * 25	2					Liaison façade/devanture

CAP Ebéniste

03HL09

EP 3 Fabrication d'un ouvrage d'ébénisterie-ponctuelle pratique

DT 3/12

**GÉOMÉTRAUX.**

Selette ech 1:5

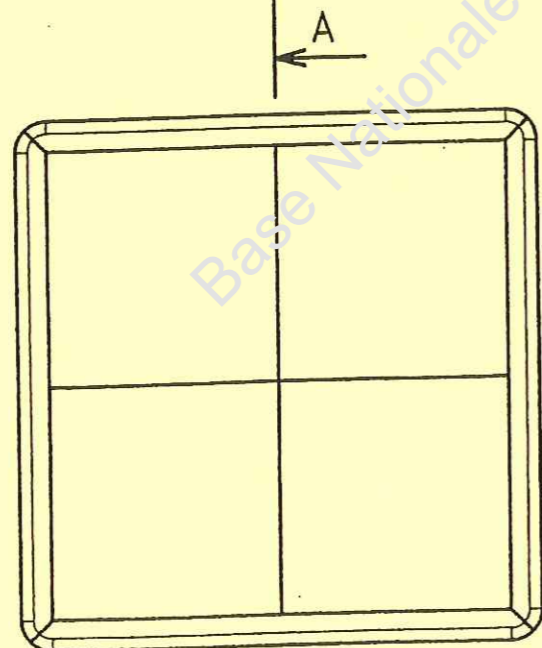
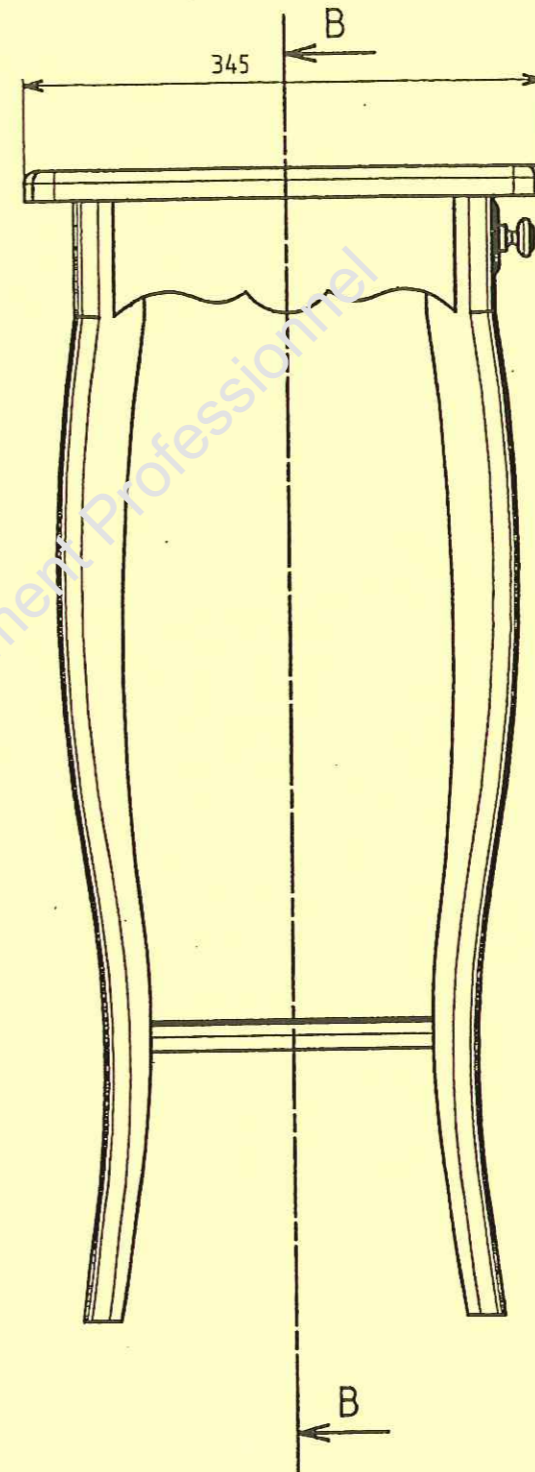
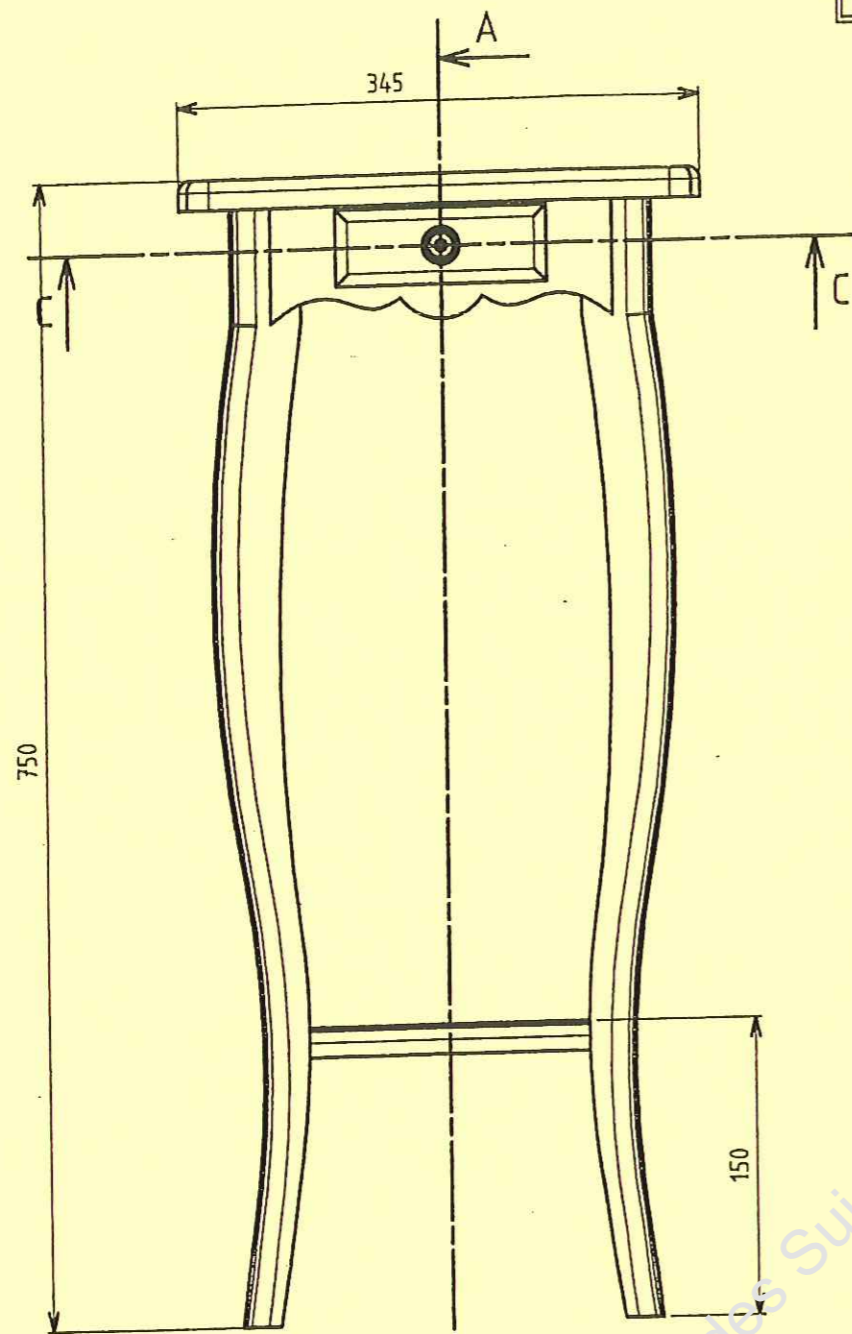

Base Nationale des Sujets d'Examens de l'Enseignement Professionnel  
Réseau Scérén

CAP Ebéniste	03HL09
EP 3 Fabrication d'un ouvrage d'ébénisterie-ponctuelle pratique	DT 4/12

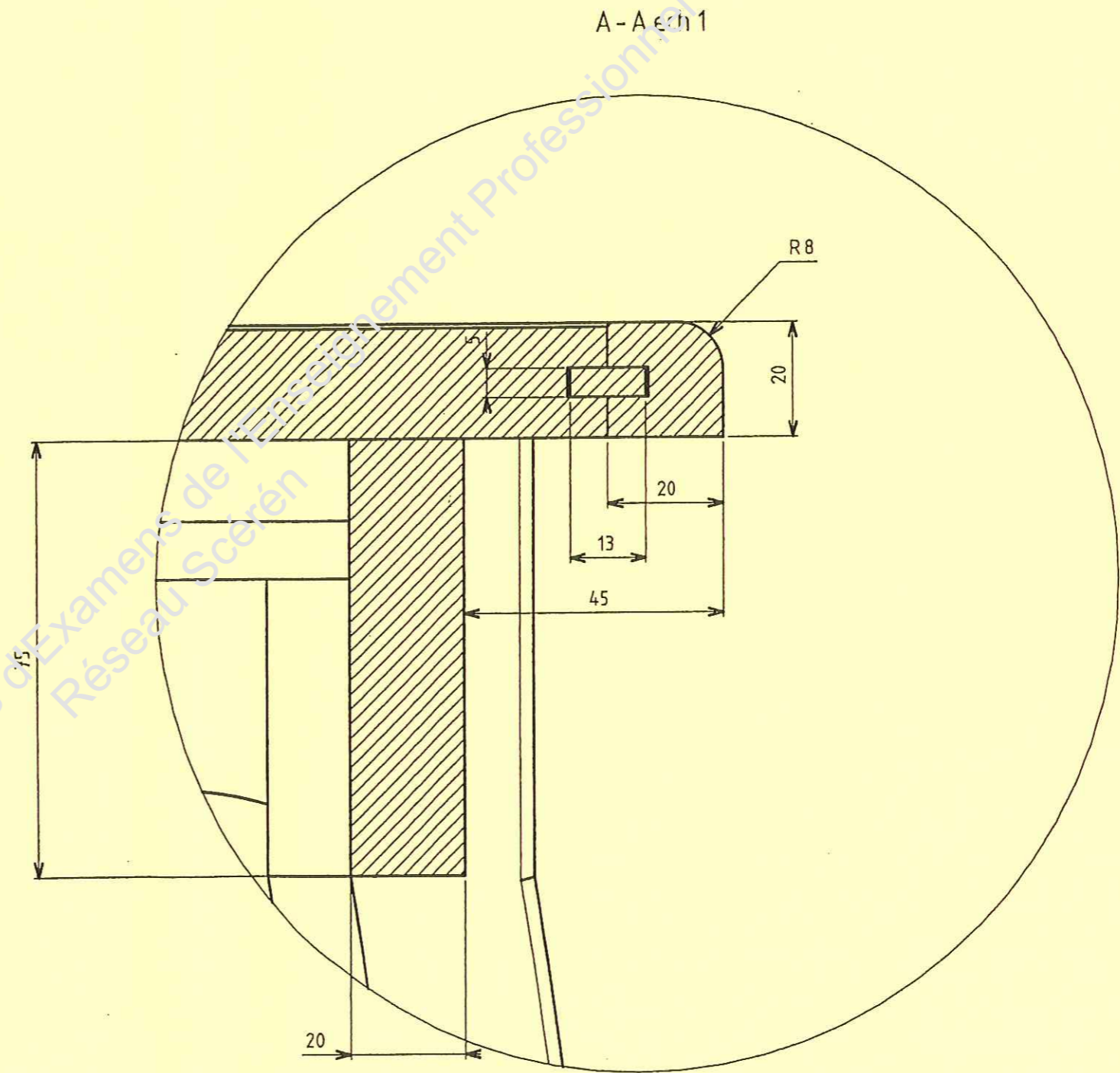
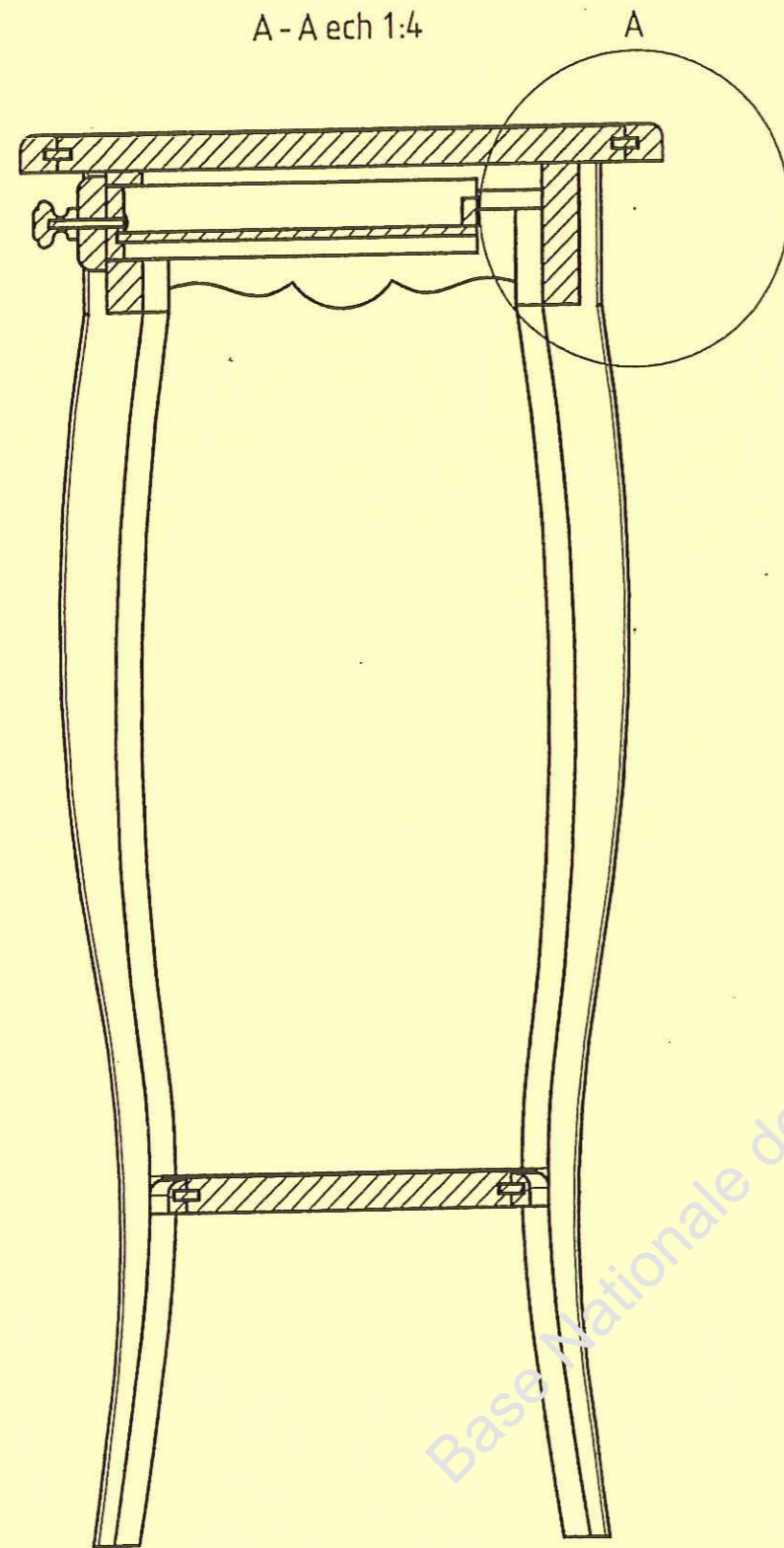

A Ech : 1

CAP Ebéniste	03HL09
EP 3 Fabrication d'un ouvrage d'ébénisterie-ponctuelle pratique	DT 5/12

B - B ech 1:5

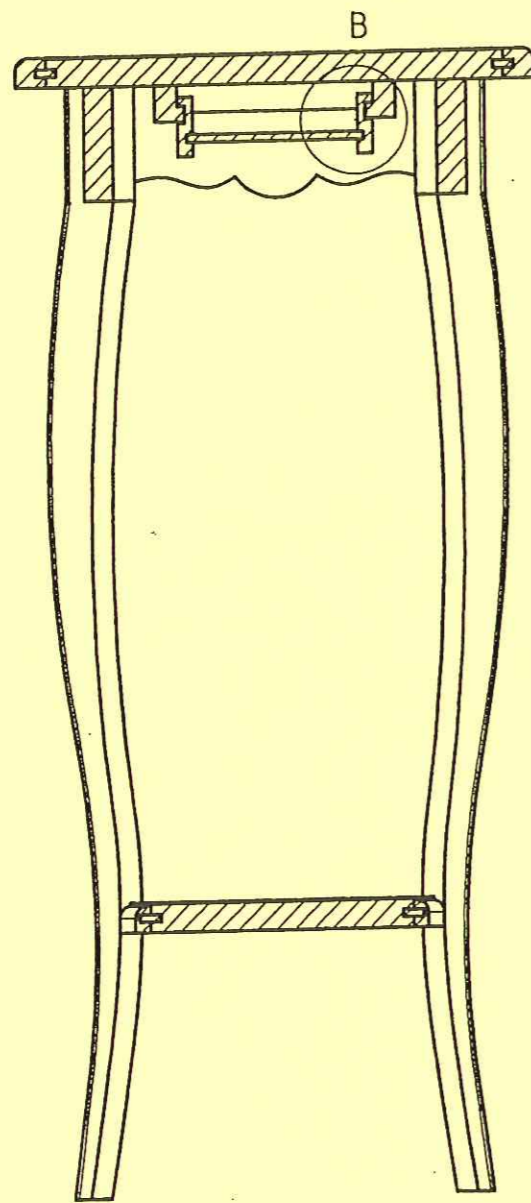

C - C ech 1:3

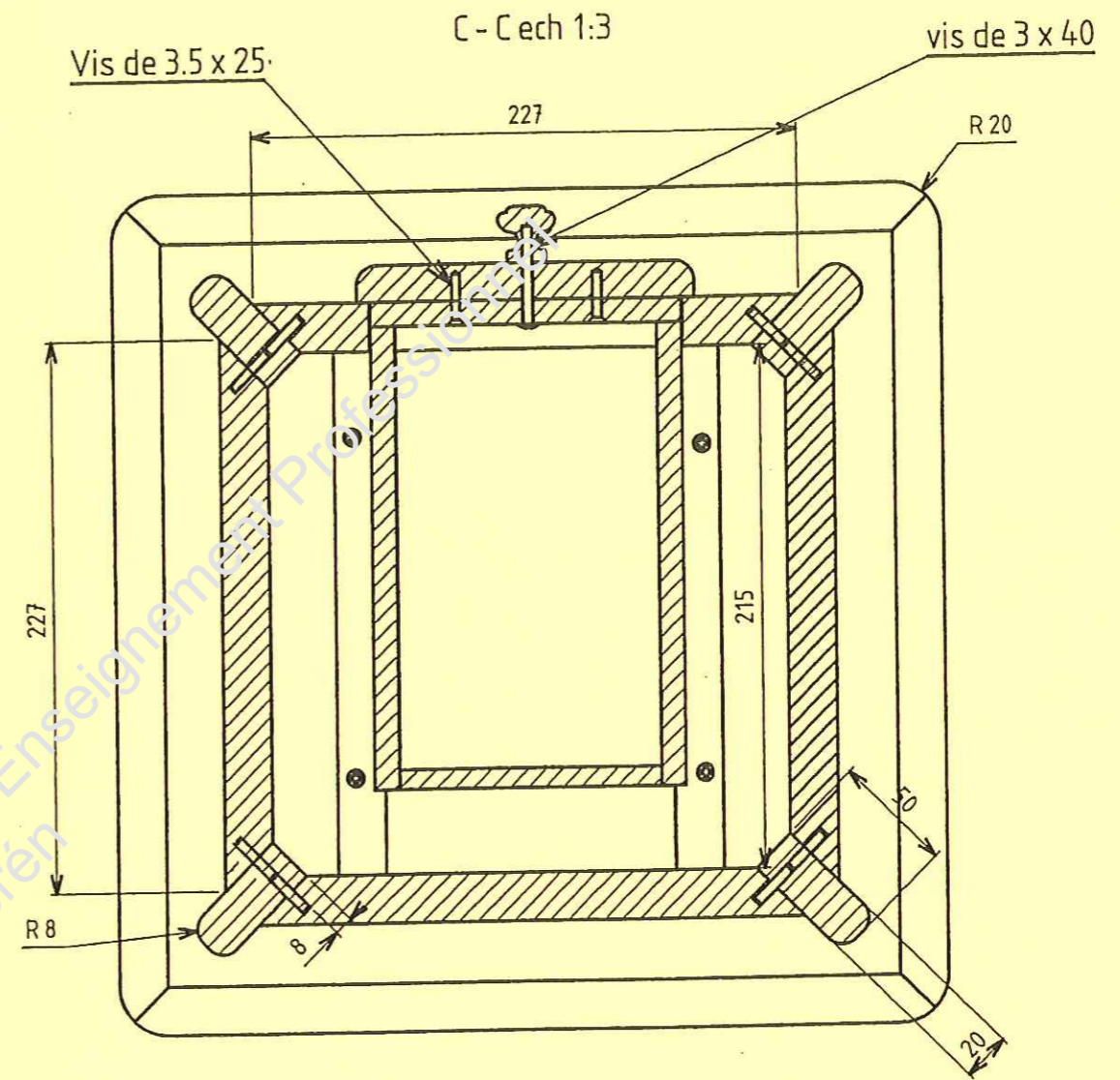

B ech 1

vis de 3.5 x 35

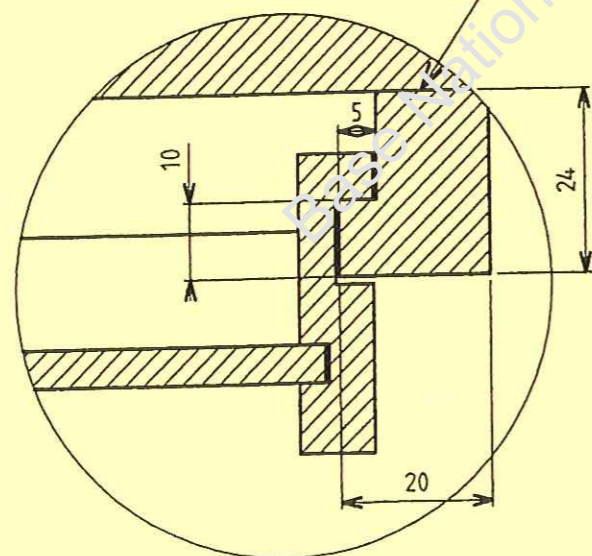

CAP Ebéniste	03HL09
EP 3 Fabrication d'un ouvrage d'ébénisterie-ponctuelle pratique	DT 6/12

Tiroir ech 1:2

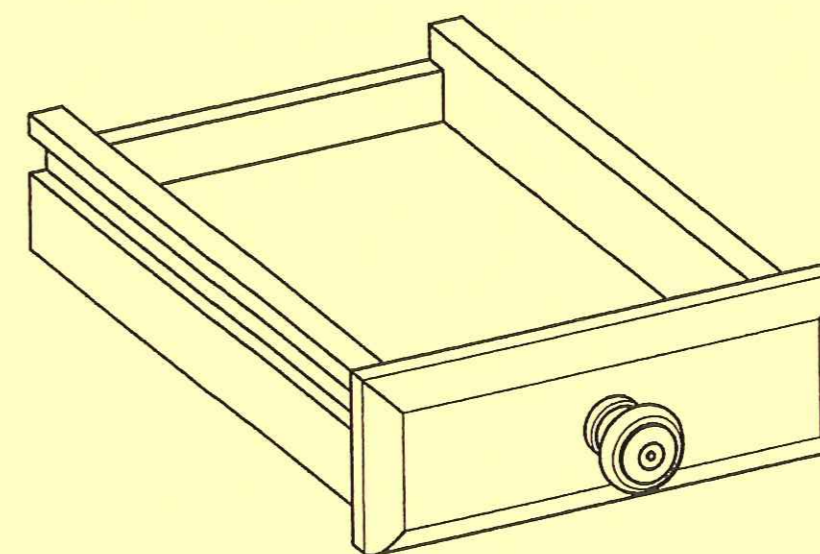
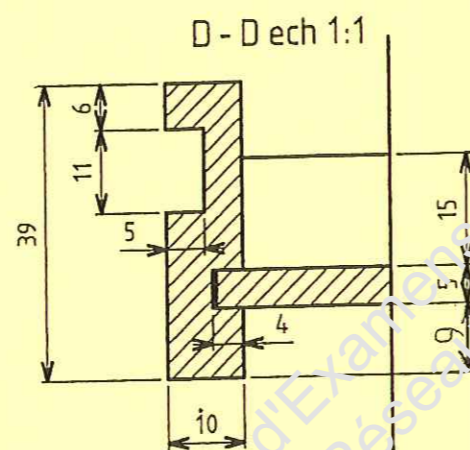
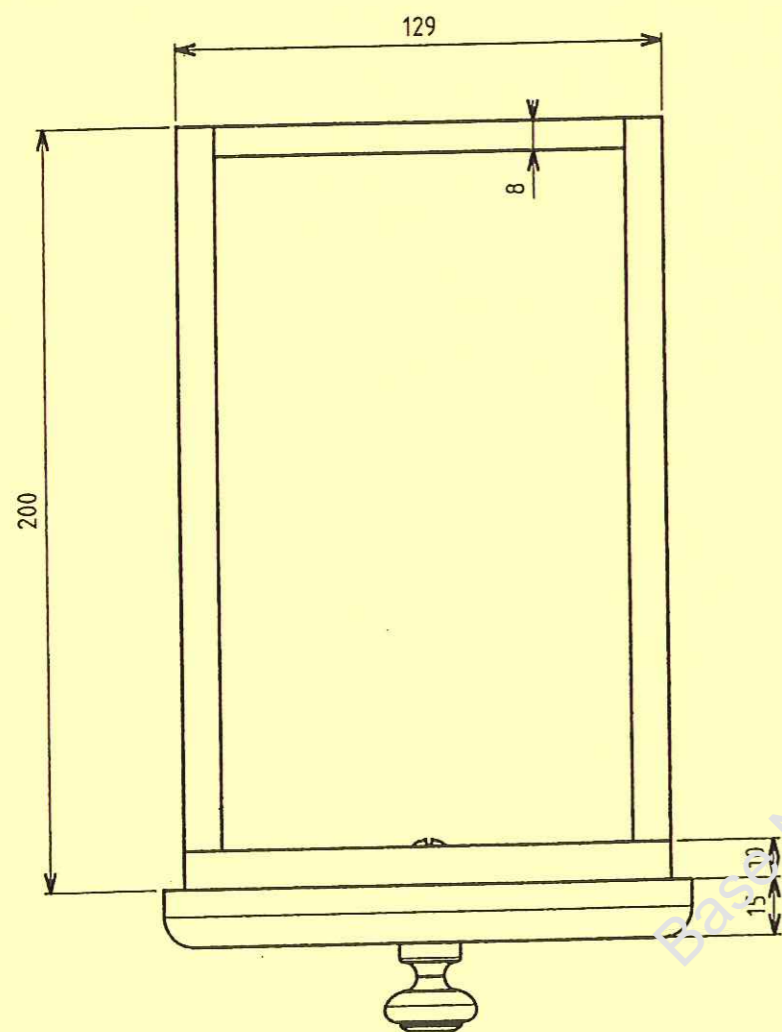
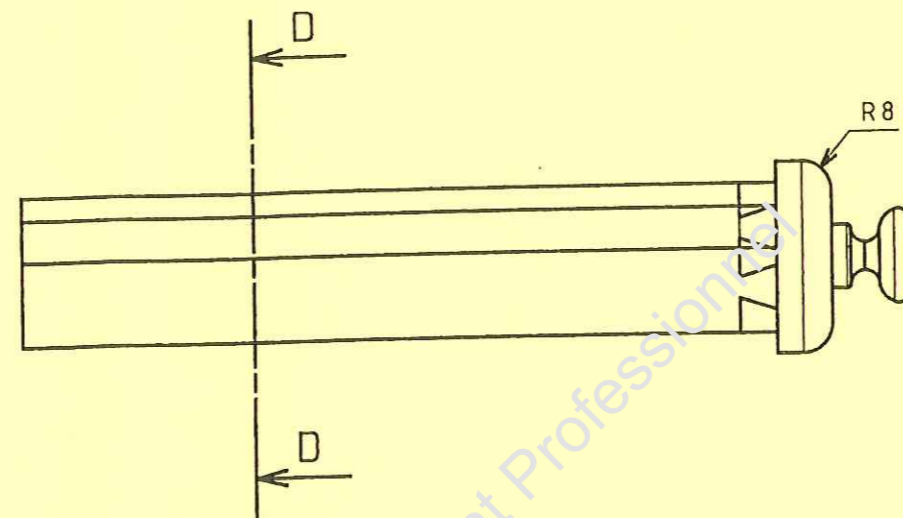
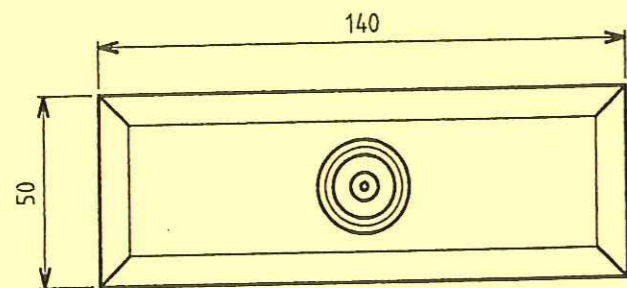

CAP Ebéniste

03HL09

EP 3 Fabrication d'un ouvrage d'ébénisterie-ponctuelle pratique

DT 7/12



Tablette ech 1:3

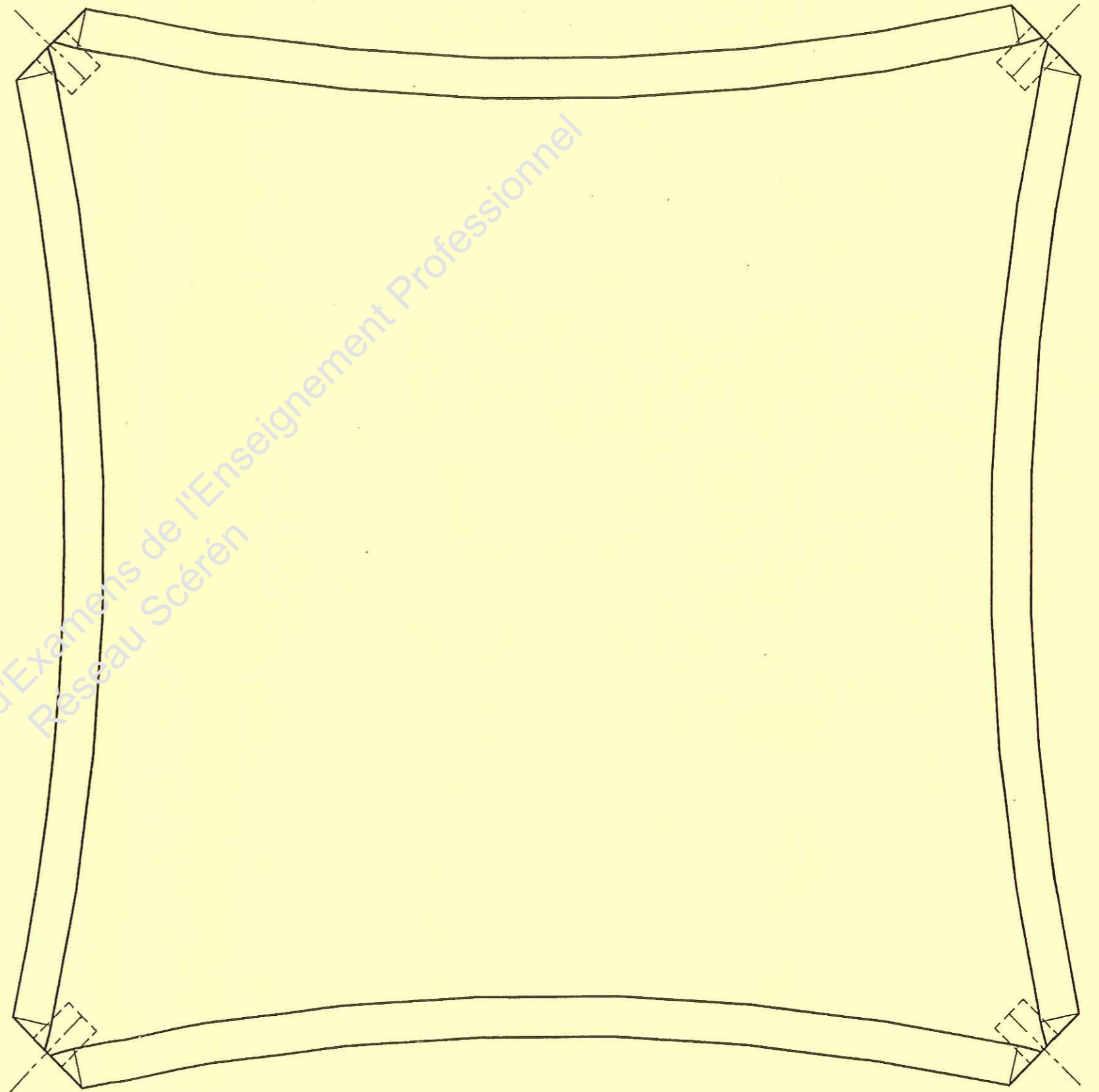
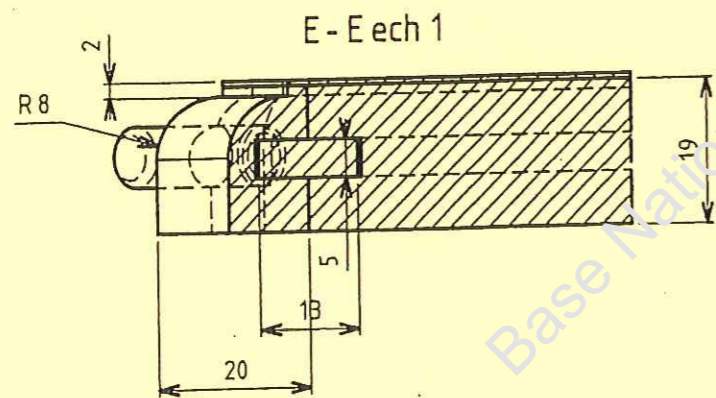
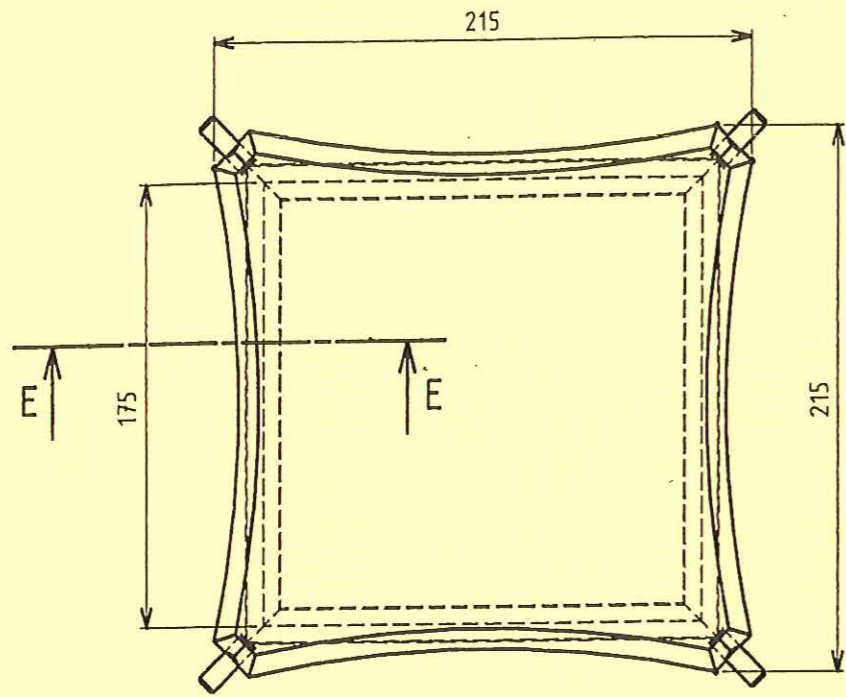

CAP Ebéniste

03HL09

EP 3 Fabrication d'un ouvrage d'ébénisterie-ponctuelle pratique

DT 8/12

Chantournements des traverses ech 1

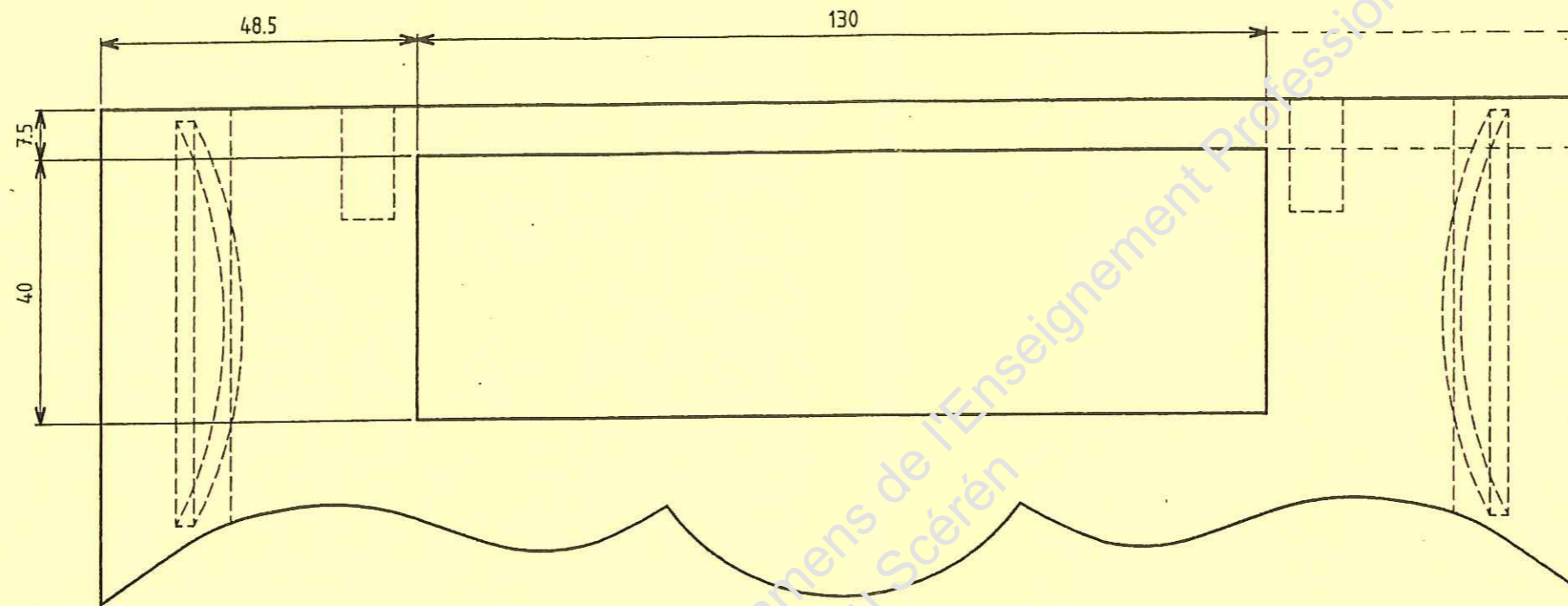

**NOTA :**  
Traverse avec surcôtes (largeur et épaisseur) pour découpe scie circulaire à déligner et recollage. (l: +10 - ep: +2 )

**Mode Opérateur :**

- 1°/ Déligner
- 2°/ Raboter en largeur
- 3°/ Evider
- 4°/ Coller
- 5°/ Raboter en épaisseur après séchage

Entaillage des lamellos en fonction du matériel disponible

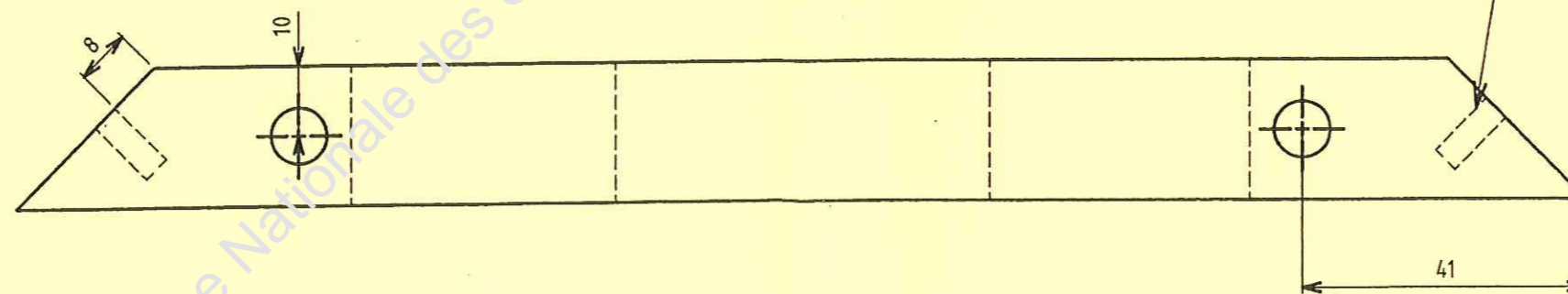

CAP Ebéniste	03HL09
EP 3 Fabrication d'un ouvrage d'ébénisterie-ponctuelle pratique	DT 9/12

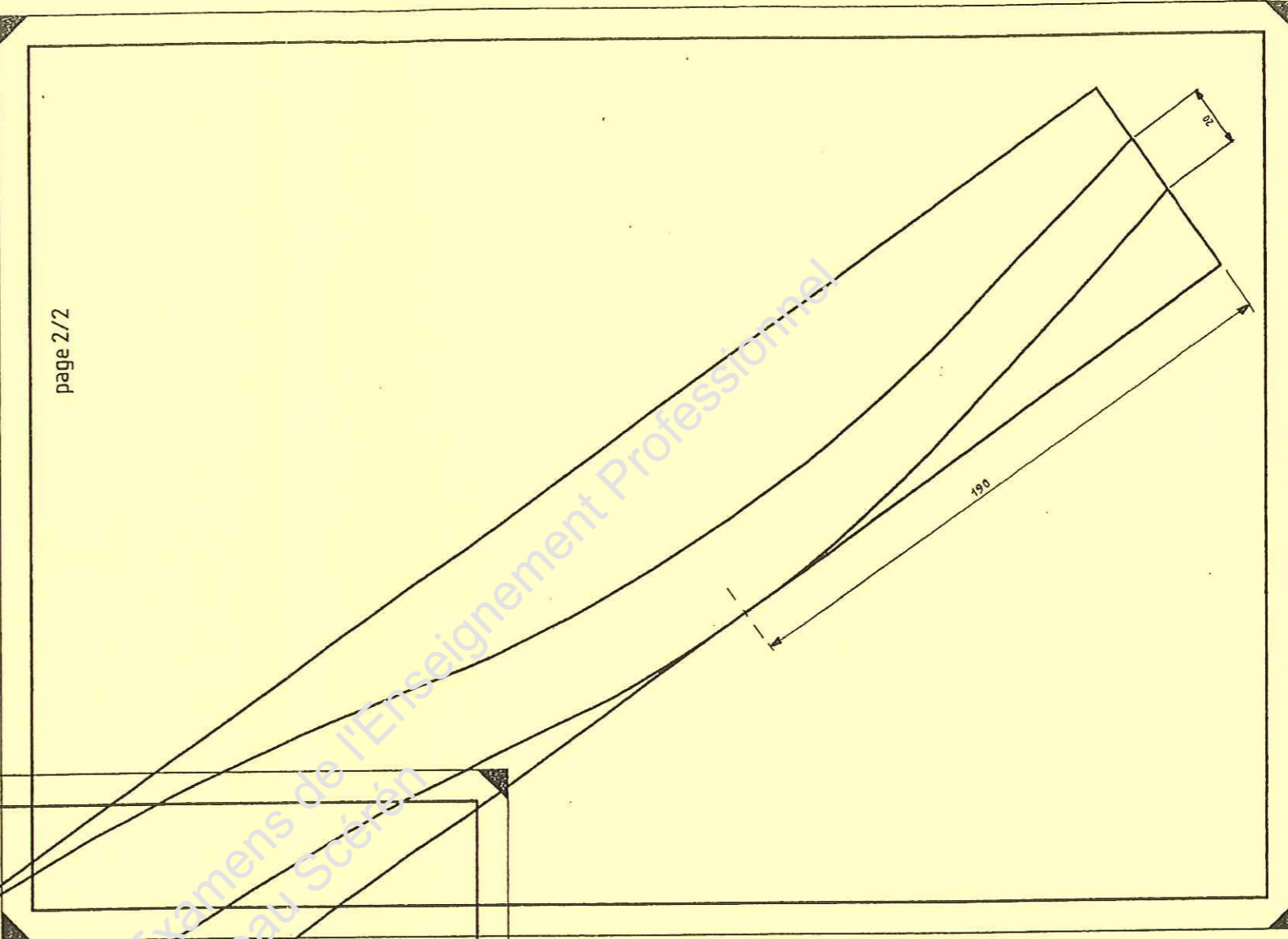
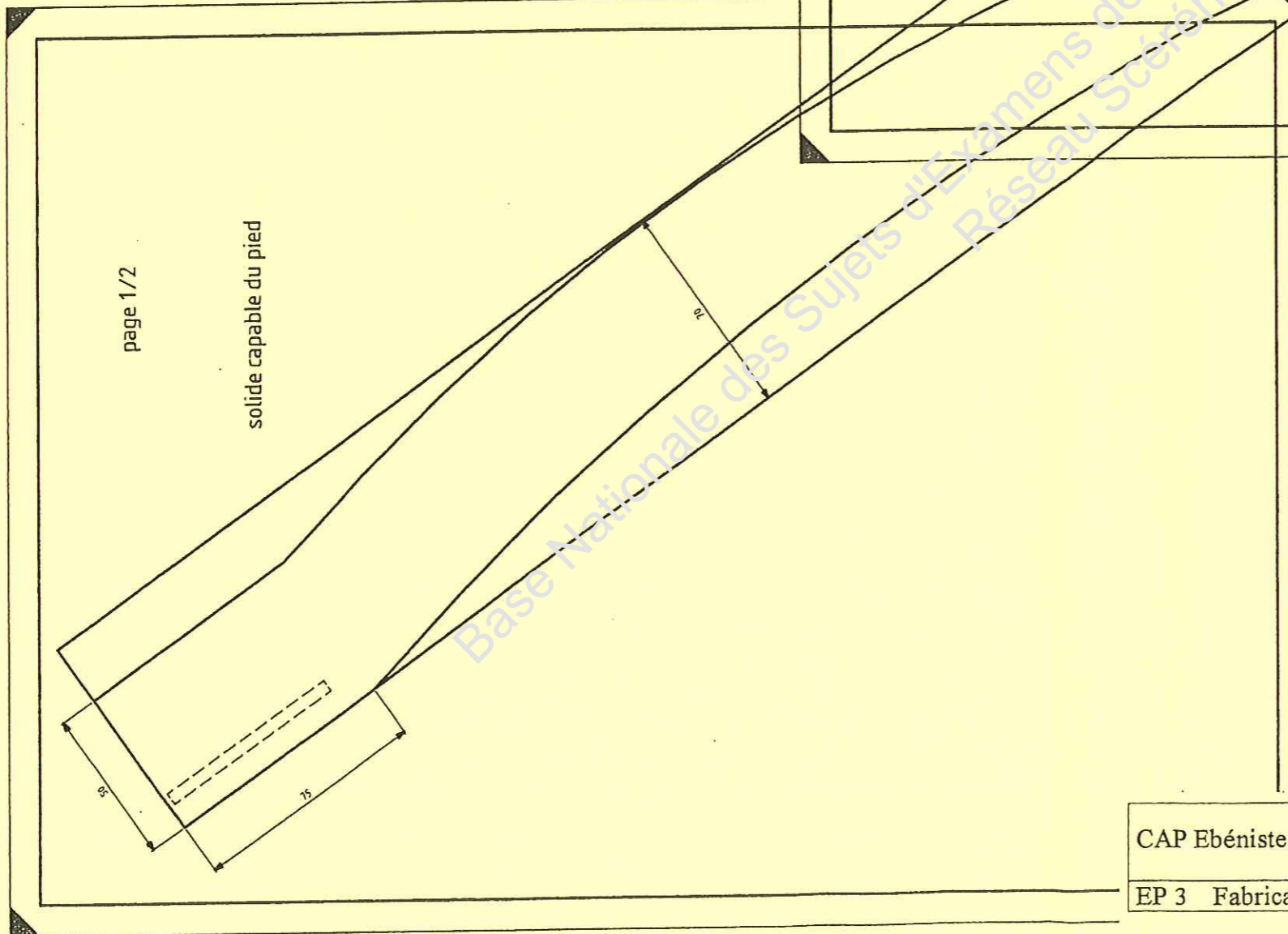

Base Nationale des Sujets d'Examens de l'Enseignement Professionnel  
Réseau Scénario

CAP Ebéniste	03HL09
EP 3 Fabrication d'un ouvrage d'ébénisterie-ponctuelle pratique	DT 10/12

page 1/2

solide capable du pied

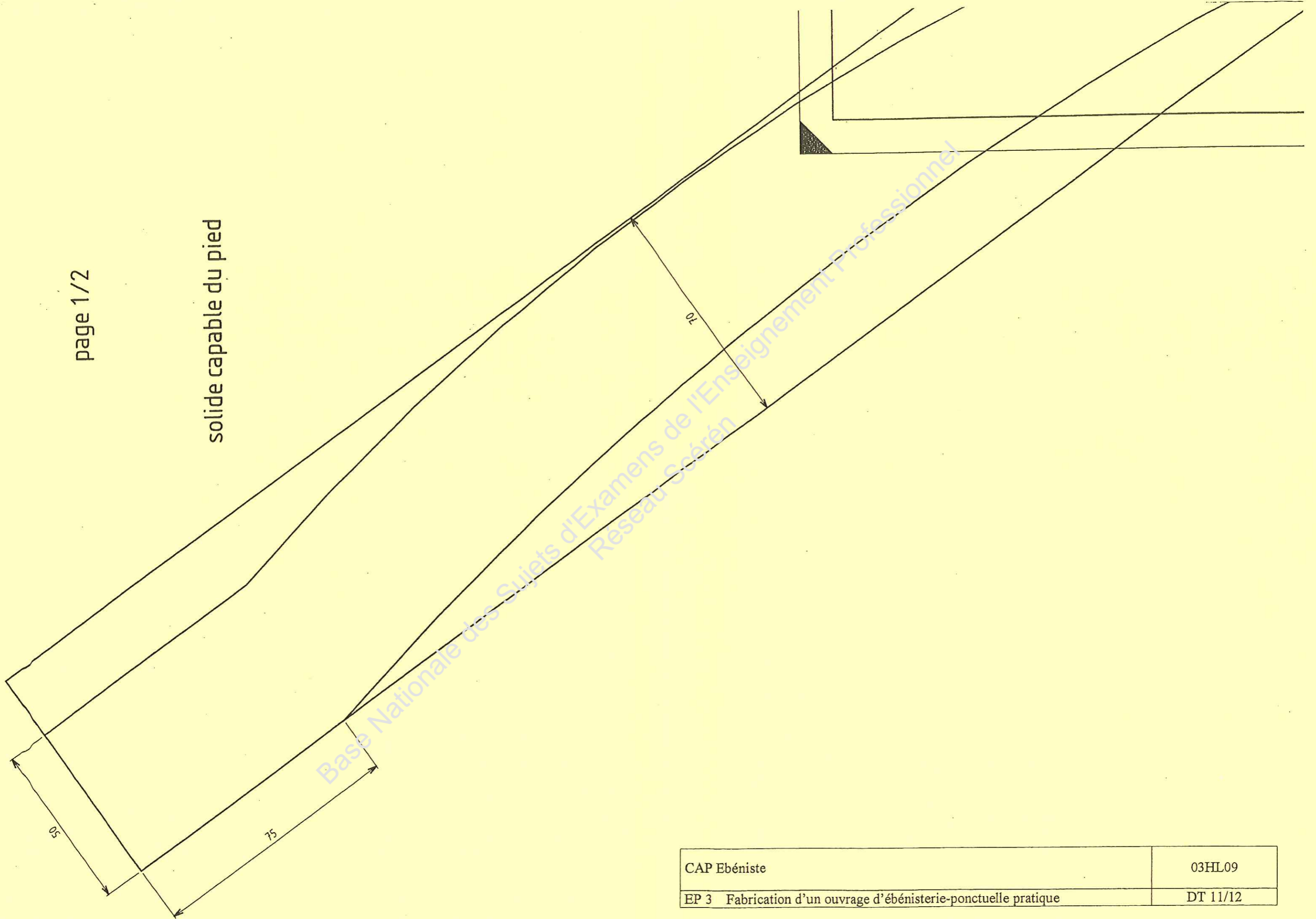

CAP Ebéniste	03HL09
EP 3 Fabrication d'un ouvrage d'ébénisterie-ponctuelle pratique	DT 11/12

Base Nationale des Sujets d'Examens de l'Enseignement Professionnel  
Réseau Scérén

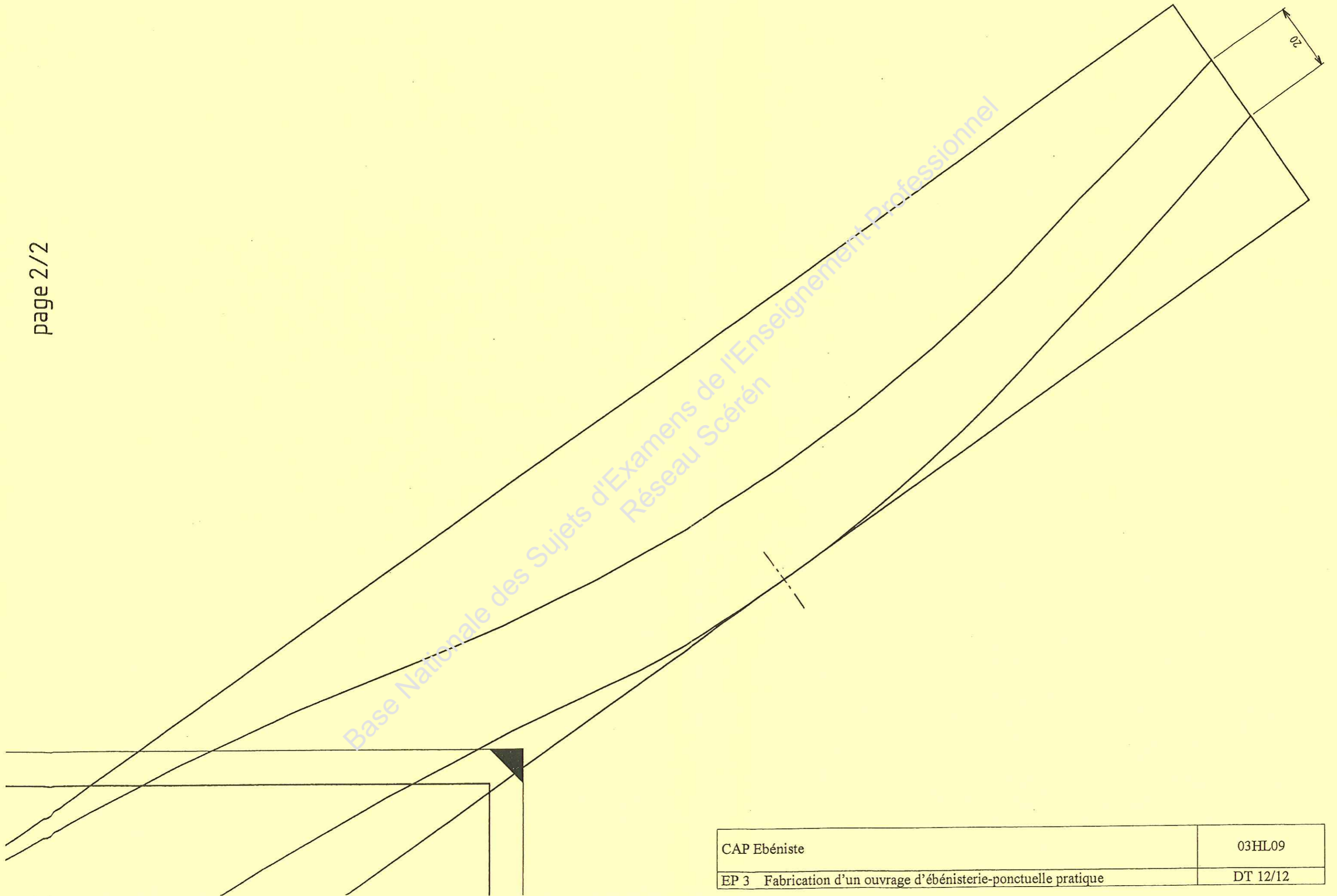

CAP Ebéniste	03HL09
EP 3 Fabrication d'un ouvrage d'ébénisterie-ponctuelle pratique	DT 12/12