



SERVICES CULTURE ÉDITIONS
RESSOURCES POUR
L'ÉDUCATION NATIONALE

**Ce document a été numérisé par le CRDP de Lille pour la
Base Nationale des Sujets d'Examens de l'enseignement professionnel**

Ce fichier numérique ne peut être reproduit, représenté, adapté ou traduit sans autorisation.

CAP

Menuisier Fabricant de Menuiserie, Mobilier et Agencement

Session 2010

Épreuve EP2 : Fabrication d'un ouvrage de menuiserie,
mobilier ou agencement.

Épreuve pratique - coefficient 8 - durée : 16 heures

DOSSIER TECHNIQUE

- Dossier technique: **Agencement cuisine.** Page DT 1/7 à 7/7
- Présentation de la fabrication. Page DT 1/7
- Descriptif général. Page DT 1/7
- Nomenclature. Page DT 2/7
- Repérage des éléments, coupes. Page DT 3/7
- Détails sous-ensembles, cotations, repérage des éléments : S/Ens.1 Page DT 4/7
- Détails sous-ensembles, cotations, repérage des éléments : S/Ens.2 Page DT 5/7
- Détails sous-ensembles, cotations, repérage des éléments : S/Ens.2 - S/Ens.3 Page DT 6/7
- Détails sous-ensembles, cotations, repérage des éléments : S/Ens.4 Page DT 7/7

PILOTAGE NATIONAL	CAP Menuisier Fabricant de Menuiserie, Mobilier et Agencement	Session 2010 JUIN	DT/PG
Épreuve EP2 Fabrication d'un ouvrage de menuiserie, mobilier ou agencement		Durée : 16h00	Coeff. : 8

PRESENTATION DE LA FABRICATION

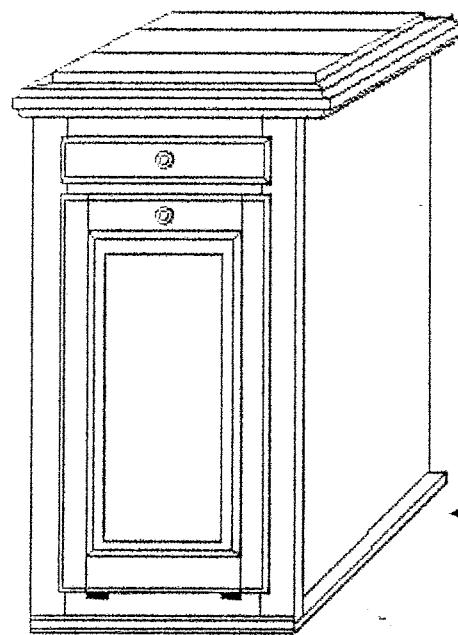

Élément à réaliser



Les pieds et la plinthe représentés dans le dossier seront fixés lors de la pose chez la cliente. Des cales provisoires en MDF 19 seront fixées en atelier, en remplacement des pieds.

DESCRIPTIF GENERAL

Élément de cuisine, encastrable, destiné à ranger et couper le pain. Il comprend :

Un caisson en mélaminé avec une façade en hêtre (S/ENS 1) recevant une porte (S/ENS 2) une tirette (S/ENS 3) et un dessus (S/ENS 4).

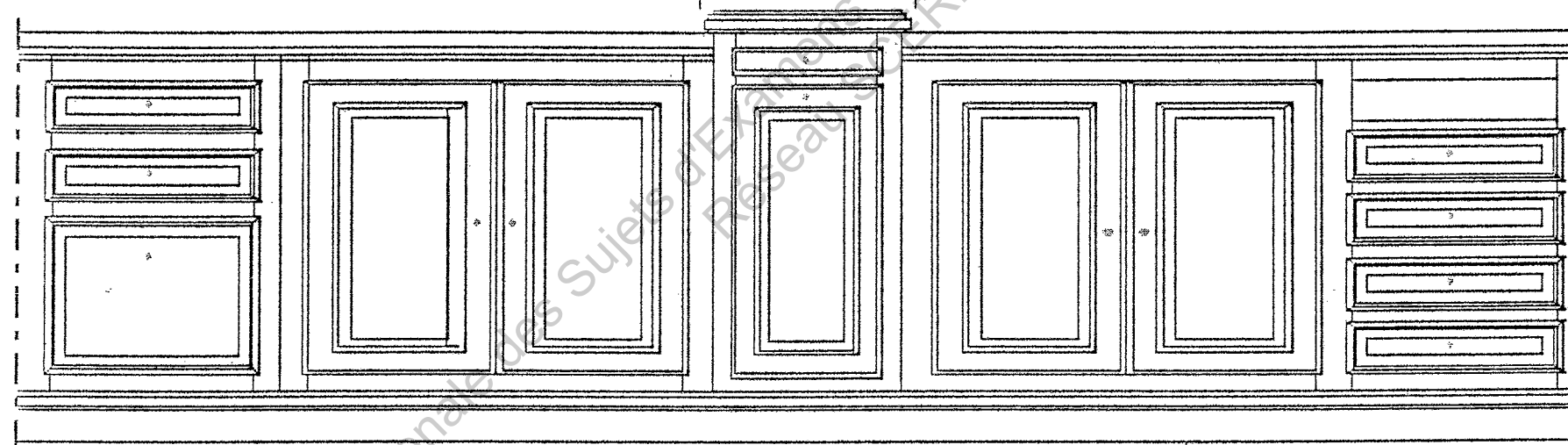

Intégration de l'élément dans la cuisine

PILOTAGE NATIONAL	CAP Menuisier Fabricant de Menuiserie, Mobilier et Agencement	Session 2010 JUN	DT 1/7
Cordia FR2 Fabrication d'un ouvrage de menuiserie, mobilier et agencement		Durée : 16h00	Coef. : 8

NOMENCLATURE						
Rep.	Nbre	Désignation	Matière	Longueur	Largeur	Épaisseur
101	1	Montant G	Hêtre	792	50	24
102	1	Montant D	Hêtre	792	50	24
103	1	Traverse Haute	Hêtre	370	50	24
104	1	Traverse Intermédiaire	Hêtre	370	40	24
105	1	Traverse Basse	Hêtre	370	50	24
106	1	Fond	Mé laminé	400	300	19
107	1	Côté D	Mé laminé	792	276	19
108	1	Côté G	Mé laminé	792	276	19
109	1	Derrière	Mé laminé	792	300	19
110	4	Cales	MDF	50	50	19
111	8	Vis VBA TF PZ	Acier	4,5/35		
112	2	Fausses languettes	CP	792	15	5
113	14	Vis VBA TF PZ	Acier	4/45		
114	1	Alaise	Hêtre	400	39	24
115	1	Fausse languette	CP	400	15	5
201	2	Montants	Hêtre	632	60	24
202	2	Traverses	Hêtre	230	60	24
203	1	Panneau	MDF	542	228	12
204	1	Bouton	Bois			D = 25

NOMENCLATURE						
Rep.	Quantité	Désignation	Matière	Longueur	Largeur	Épaisseur
205	1	Derrière	MDF	300	250	19
206	2	Côtés	MDF	500	270	12
207	1	Façade	MDF	500	250	12
208	1	Fond	Mé laminé	250	239	19
209	2	Charnières univ.	Acier	40		
210	20	Vis VBA TF PZ	Acier	3.5/35		
211	8	Vis VBA TF PZ	Acier	3/20		
212	4	Vis VBA TF PZ	Acier	4/30		
301	1	Façade tirette	Hêtre	320	60	24
302	1	Tablette	MDF	275	250	19
303	1	Bouton	Bois	D = 25		
304	2	Lamello n°20				
305	1	Paire coulisses	Acier	250		
306	12	Vis VBA TF PZ	Acier	3.5/17		
401	1	Planche amovible	Hêtre	398	298	20
402	2	Fausses languettes	CP	398	15	5
403	1	Tablette	MDF	412	312	19
405	2	Alaises	Hêtre	448	39	24
404	2	Alaises	Hêtre	348	39	24

PILOTAGE NATIONAL	CAP Menuisier Fabricant de Menuiserie, Mobilier et Agencement	Session 2010 JUN	DT 2/7
Epreuve EP2 Fabrication d'un ouvrage de menuiserie, mobilier ou agencement		Durée : 16h00	Coeff. : 8

Repérage des sous-ensembles, coupes.

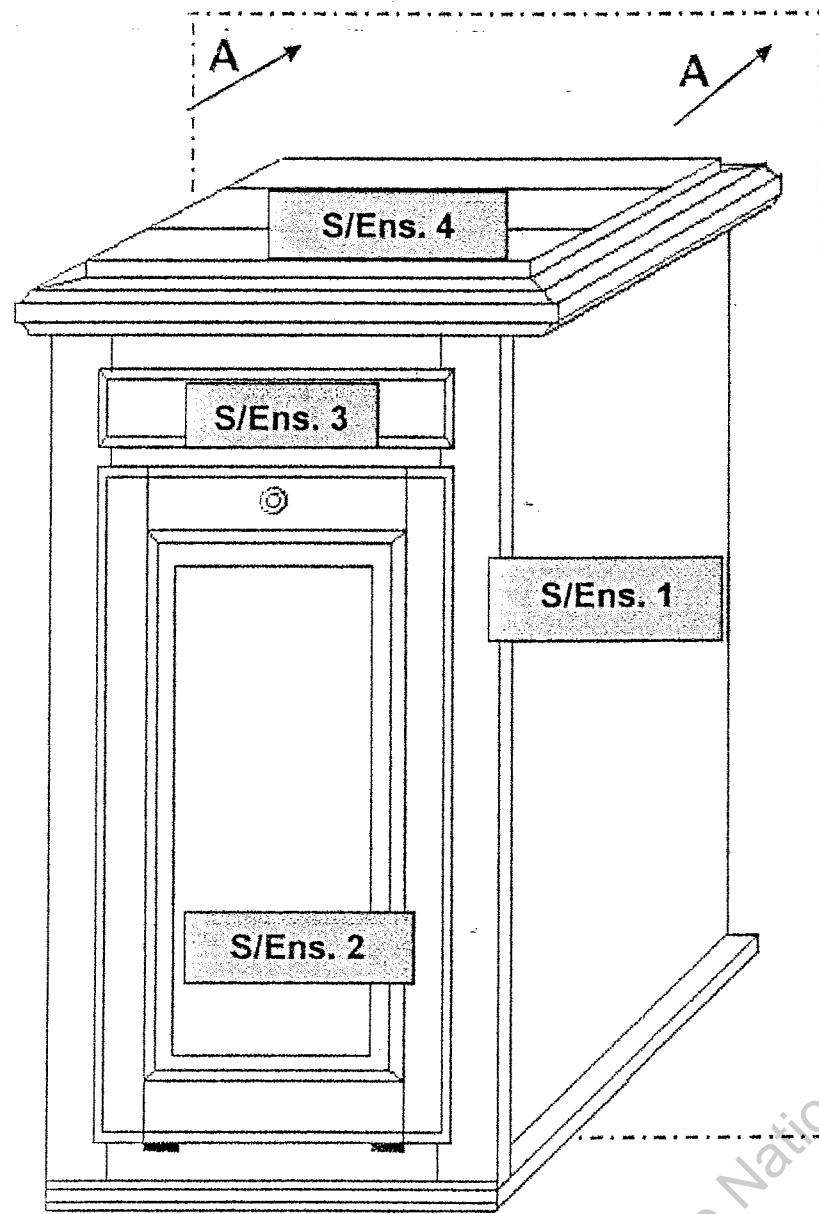

Perspective

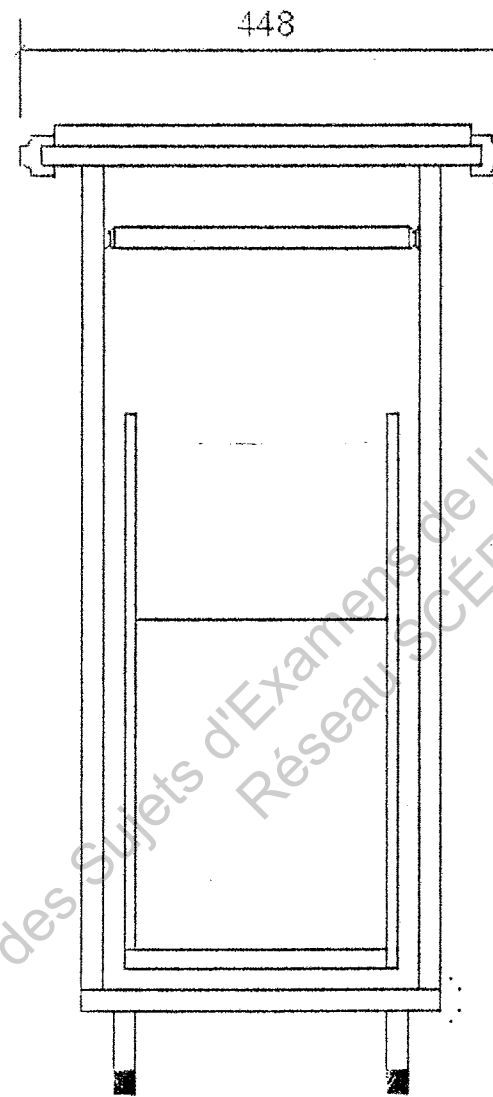

A-A

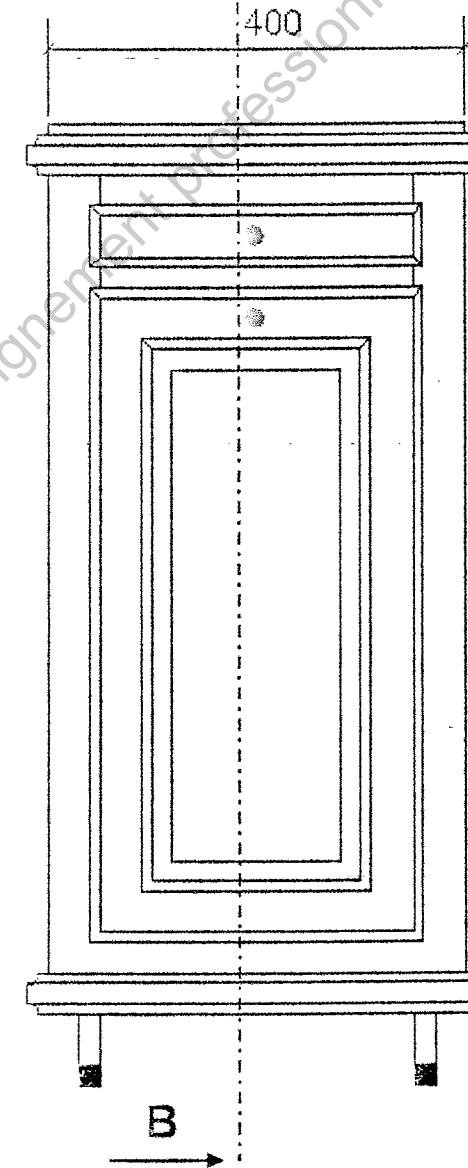

Vue de face

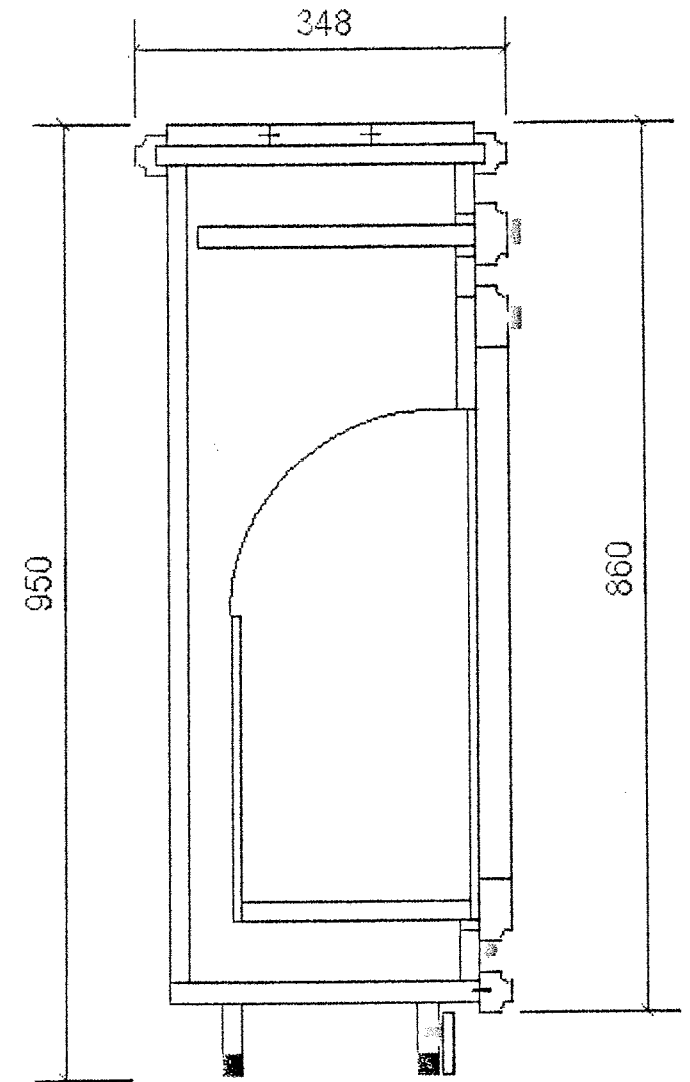

B-B

PILOTAGE NATIONAL	CAP Menuisier Fabricant de Menuiserie, Mobilier et Agencement	Session 2010 JUN	DT 3/7
Niveau EP2 Fabrication d'un ouvrage de menuiserie, mobilier ou agencement		Durée : 1h00	Coeff. : 3

Détails des sous-ensembles, cotations, repérage des éléments

Détails assemblages

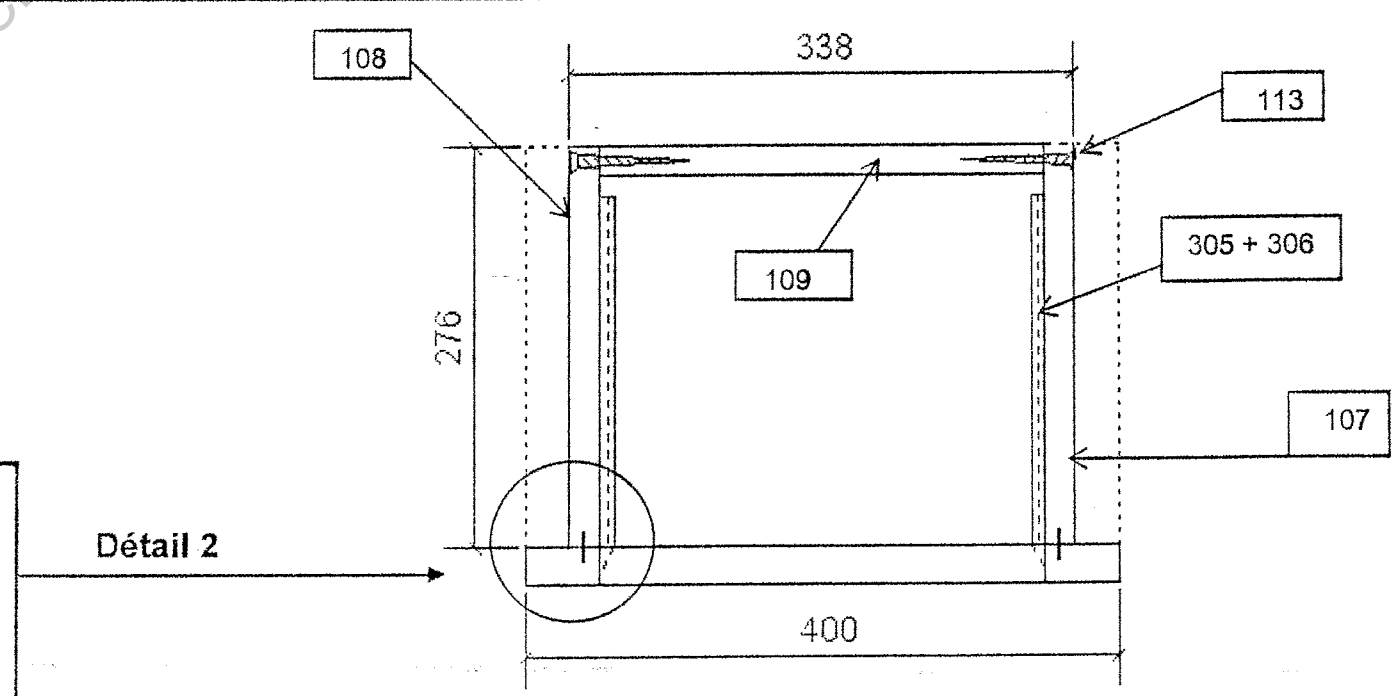
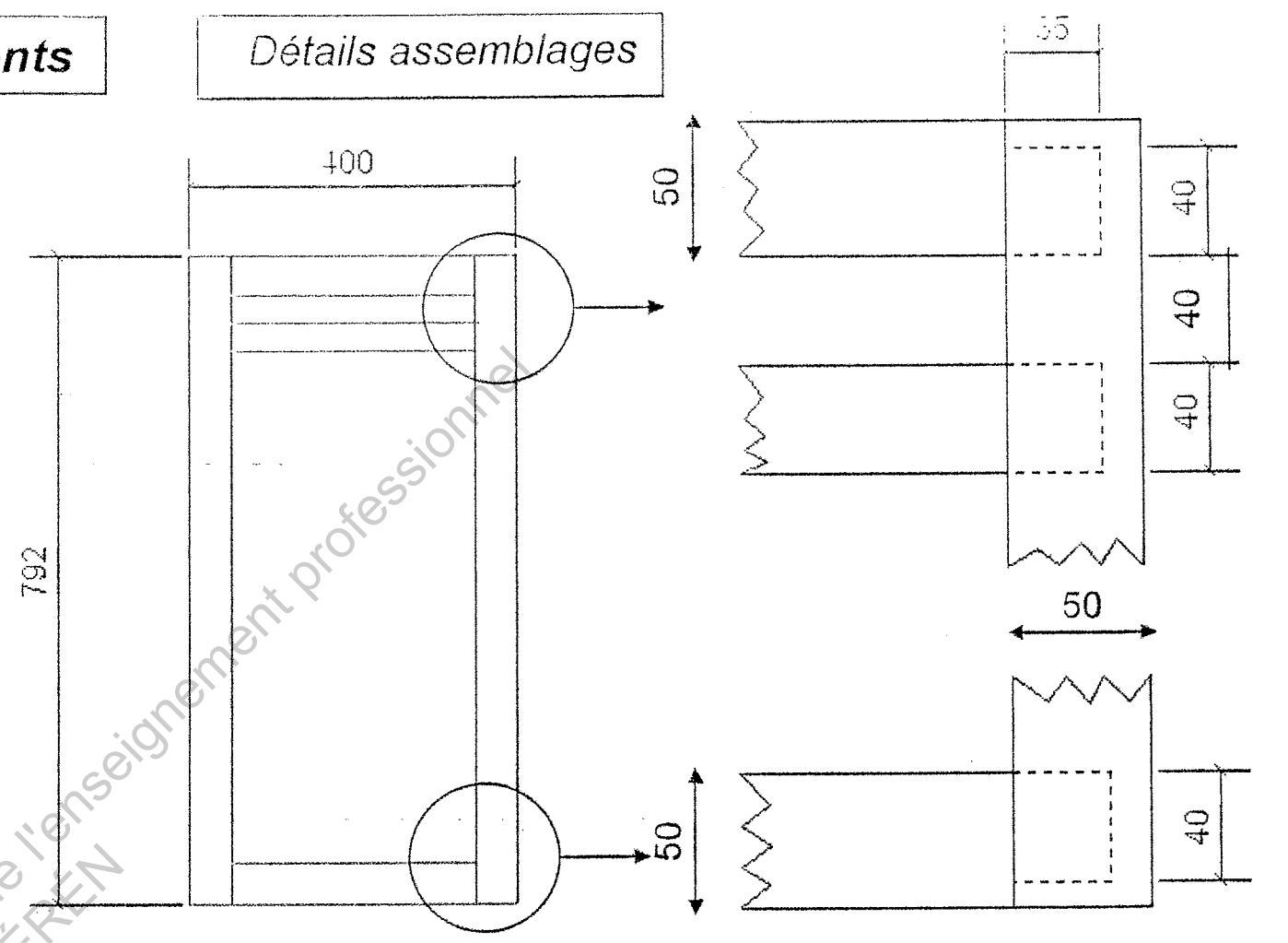
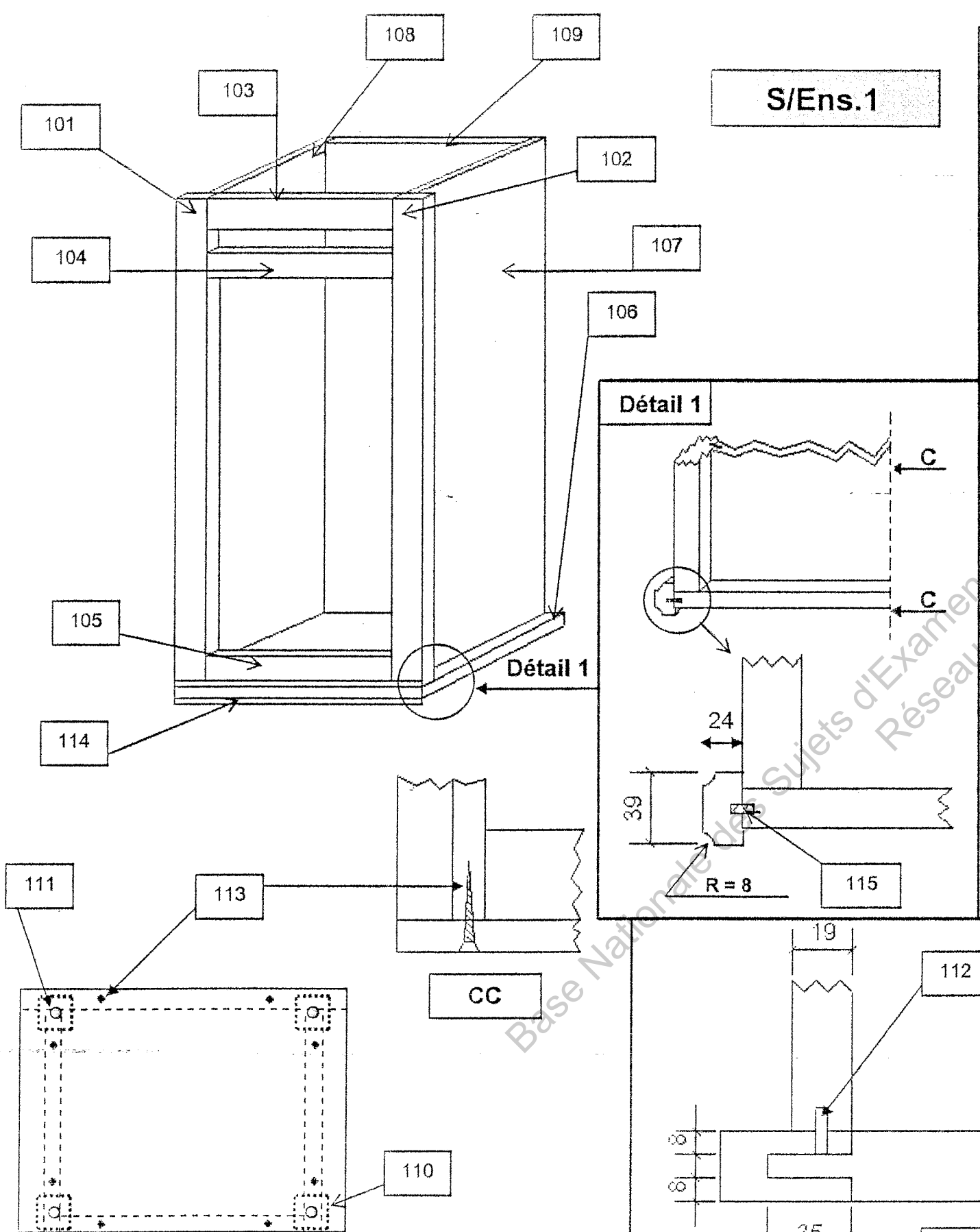

Vue de dessus

Vue de dessous

PILOTAGE NATIONAL	CAP Menuisier Fabricant de Menuiserie, Mobilier et Agencement	Session 2010 JUIN	DT 4/7
Durée : 16h00		Coeif. : 3	

Ce sous-ensemble est composé de la porte à laquelle est fixée la boîte à pain. L'ensemble fonctionne par basculement, grâce à deux charnières posées sur la traverse basse.

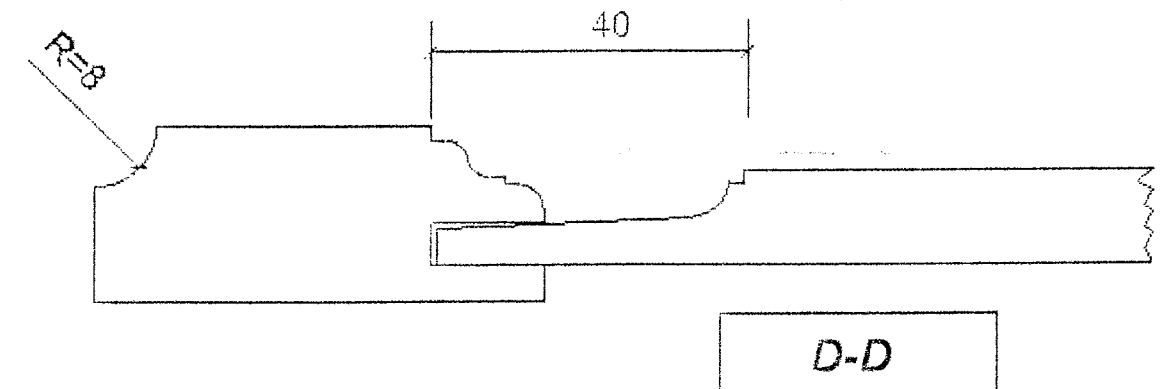
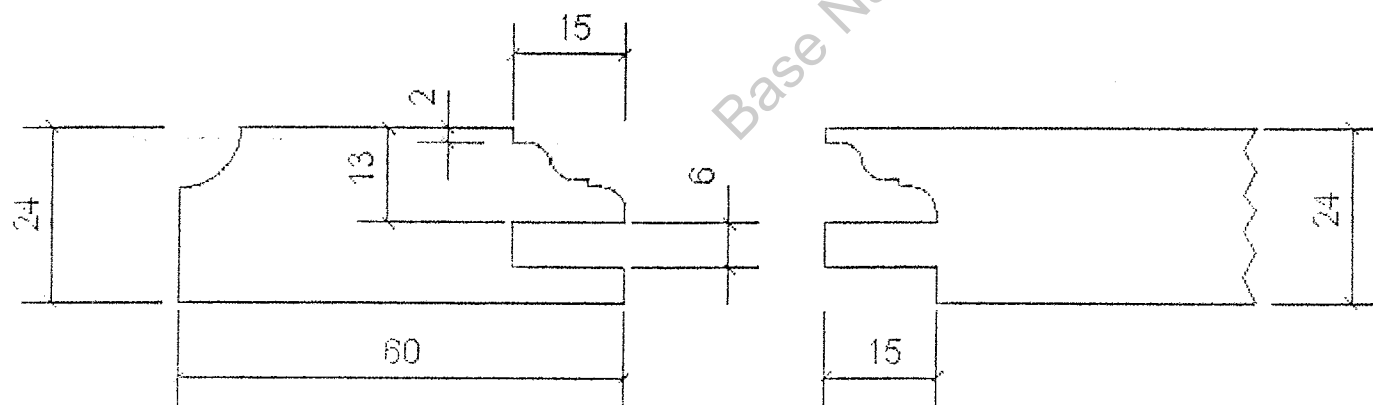
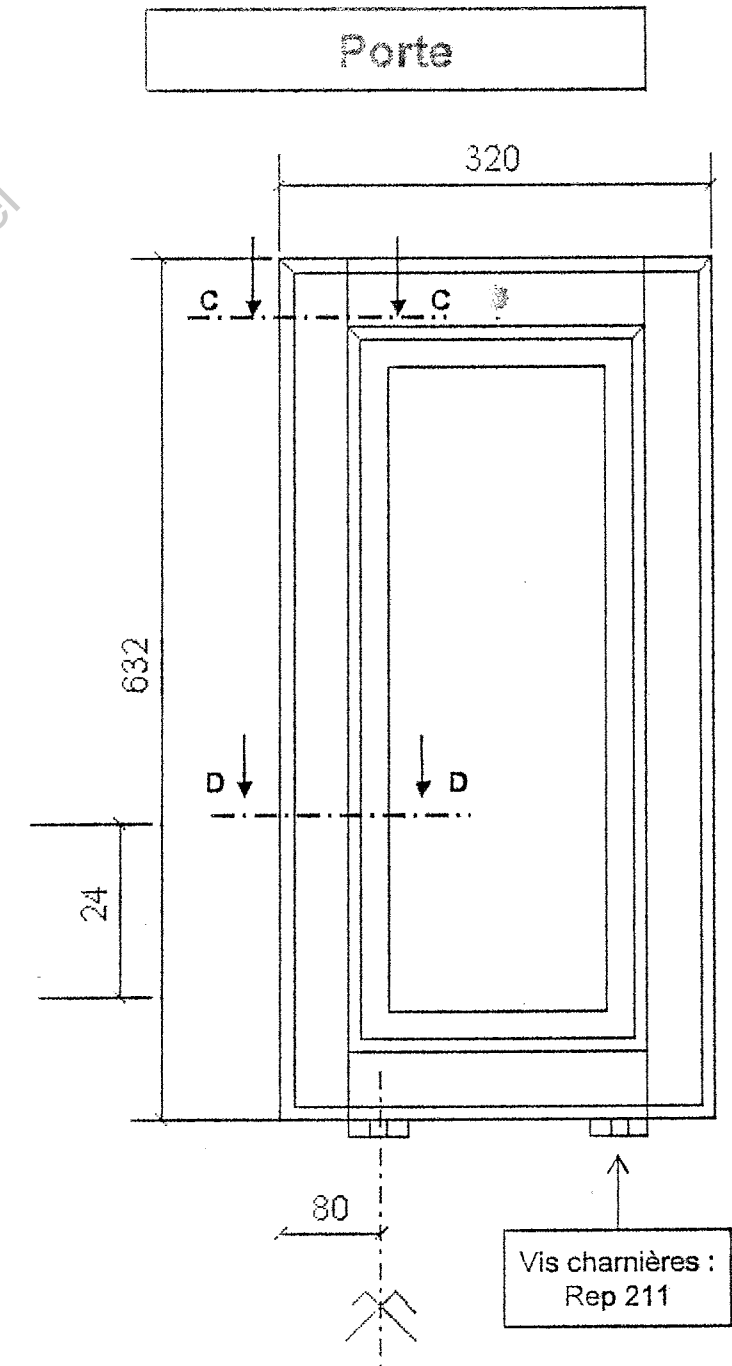
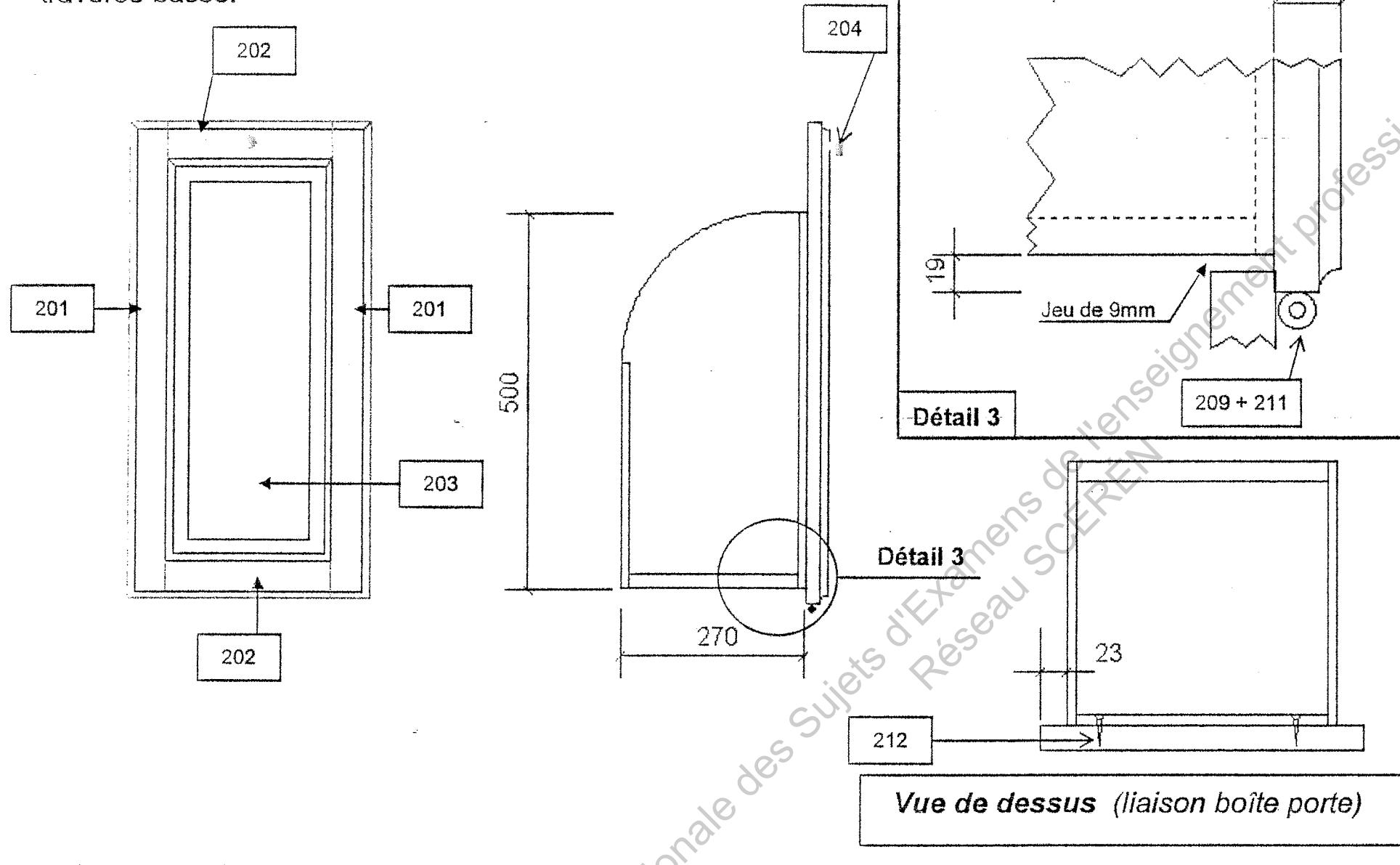

C-C : Montant traverse désassemblés

PILOTAGE NATIONAL	CAP Menuisier Fabricant de Menuiserie, Mobilier et Agencement	Session 2010 JUN	DT 5/7
Durée : 1h00		Coeif. : 8	

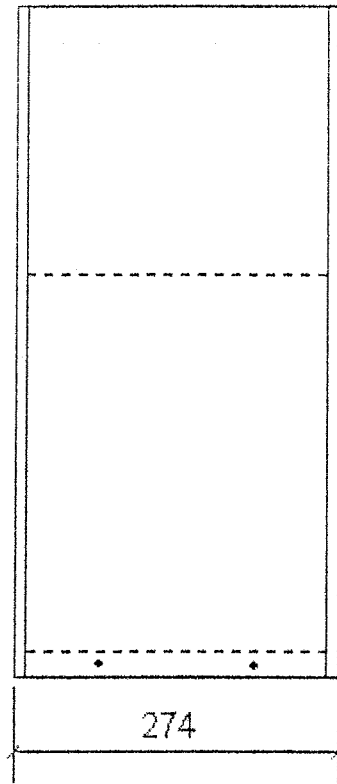

Vue de face

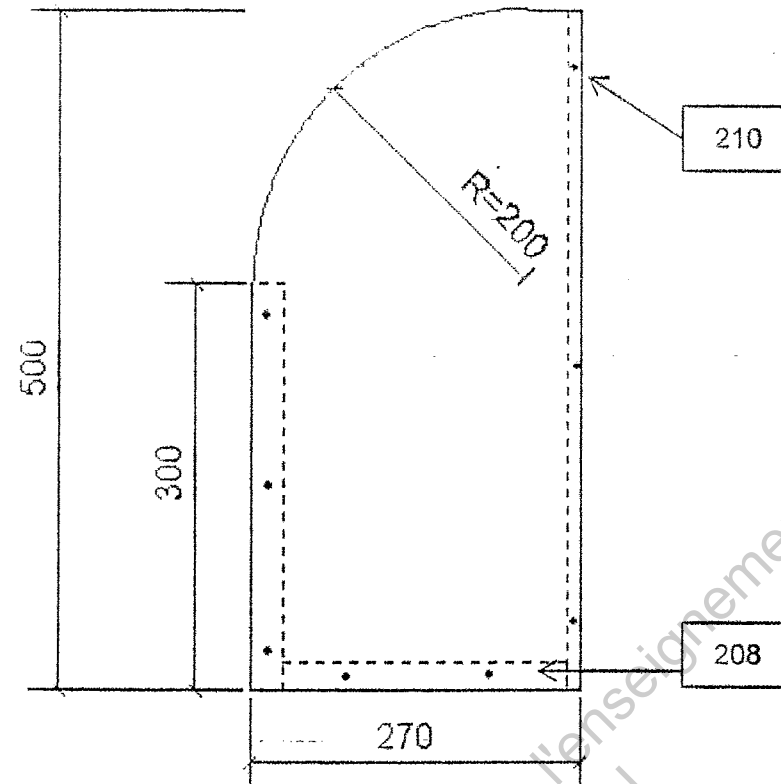

Vue gauche

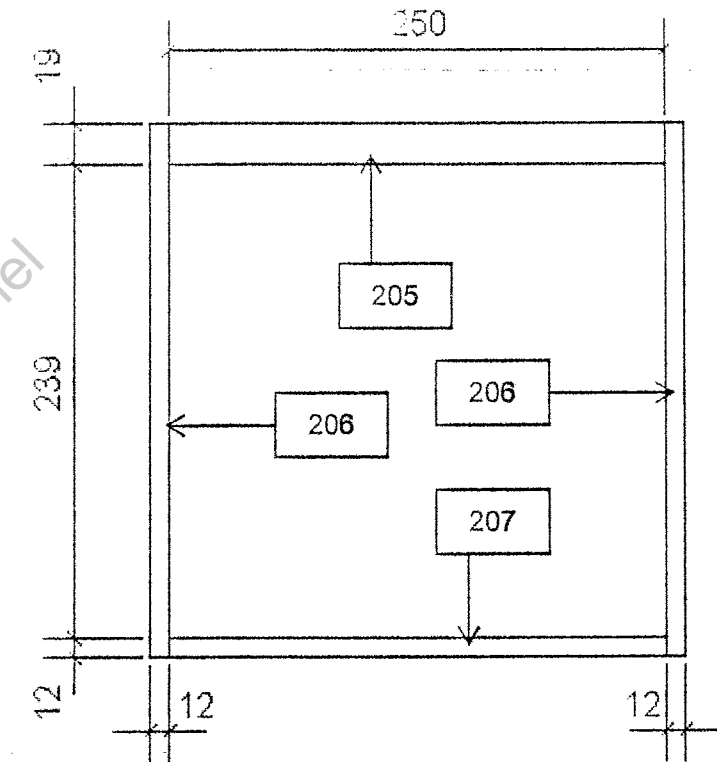

Vue de dessus

S/Ens. 3

La tirette est composée d'une tablette en MDF 19 mm, liée à la façade par lamello n° 20. Le fonctionnement est assuré par des coulisses à galets de 250 mm. (vis Rep.306)

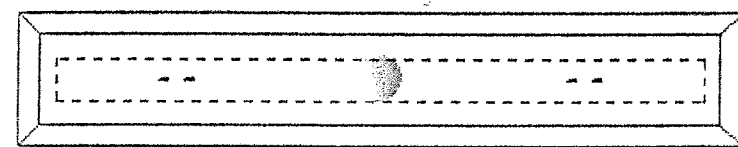

Vue de face

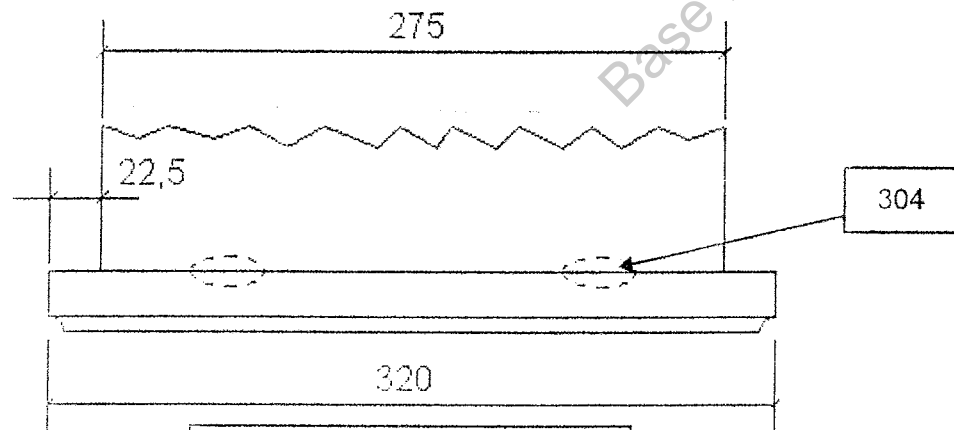

Vue de dessus

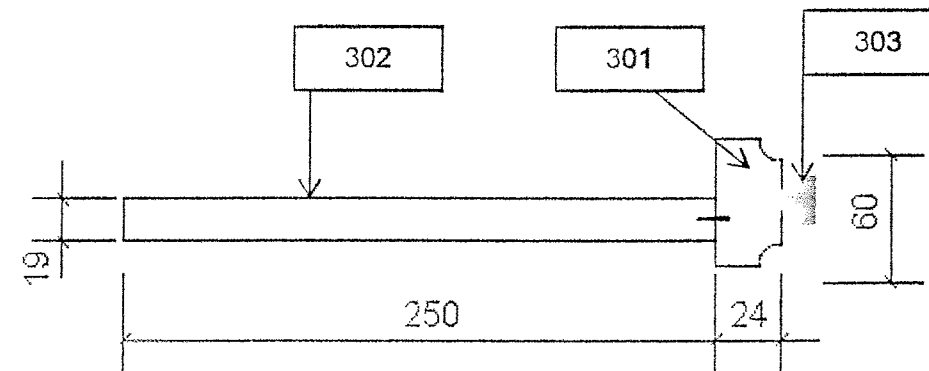

Vue de gauche

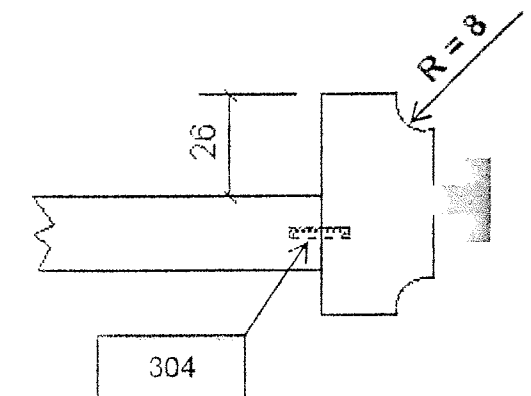

Liaison tablette-façade

PILOTAGE NATIONAL	CAP Menuisier Fabricant de Menuiserie, Mobilier et Agencement	Session 2010 JUN	DT 6/7
Durée : 16h00		Coeff. : 3	

Le dessus est composé d'une tablette ceinturée par des alaises embrevées, recevant une planche à pain amovible, en hêtre massif assemblée par fausses languettes.

S/Ens. 4

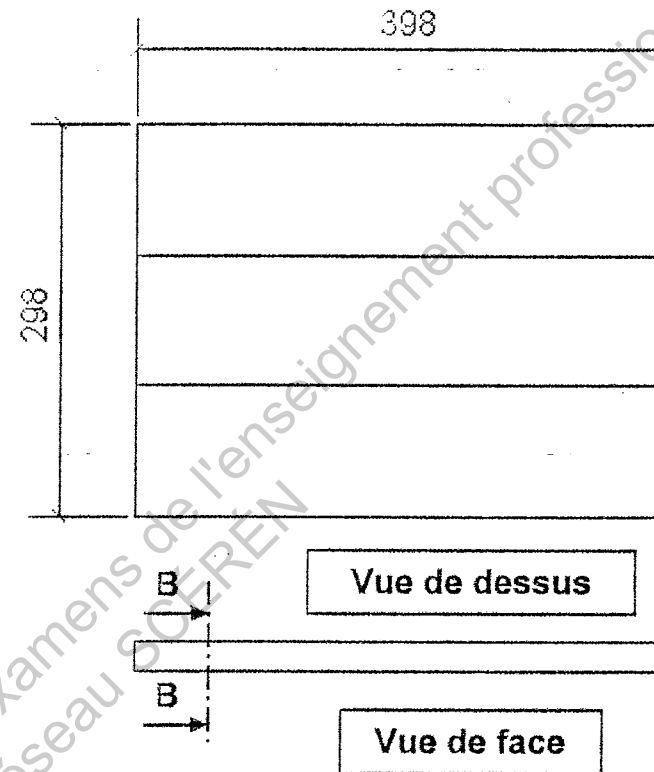
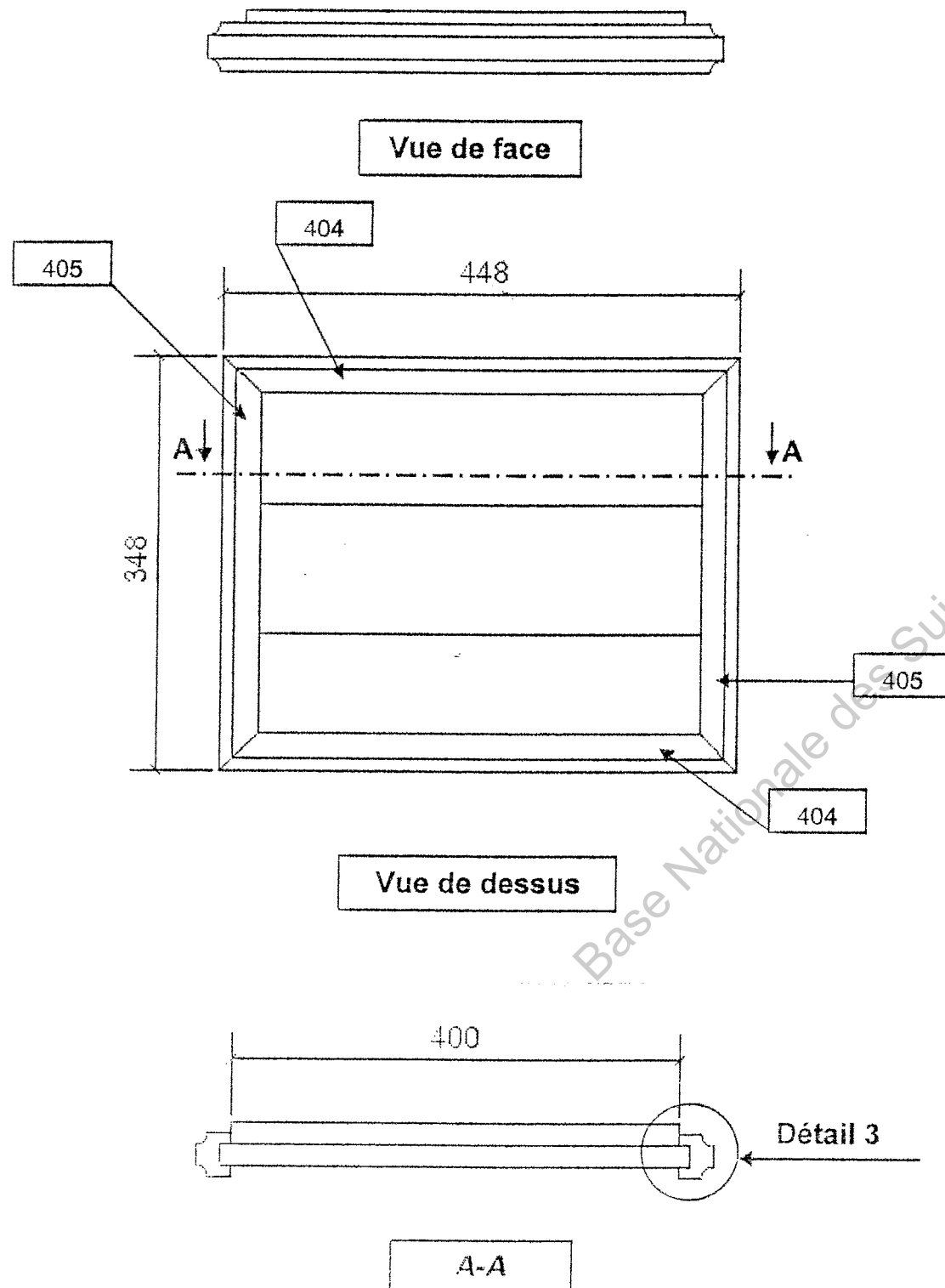

Repère 401

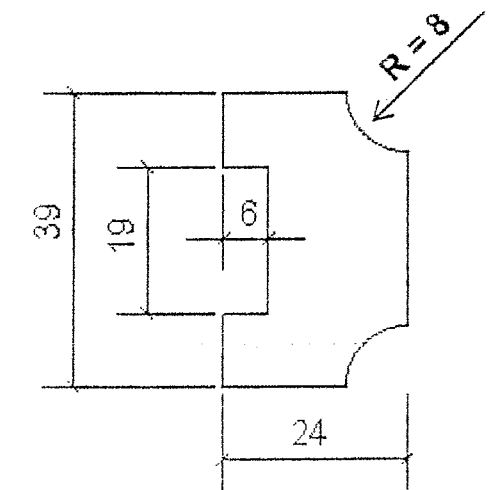
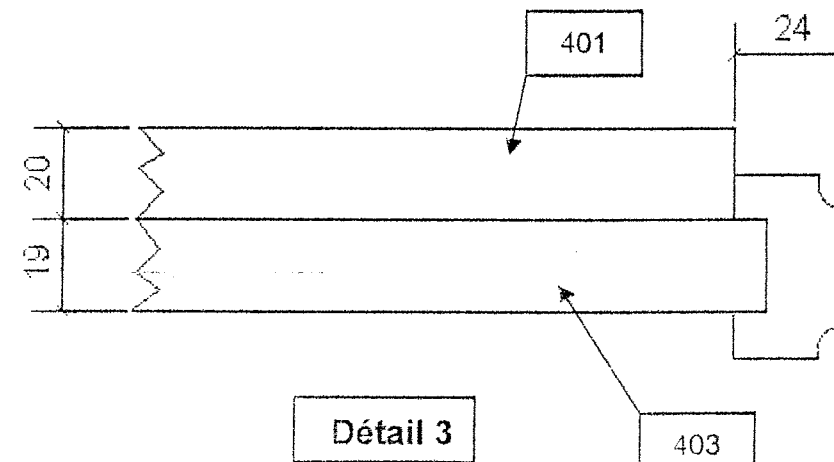
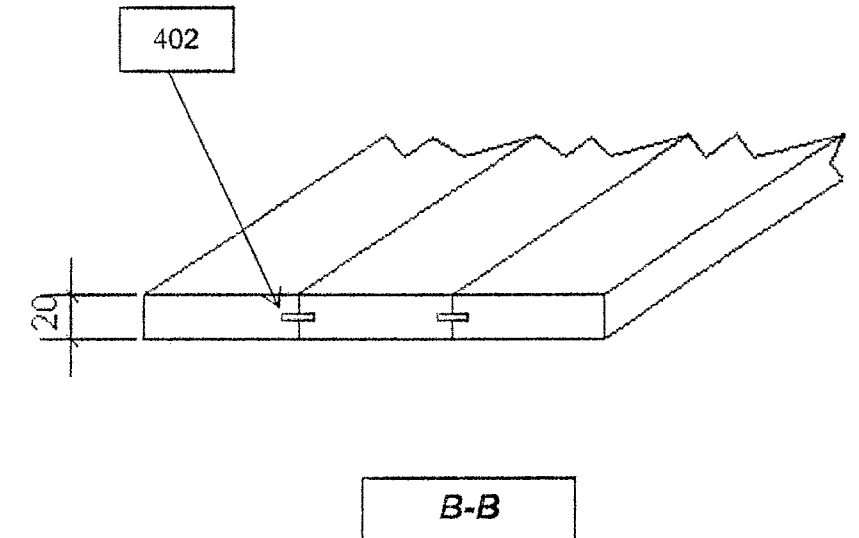

Profil alaises

PILOTAGE NATIONAL	CAP Menuisier Fabricant de Menuiserie, Mobilier et Agencement	Session 2010 JUN	DT 7/7
Brevet EP2 Fabrication d'un ouvrage de menuiserie, mobilier ou agencement		Durée : 16h00	Coeff. : 8