



SERVICES CULTURE ÉDITIONS
RESSOURCES POUR
L'ÉDUCATION NATIONALE

**Ce document a été numérisé par le CRDP de Caen pour la
Base Nationale des Sujets d'Examens de l'enseignement
professionnel**

DOSSIER TECHNIQUE

ROBE « LORELEI »

SOMMAIRE

SOMMAIRE.....	1/12
CAHIER DES CHARGES.....	2/12
NOMENCLATURE et FICHE DE VALEURS DE COUTURE.....	3/12
GAMME DE FABRICATION DE LA ROBE.....	4 - 5 - 6 - 7/12
DESSIN DE VUE D'ENSEMBLE DE LA ROBE.....	8/12
DESSIN DE DETAIL DU PLI CREUX A LA TAILLE	9/12
DESSIN DE DETAIL DE LA FERMETURE INVISIBLE.....	10/12
DESSIN DE DETAIL DE L'INSERTION BRETELLE.....	11/12
DESSIN DE DETAIL DE LA CEINTURE SUR LE COTE GAUCHE.....	12/12

Session 2010	Sujet n°10C1191
CAP COUTURE FLOU	
EP2 Mise en œuvre d'une fabrication	
DOSSIER TECHNIQUE	N° de page : DT 1/12

CAHIER DES CHARGES

Une cliente demande à l'atelier « Rêve de robe », de lui réaliser la robe « LORELEI » pour l'été 2010.



DESCRIPTION

Robe de deux coloris contrastés, courte, à bretelles, cintrée et agrémentée d'une ceinture nouée.

Le devant de la robe est assemblé à la taille et cintrée par des plis creux.

Le dos de la robe est cintré par des pinces à deux sommets.

Une fermeture invisible ferme le milieu dos.

Les bretelles s'élargissent sur l'épaule.

Un enforme décoratif est plaqué sur le bas de la robe.

MATIERES D'ŒUVRE ET FOURNITURES:

- Tissus de deux coloris : 100% lin
- 1 fermeture invisible de 25 cm assorti
- Des bobines de fils assorties aux deux coloris

CONDITIONS TECHNOLOGIQUES:

- Grade de qualité : « haut de gamme »
- Utilisation : cocktail, soirée, cérémonie...
- Réglage du point de la piqueuse plate : 5pts/cm
- Gamme de fabrication

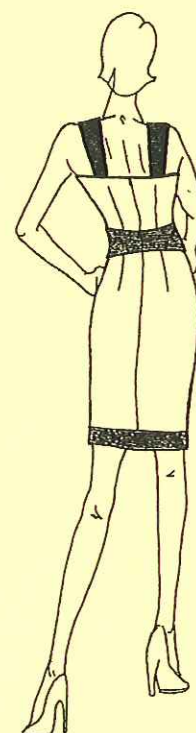

MATERIELS :

- Piqueuse plate enfilée non réglée, pied presseur pour fermeture invisible, pied presseur une branche, deux canettes de fils assortis aux matières.
- Surjeteuse raseuse enfilée et réglée.
- Matériel de repassage.

CAP COUTURE FLOU

EP2 Mise en œuvre d'une fabrication

Sujet n°10C1191

Page DT 2/12

12	1	Fermeture invisible	Nylon/plastique	Longueur: 25cm
11	2	Bretelle gauche	Lin coloris 2	
10	2	Bretelle droite		
9	2	Ceinture gauche		
8	2	Ceinture droite		
7	1	Enforme décoratif bas dos		
6	1	Enforme décoratif bas devant		
5	2	Enforme encolure dos	Lin coloris 1	
4	1	Enforme encolure devant		
3	2	Dos		
2	1	Jupe devant		
1	1	Bustier devant		
Rp	Nb	Désignation	Matière	Renseignement

NOMENCLATURE

VALEURS DE COUTURE

Désignation	Valeur à ajouter au patron
<ul style="list-style-type: none"> - Coulissage bretelles - Coulissage ceinture - Coulissage enforme encolure avec haut robe - Coulissage enforme décoratif bas avec bas robe 	7mm
<ul style="list-style-type: none"> - Assemblage ceinture milieu dos - Assemblage taille bustier et jupe devant - Paquage bas enforme décoratif sur bas robe 	10 mm
<ul style="list-style-type: none"> - Assemblage milieu dos - Assemblage côtés robe - Assemblage cotés enforme encolure dos et devant - Assemblage côtés enforme décoratif bas dos et devant 	15 mm

CAP COUTURE FLOU	Sujet n°10C1191
EP2 Mise en œuvre d'une fabrication	Page DT 3/12

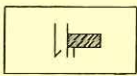
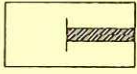
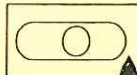

GAMME DE FABRICATION	Modèle : Robe	Référence : « LORELEI »
-----------------------------	---------------	-------------------------

CONDITIONS TECHNOLOGIQUES

Points à respecter	Machine	Type de point	Equipement	Outils divers	Matière d'oeuvre
-Nombre de pts/cm :5 -Surpiqûres : 4pts/cm -Contrôle systématique après chaque opération -Repassage au fur et à mesure des opérations si nécessaire	  	504 301	-Table -Pied presseur pour fermeture invisible -Pied presseur une branche gauche -Deux canettes : une pour chaque fil	-Réglet -Ciseaux -Epingles -Craie	-Lin

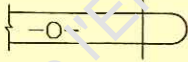
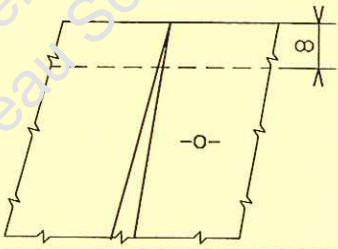
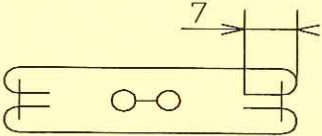
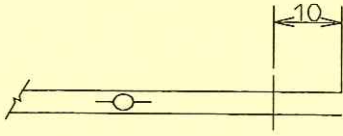

N°	Opérations	Schémas	Renseignements
----	------------	---------	----------------

PREPARATION

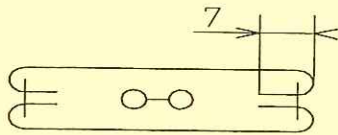
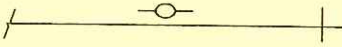
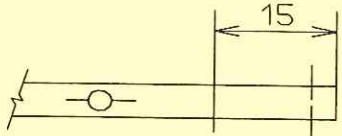
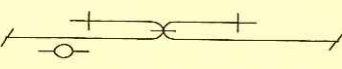
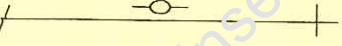
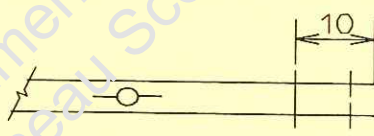
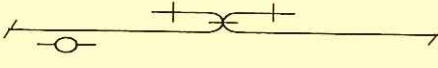
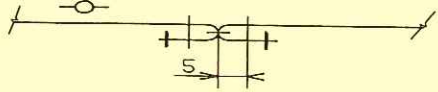
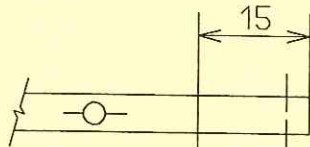
1	Assembler pinces sur dos		-Respecter les crans et les pointages
2	Assembler pinces sur enformes dos		
3	Prépiquer plis creux taille devant bustier et jupe		-Crans sur crans -à 8 mm
4	Coulisser bretelles -Assembler 1 ^{er} côté, retourner, repasser -Assembler 2 nd côté, retourner, repasser		Cranter si nécessaire - côté pointu en 1er - côté rentrant
5	Assembler milieu dos ceinture		-Biseau dans le même sens -x2
6	Ouvrir couture		

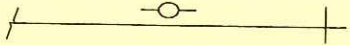
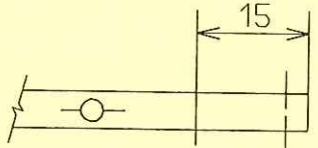
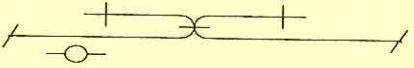
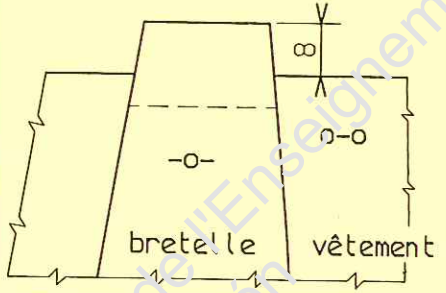
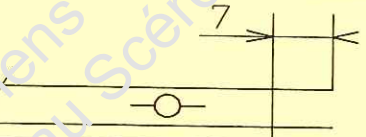
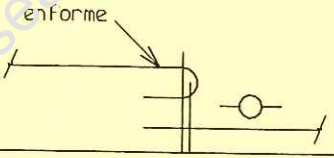
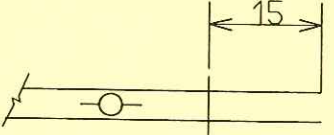
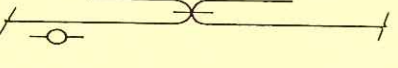
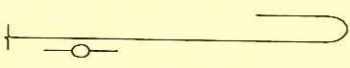
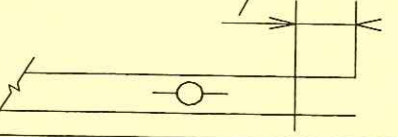
7	Coulisser ceinture Retourner, repasser		-Laisser ouverture milieu dos de 12 cm
8	Surfiler cotés enformes encolures dos et devants		
9	Assembler cotés enformes dos et devants		
10	Ouvrir coutures		
11	Surfiler : - milieu dos - cotés dos - ligne de taille bustier devant et jupe devant - bas et milieu dos enforme		
FABRICATION			
12	Assembler bustier devant et jupe devant		-Attention à ne pas écarter les plis
13	Ouvrir couture		
14	Surpiquer coutures		
15	Assembler fermeture invisible sur milieu dos	Voir DT 10/12	-Pied presseur montage invisible -Jusqu'au cran
16	Assembler bas milieu dos		-Pied presseur une branche

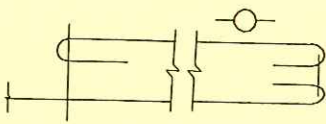
17	Surfiler cotés devant		
18	Assembler cotés robe		-Cran / découpe devant
19	Ouvrir coutures		
20	Prépiquer bretelles sur devant et dos		-D'après les crans. -La bretelle dépasse le bord de 8 mm
21	Assembler enforme avec haut robe		-Couture couchée
22	Surpiquer nervure coté enforme		-Maintien de l'enforme en place
23	Assembler cotés enforme décoratif dos et devant		
24	Ouvrir coutures		
25	Préformer rempli haut enforme décoratif	Voir section D-D sur DT 8/12 	-Au fer 10 mm
26	Coulisser bas enforme décoratif avec bas robe		-Côté non rempli -En tubulaire -Arrêt points dans points -Couture / couture

27	Rabattre haut enforme décoratif sur bas robe		
28	Maintenir ceinture sur couture de coté	Voir DT 12/12	
FINITIONS			
29	Fermer ouverture ceinture par un point main		
30	Maintenir enforme sur le milieu dos par un point main		-Bord fermeture à glissière
31	Maintenir enforme sur cotés par un point main		
32	Couper fils		
33	Contrôler Repasser robe		-Fiche contrôle qualité
34	Coudre étiquette d'anonymat sur milieu bas robe dos		-Point de devant
35	Mettre robe sur cintre		

DESSIN DE VUE D'ENSEMBLE DE LA ROBE

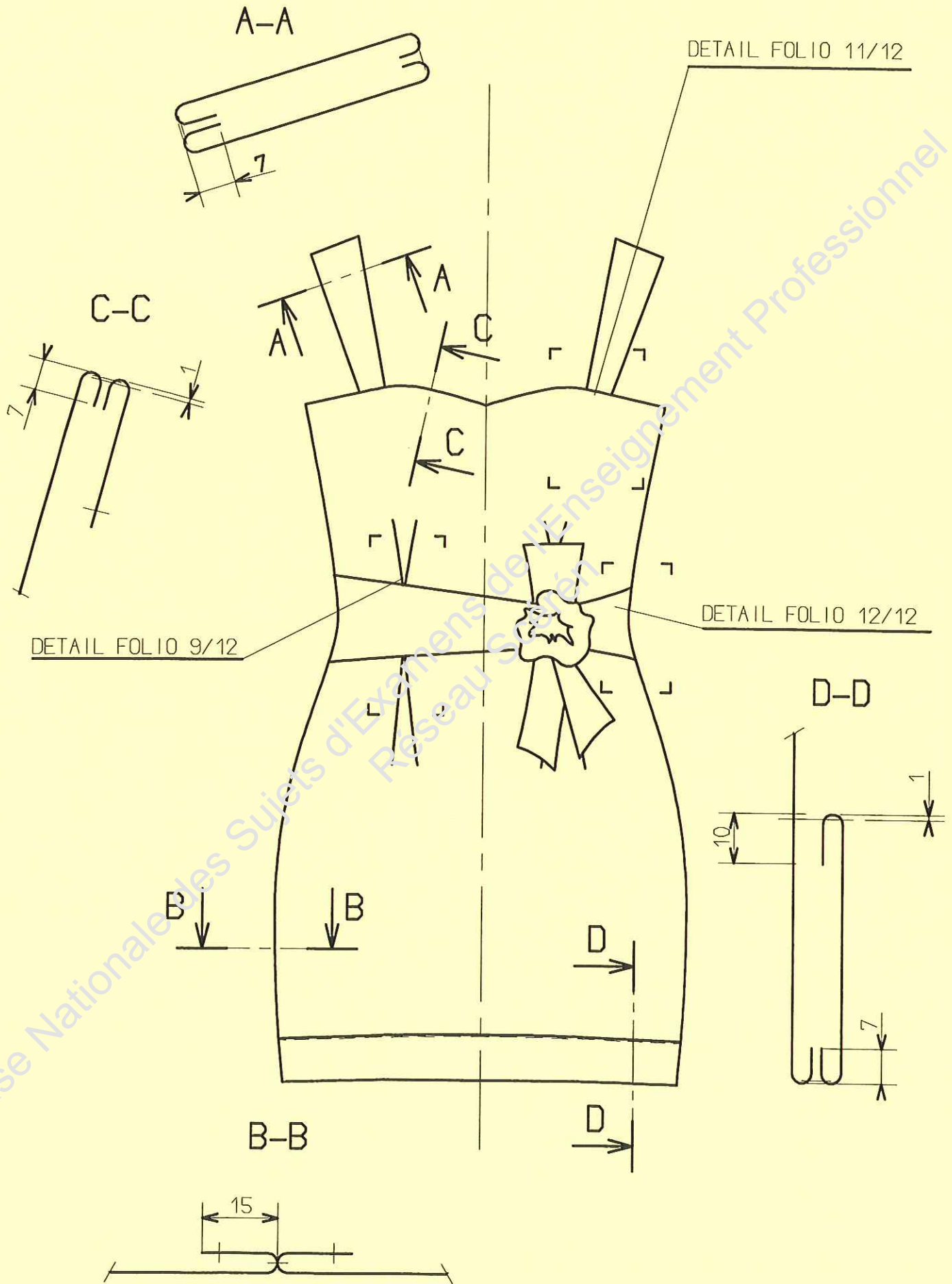

<p>CAP COUTURE FLOU</p>	<p>Sujet n°10C1191</p>
<p>EP2 Mise en œuvre d'une fabrication</p>	<p>Page DT 8/12</p>

DESSIN DE DETAIL DU PLI CREUX A LA TAILLE

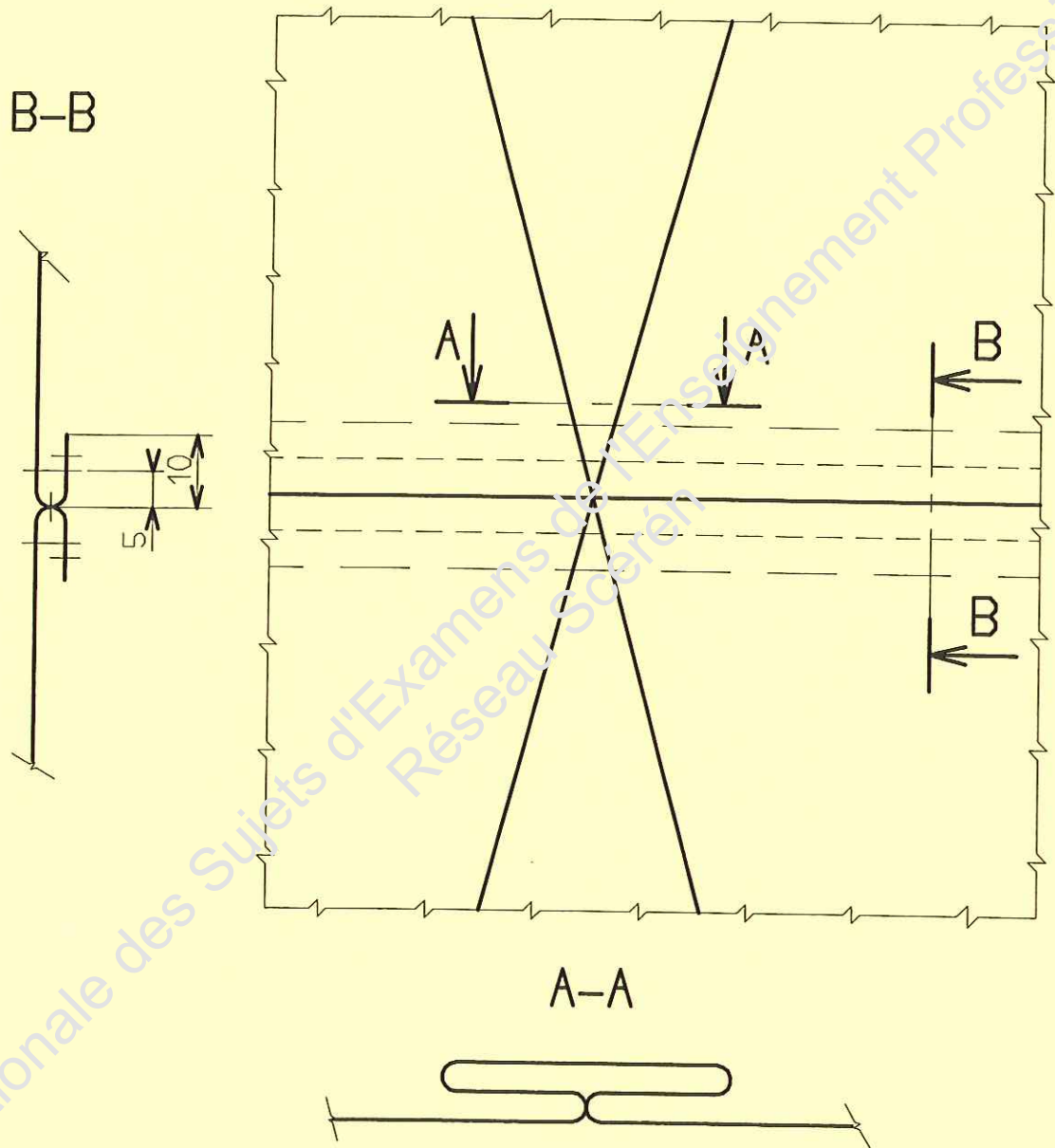

CAP COUTURE FLOU	Sujet n°10C1191
EP2 Mise en œuvre d'une fabrication	Page DT 9/12

DESSIN DE DETAIL DE LA FERMETURE INVISIBLE

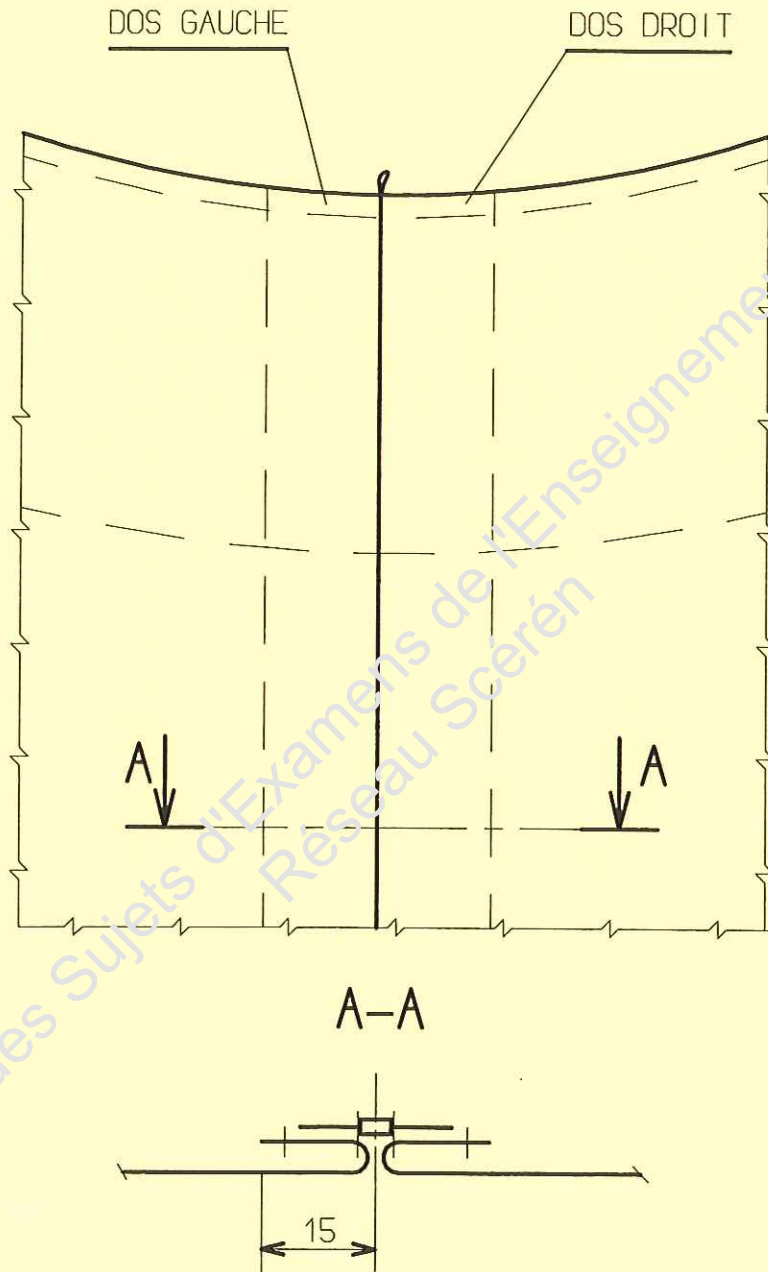

* Point main au niveau de l'enforme sur la fermeture

DESSIN DE DETAIL DE L'INSERTION BRETELLE

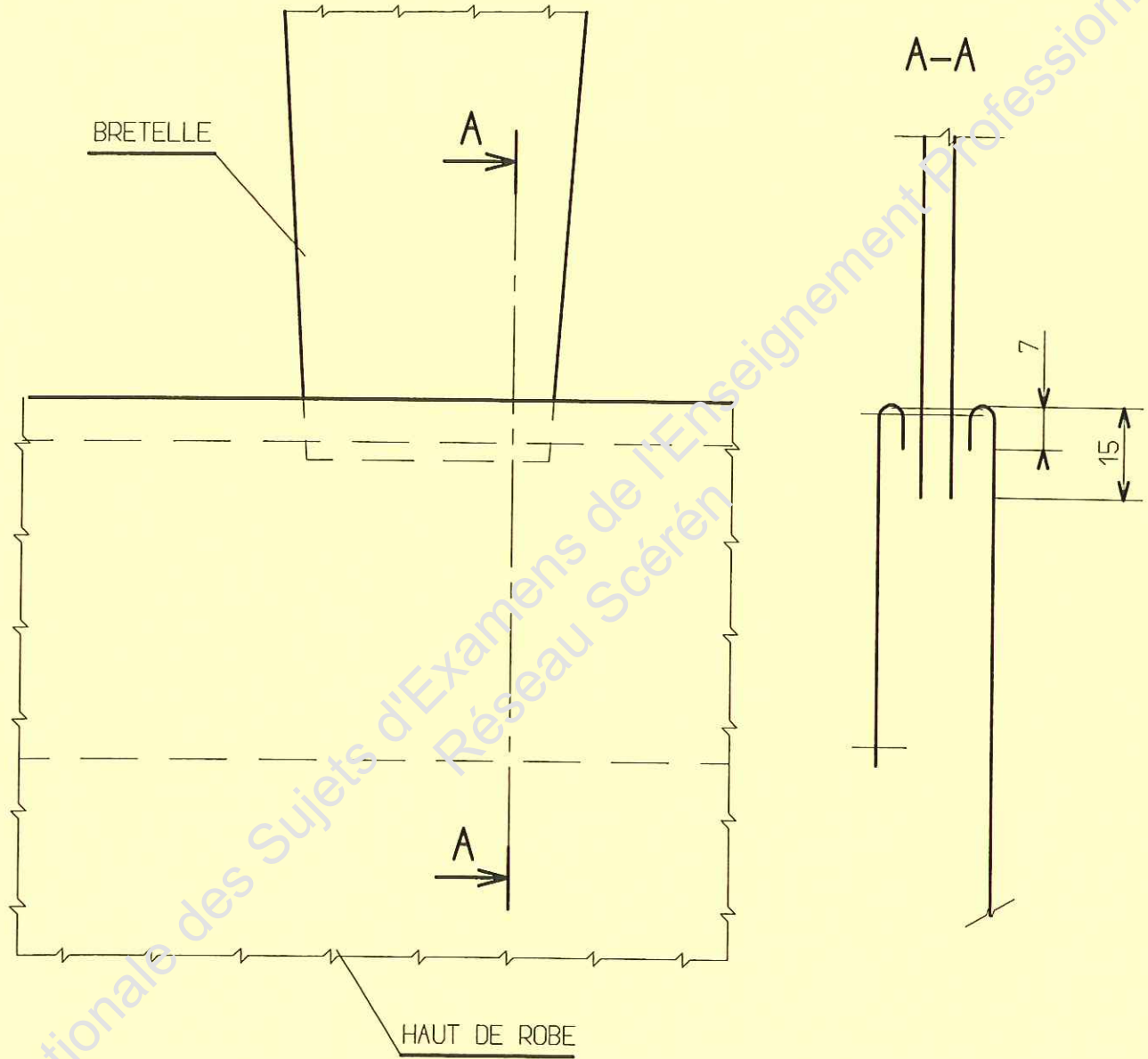

CAP COUTURE FLOU	Sujet n°10C1191
EP2 Mise en œuvre d'une fabrication	Page DT 11/12

DESSIN DE DETAIL DE LA CEINTURE CÔTE GAUCHE

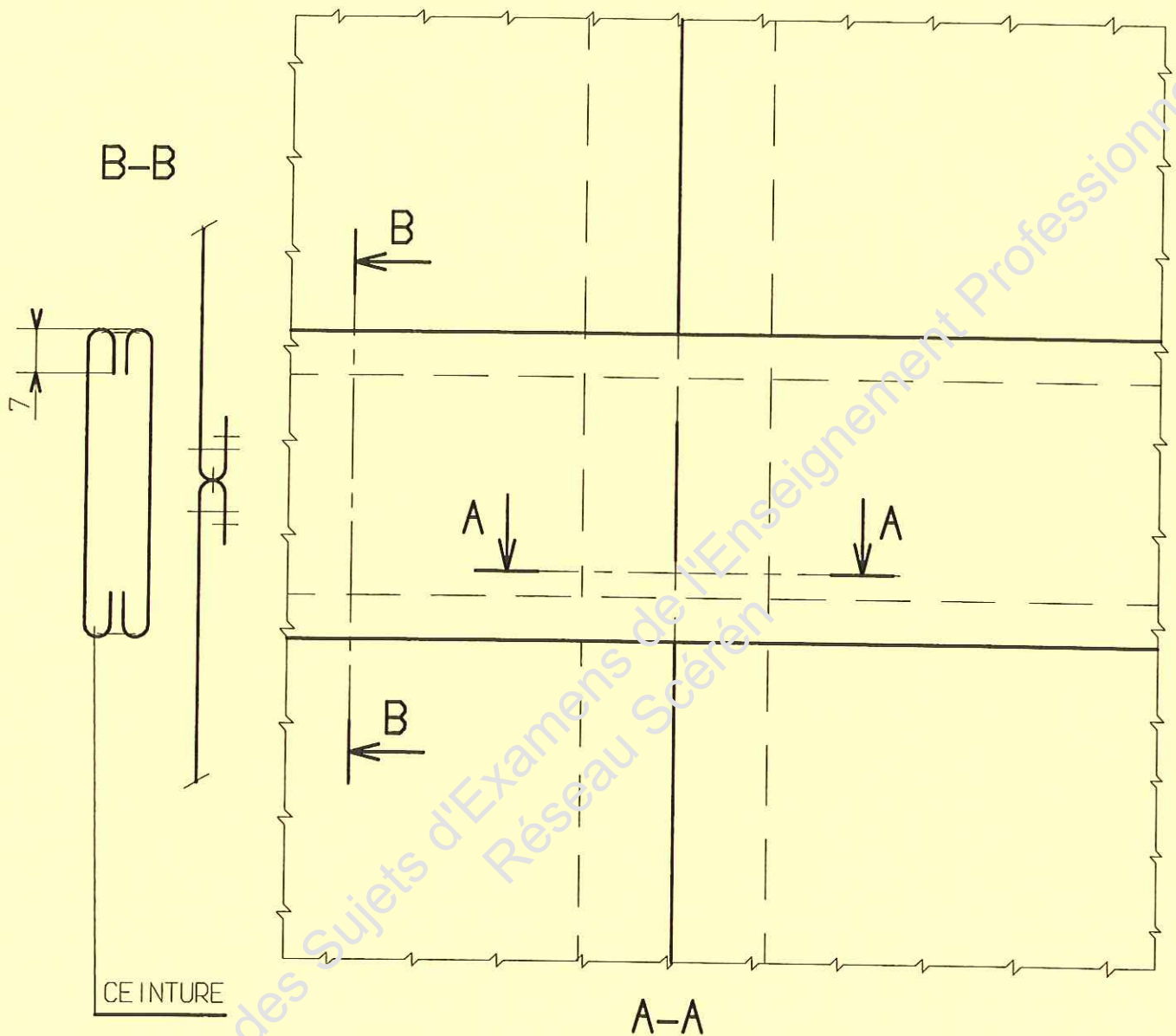

CEINTURE

A-A

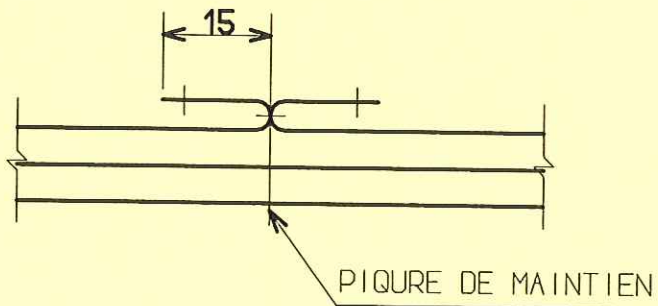

* Point main pour refermer l'ouverture de la ceinture

CAP COUTURE FLOU	Sujet n°10C1191
EP2 Mise en œuvre d'une fabrication	Page DT 12/12