



SERVICES CULTURE ÉDITIONS
RESSOURCES POUR
L'ÉDUCATION NATIONALE

**Ce document a été numérisé par le CRDP de Lille pour la
Base Nationale des Sujets d'Examens de l'enseignement professionnel**

Ce fichier numérique ne peut être reproduit, représenté, adapté ou traduit sans autorisation.

C.A.P
Session 2010

**TAPISSIER-TAPISSIÈRE D'AMEUBLEMENT
EN DÉCOR**

EP2 : Réalisation d'un décor

Durée de l'épreuve : 20 heures (sur 120 points)

Coefficient : 6

Compétences terminales évaluées :

- C3.01 : Effectuer les opérations de coupe
- C3.02 : Procéder à l'assemblage des étoffes et des matières premières
- C3.03 : Appliquer la passementerie
- C3.04 : Monter et régler les différents éléments
- C3.05 : Réaliser les finitions
- C3.06 : Contrôler le produit et réaliser le conditionnement

Mme Fragonard désire agrémenter le confort des fauteuils «relax» de sa terrasse par des matelas façon « futons japonais » ainsi que des coussins capitonnés.

Description du matelas :

- Matelas matelassé
- Passepoil coordonné sur les deux longueurs
- Tête forme traversin garni d'un traversin
- Attaches permettant de rouler le matelas pour le ranger
- Anse pour transporter le matelas
- Garniture ouate synthétique
- Fermeture à glissière en dessous du traversin

Description du coussin :

- Coussin carré avec bourrelet sur le pourtour
- Boutonné de 5 boutons
- Poignée sur le milieu d'un côté de la plate-bande

Préparation des différents éléments à couper coutures comprises

Pour le matelas :

- Toile imprimée : Dessus 1 rectangle de 218 cm en 73 cm de large
Dessous 1 rectangle de 195 cm en 73 cm de large
Ronds pour traversin 2 carrés de 20 cm sur 20 cm
Attache 38 cm sur 8 cm
Anse 220 cm sur 8 cm
- Toile blanche pour le traversin: 1 rectangle de 50 cm sur 73 cm et 2 carrés de 20 cm sur 20 cm
- Fournitures :
Passepoil : biais coordonné 180 cm 2 fois + ganse 180 cm 2 fois (4 cm de diamètre)
Ouate synthétique : Matelassage 1 rectangle de 180 cm sur 73 cm
Fermeture à glissière : 75 cm
Fil câblé
Sac de ouate de «fibrefil » : garnissage du traversin (300 gr environ)

Pour le coussin :

- Toile imprimée : Dessus et dessous 2 carrés de 45 cm sur 45 cm
Plate bande en deux parties : 11 cm en 140 cm et 11 cm en 45 cm
Poignée 20 cm sur 7 cm de large
- Fournitures :
Sac de ouate de « fibrefil » : garnissage (700 gr environ)
Boutons : boutonnage 5 boutons
Fil câblé
Fil de lin

En vous aidant des docs.de 1 à 4/5

Réaliser le matelas et le coussin

- Organiser le poste de travail
- Couper les différents éléments
- Fabriquer le matelas et le coussin

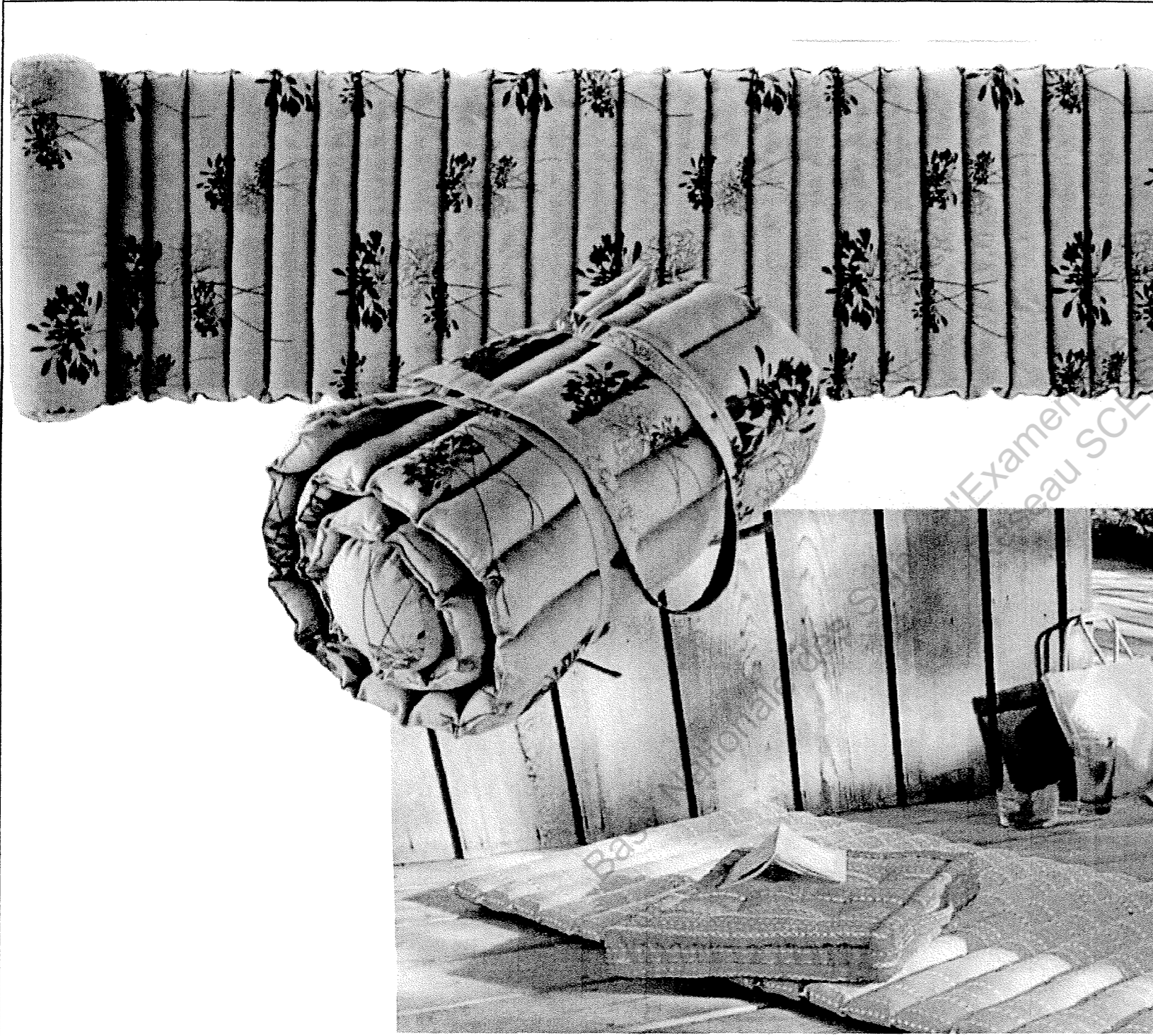

C.A.P

Spécialité: C.A.P. Tapissier-Tapissière d'ameublement en décor

Durée: 20h
Session: 2010

Epreuve: EP2: Réalisation d'un décor

N° sujet: 10-24

Coef: 6
Doc.1/5

Vue du dessous

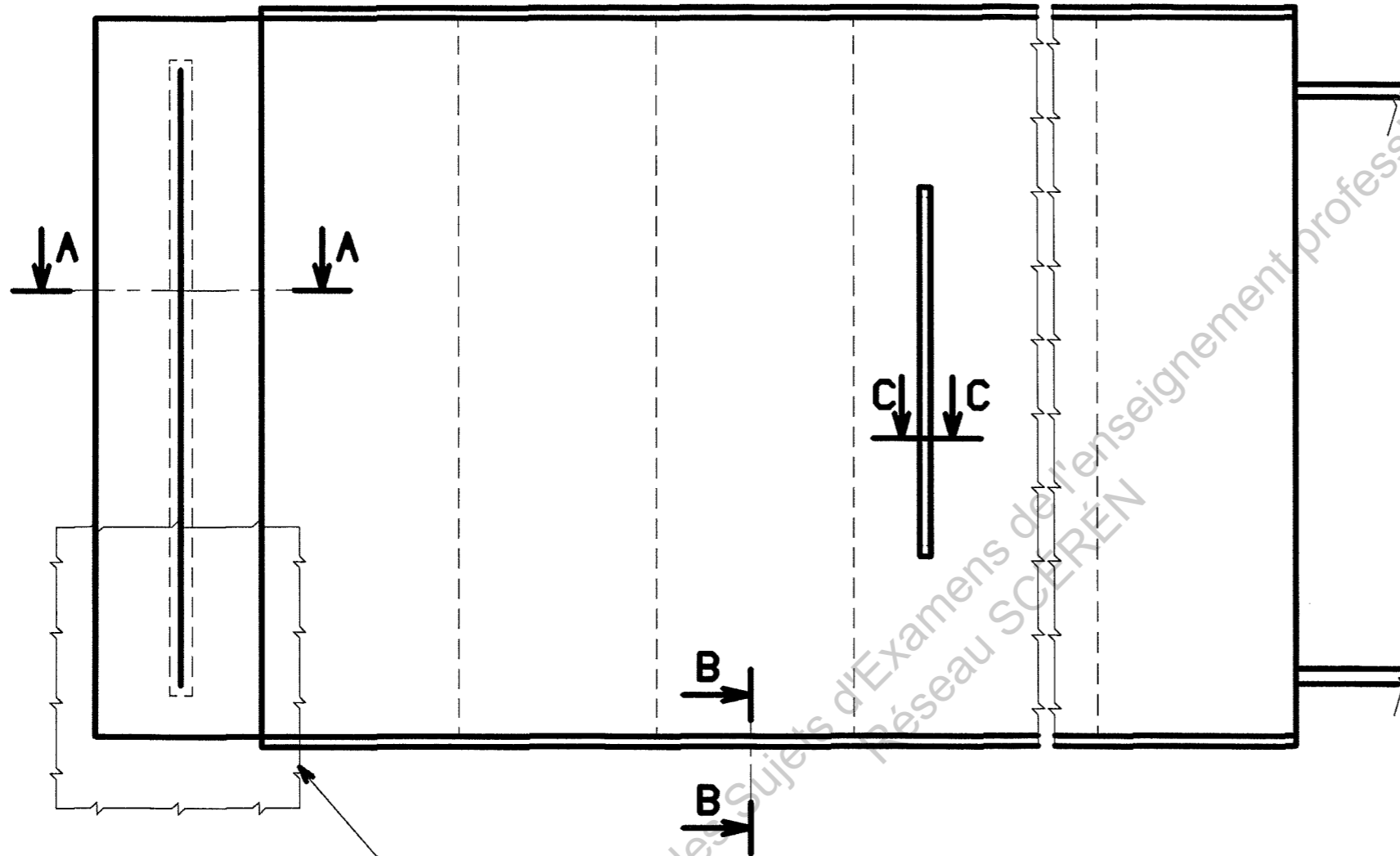

Détail X

Vue de profil

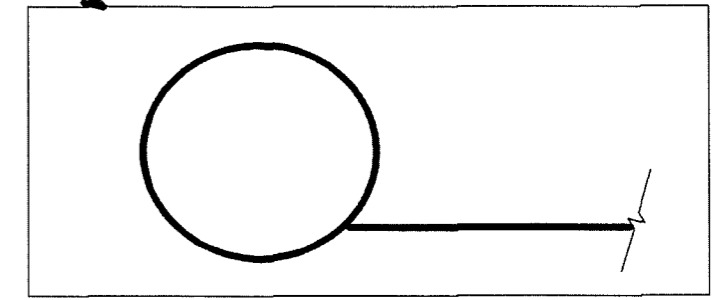

C-C

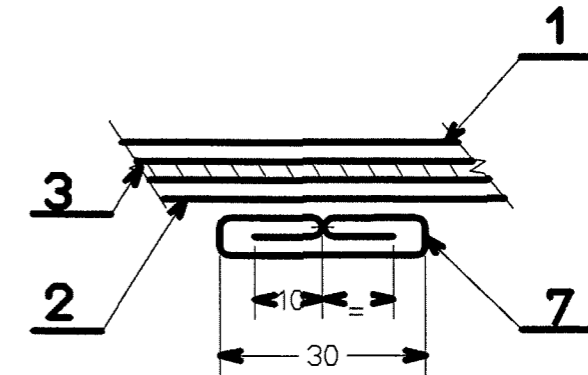

A-A

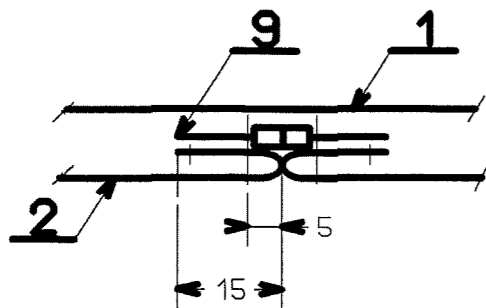

Détail X

B-B

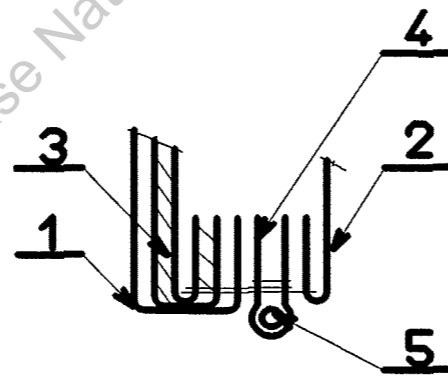

10	1	Fil		
9	1	Fermeture à glissière		
8	1	Anse	Toile imprimée	
7	1	Attache	Toile imprimée	
6	2	Ronds de traversin	Toile imprimée	
5	2	Ganse	Coton	
4	2	Bandes de passepoil	Toile imprimée	
3	1	Ouate synthétique	Polyester	
2	1	Dessous matelas	Toile imprimée	
1	1	Dessus matelas	Toile imprimée	
Rp	Nb	Désignation	Matière	Renseignements

C.A.P.

Spécialité : Tapissier -Tapissière d'ameublement en décors
Épreuve : EP2 Réalisation d'un décor

N° Sujet : 10-24

Session : 2010

Doc. 2/5

A-A

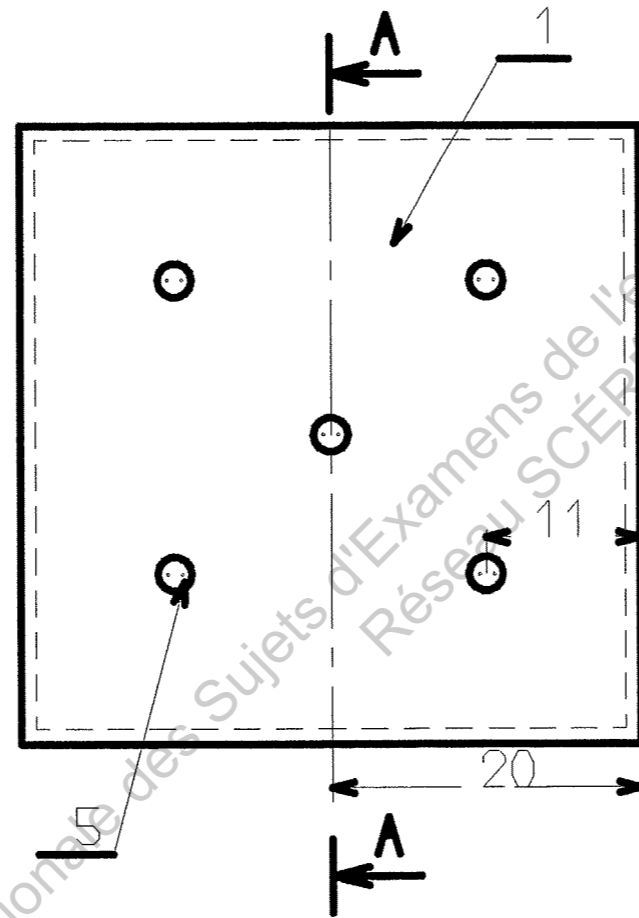
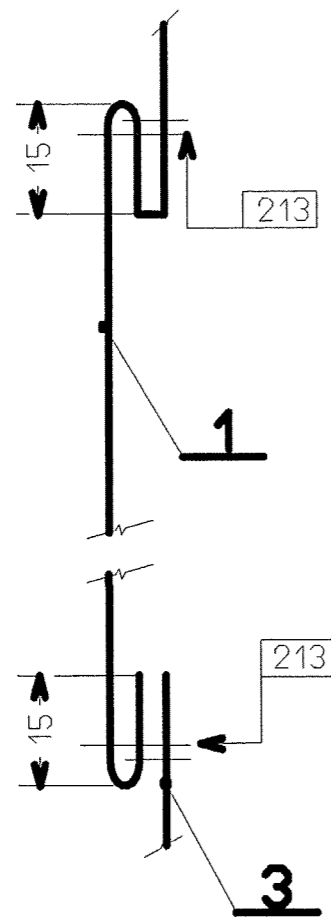
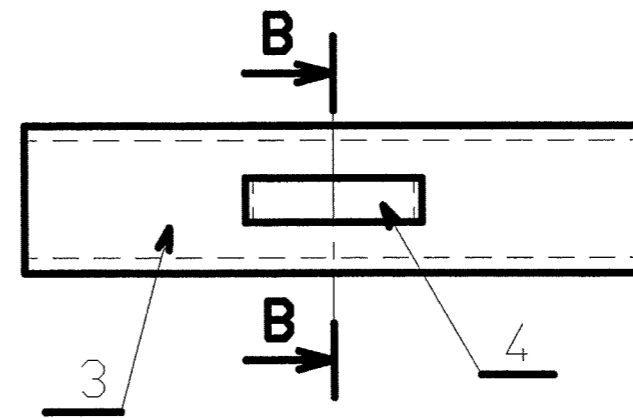
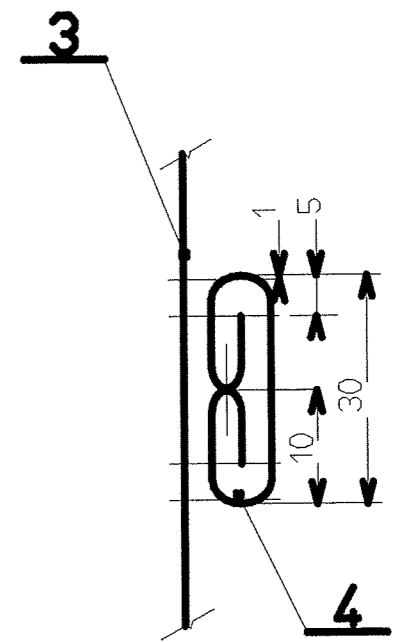

Plate bande avec poignée



B-B



7	1	Ouate de fibrefil	Fibres synthétiques	
6	1	Fil cablé		
5	5	Boutons		
4	1	Poignée	Toile imprimée	
3	2	Plate-bande en deux parties	Toile imprimée	Coutures dans les angles côté poignée
2	1	Dessous coussin	Toile imprimée	
1	1	Dessus coussin	Toile imprimée	
Rp	Nb	Désignation	Matière	Renseignements

C.A.P.

Spécialité : Tapissier-tapissière d'ameublement en décor
Épreuve : EP2 Réalisation d'un décor

N° Sujet 10-24

Session : 2010

Doc. 3/5

Gamme opératoire du matelas

Gamme opératoire du coussin

Phases	N°	Opérations	Schémas	Renseignements
Préparation	1	Toile imprimée: - couper le dessus et le dessous - couper les ronds de traversin - couper l'anse et l'attache - couper les passepoils dans les bandes de biais coordonné Toile blanche : - couper pour le traversin		Surfiler chaque élément D'après les dimensions doc. 1 / 5
	2	- Plaquer la ouate sur l'envers du dessus		
Réalisation	3	- Préparer le passepoil		Longueur du passepoil: 180 cm Une finition à chaque extrémité
	4	- Préparer l'anse et l'attache		
	5	- Plaquer le passepoil de chaque côté du dessus en commençant du pied à 1, 5 cm		
	6	- Plaquer le dessous endroit sur endroit, et piquer le pied et insérer l'anse		Anse: 15 cm de chaque côté
	7	- Coulisser		
	8	- Assembler à la tête, sur 10 cm, de chaque côté pour la housse pour le traversin		
	9	- Plaquer la fermeture à glissière - Plaquer l'attache sur le dessous	A-A	L'attache est plaquée à 65 cm du pied et 19 cm de chaque côté
	10	- Assembler les côtés du matelas, endroit sur endroit sur 180 cm	B-B	
	11	- Assembler les ronds de chaque côté		
	12	- Retourner		
	13	- Matelasser sur le dessus à intervalles réguliers de 10 cm		En vous aidant d'un calibre (une bande de 10 cm sur 70 cm) Agrandir le point
	14	- Pour le traversin (toile de coton) Assembler endroit sur endroit en laissant une ouverture centrale de 20 cm		
	15	- Assembler les ronds de chaque côté		
	16	- Garnir de ouate synthétique		
	17	- Fermeture main (point coulé)		
	18	- Placer le traversin dans son enveloppe		
	19	- Contrôler		

Phases	N°	Opérations	Schémas	Renseignements
Préparation	1	- Toile imprimée : - couper le dessus et le dessous - couper les plates-bandes - couper la poignée		Une plate-bande : longueur sur 3 côtés L'autre plate-bande : Longueur 1 côté
	2	- Préparer la poignée	A-A	Finition extrémités
Réalisation	3	- Plaquer la poignée au milieu de la plate-bande (sur 1 longueur)	A-A	En laissant une souplesse de 2 cm pour saisir la poignée
	4	- Assembler les plates-bandes		Piquer sur la hauteur finie du coussin
	5	- Assembler la plate-bande avec le dessus en plaçant les coutures dans les angles arrière		
	6	- Assembler le dessous en laissant une ouverture centrale à l'arrière		
	7	- Retourner		
	8	- Garnir de ouate en la répartissant uniformément		Densité conforme à la réalisation de bourrelet
	9	- Fermeture à la main (point coulé)		
	10	- Réalisation du bourrelet à la main sur le dessus et le dessous	A-A	Points réalisés à intervalles réguliers en prenant : 3 cm de tissu sur le dessus 2,5 cm sur la plate-bande
	11	- Placer les boutons suivant le dessin technique		
	12	- 1 bouton centré et les autres répartis à intervalle régulier dans les deux diagonales		
	13	- Contrôler		

C.A.P

Spécialité : Tapissier-Tapissière d'ameublement en décor
Épreuve : EP2 : Réalisation d'un décor

N° Sujet : 10-24

Session : 2010
Doc. 4/5

CRITÈRES D'ÉVALUATION

MATELAS:

Coupe des différents éléments
Réglage du point
Régularité du passepoil
Bon emplacement du passepoil
Bon positionnement des ronds de traversin
Régularité de la pose de la fermeture à glissière
Régularité de l'assemblage des différents éléments
Placage de la ouate
Régularité du matelassage
Respect des mesures :
 Largeur 70 cm
 Longueur : 195 cm
 Diamètre des ronds : 15 cm
Aspect final

COUSSIN:

Coupe des différents éléments
Réglage du point
Bon positionnement de la plate-bande
Bon emplacement des coutures plate-bande
Empochage et homogénéité du garnissage
Régularité de la fermeture à la main
Régularité des points du bourrelet
Bon emplacement des boutons
Respect des mesures :
 40 cm sur 40 cm
 Hauteur 8 cm
Finition
Aspect final