

DANS CE CADRE

Académie :	Session :
Examen :	Série :
Spécialité / option :	Repère de l'épreuve :
Epreuve / sous épreuve :	
NOM :	N° du candidat : <input type="text"/>
(en majuscules suivi, s'il y a lieu du nom d'épouse) Prénom(s) :	
Né(e) le :	(le numéro est celui qui figure sur la convocation ou liste d'appel)

NE RIEN ECRIRE

NE RIEN ECRIRE DANS CETTE PARTIE



TRAVAIL DEMANDE

COMPÉTENCES ÉVALUÉES

- C1 2 Lire, analyser, classer et sélectionner les documents.
Interpréter les différentes formes de langage. (Symboliques, schématiques, graphiques)
- C2 1 Proposer un choix technologique.
Identifier les caractéristiques relatives à la qualité fixée, à la nature des matériaux.
- C2 2 Sélectionner le matériel en fonction des opérations à réaliser.
- C2 3 Proposer un plan de travail.
Classer par ordre chronologique les opérations à effectuer.
- C3 1 Participer à la construction du produit.
Réaliser des maquettes : gabarits de travail et gabarits de coupe.

PARTIE ARTS APPLIQUÉS – Temps conseillé 2 heures

- Identifier et exploiter les documents.
- Extraire les informations utiles au travail.

PARTIE PRÉPARATION DU TRAVAIL ET TECHNOLOGIE – Temps conseillé 4 heures

A partir du dossier de définition et du dossier ressource :

- Effectuer des choix de matériaux.
- Réaliser des gabarits de travail et de coupe. (*A rendre dans copie double*)
- Proposer un plan de travail.
- Sélectionner le matériel.

DOSSIER DE DEFINITION DU PRODUIT

MISE EN SITUATION

Afin de répondre à une commande client, vous avez en charge la réalisation d'une série d'un article de petite maroquinerie de moyenne gamme, le portefeuille "Jerico".

Il est réalisé dans un cuir pleine fleur lisse et ses finitions sont rembordées.



CAP MAROQUINERIE			
EPI PRÉPARATION DU TRAVAIL ET TECHNOLOGIE		SUJET	
Durée : 6 heures	Code : 500 24 317	Coefficient : 6	SESSION 2010
			Page : 1/8

NE RIEN ECRIRE DANS CETTE PARTIE

NE RIEN ECRIRE DANS CETTE PARTIE

DOSSIER RESSOURCES

PARTIE PRÉPARATION DU TRAVAIL ET TECHNOLOGIE

Dessin d'ensemble

CRDP de MONTPELLIER
RÉSERVÉ AU SERVICE

14	1	Fermeture à glissière	Métal 12 cm
13	1	Petite vue	Mica
12	1	Grande vue	
11	1	Doublure poche fermeture à glissière	Doublure tissu
10	3	Fond de poche carte de crédit	
9	1	Doublure visite volante carte de crédit	
8	1	Bande à cheval petite vue	Chèvre
7	2	Bande à cheval grande vue	
6	1	Bande à cheval plaque de fond	
5	1	Gousset	
4	1	Poche fermeture à glissière	
3	1	Visite volante carte de crédit	
2	1	Plaque de fond	
1	1	Corps	
Rp	Nb	Désignation	Matières

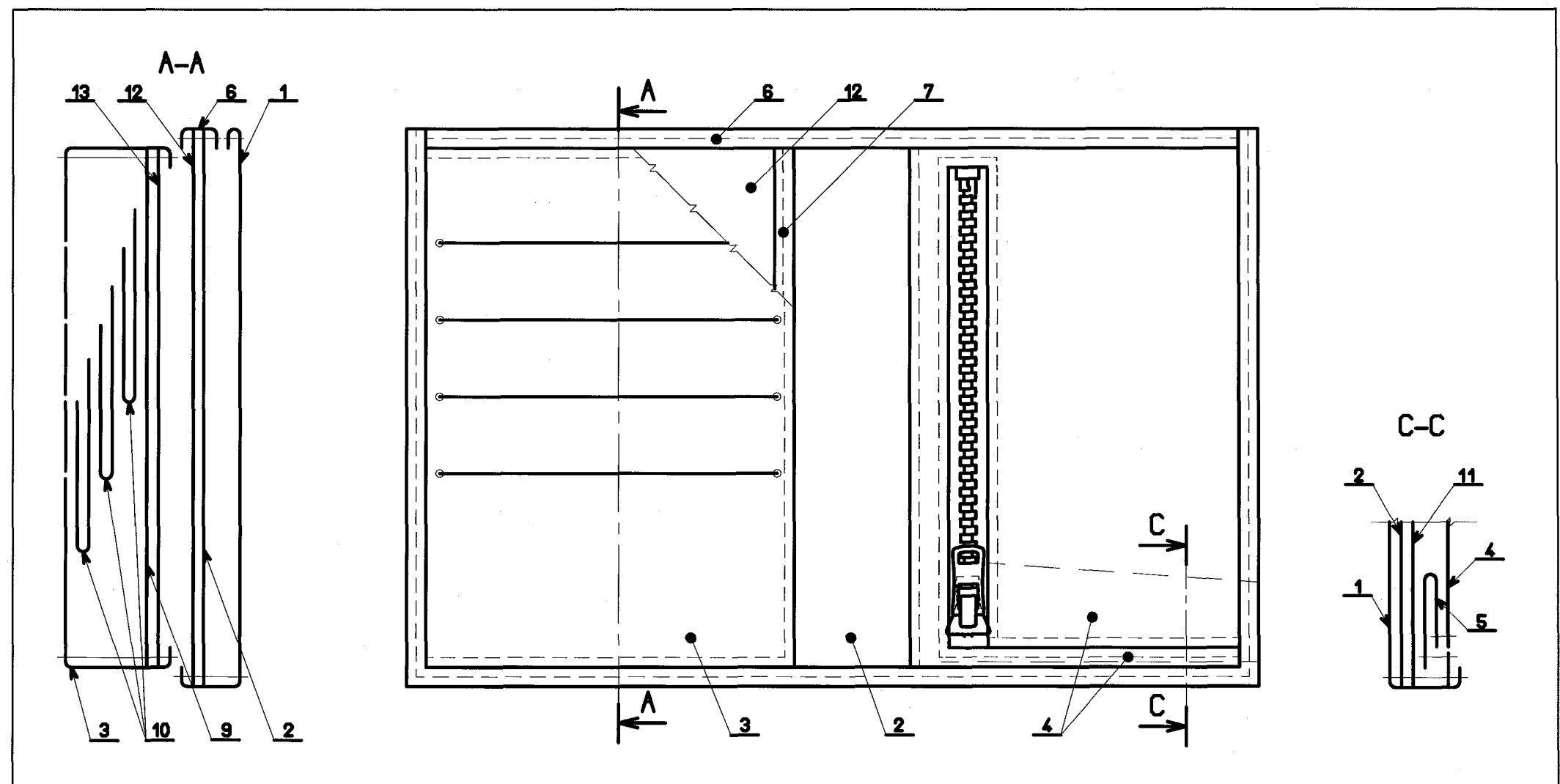

NE RIEN ECRIRE DANS CETTE PARTIE

NE RIEN ECRIRE DANS CETTE PARTIE

Représentation des éléments égarés

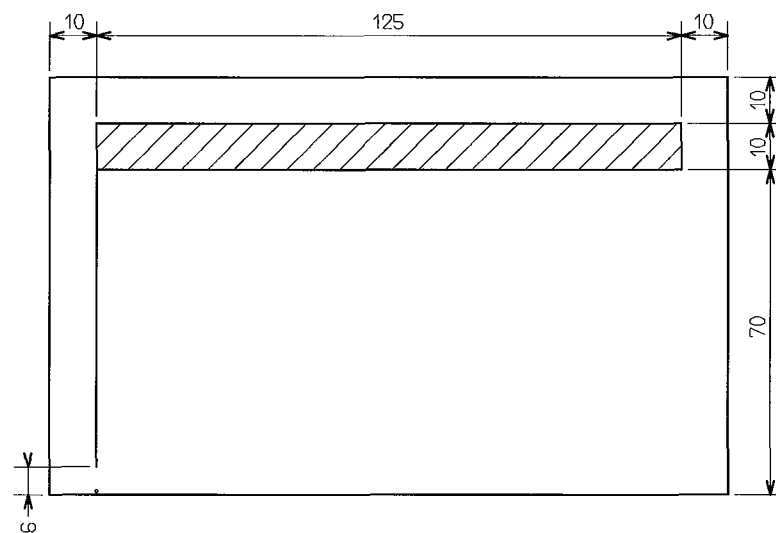
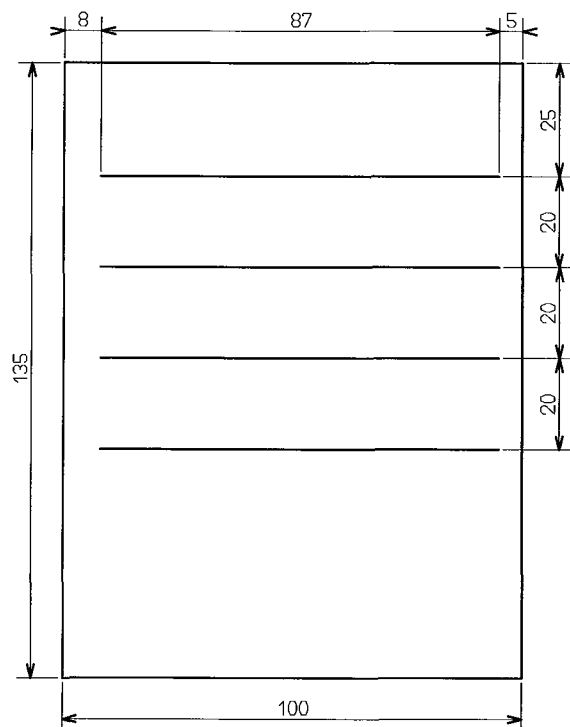
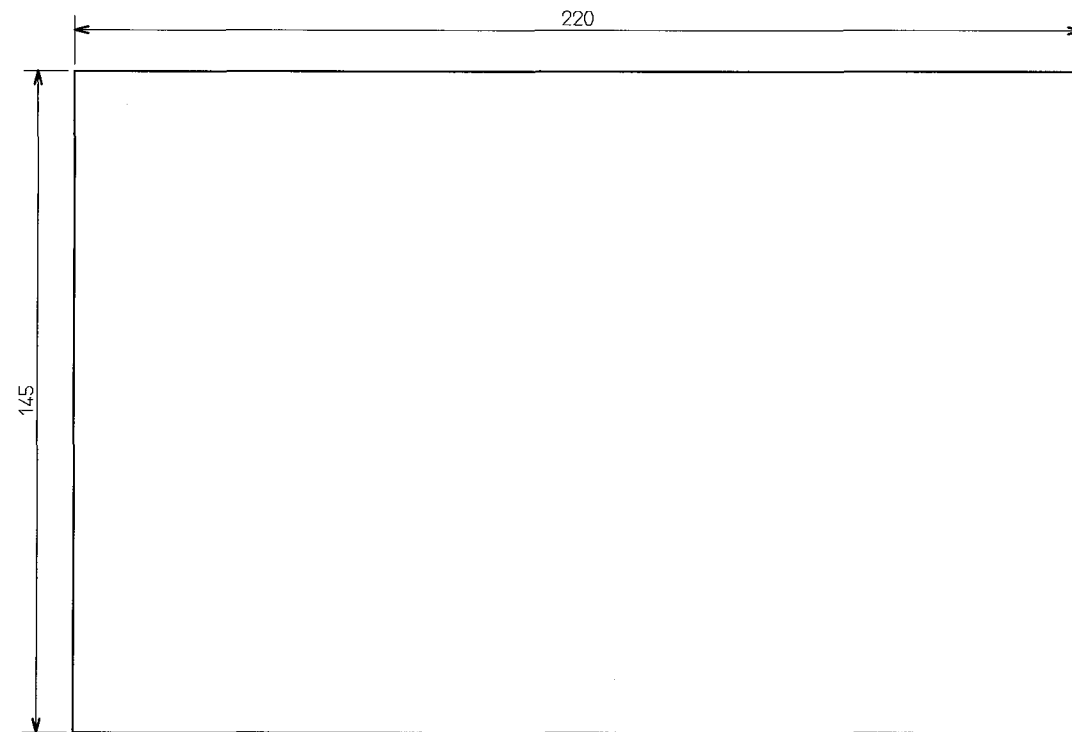

Dessin de détails

CRUP de MONTPELLIER
RÉSERVÉ AU SERVICE

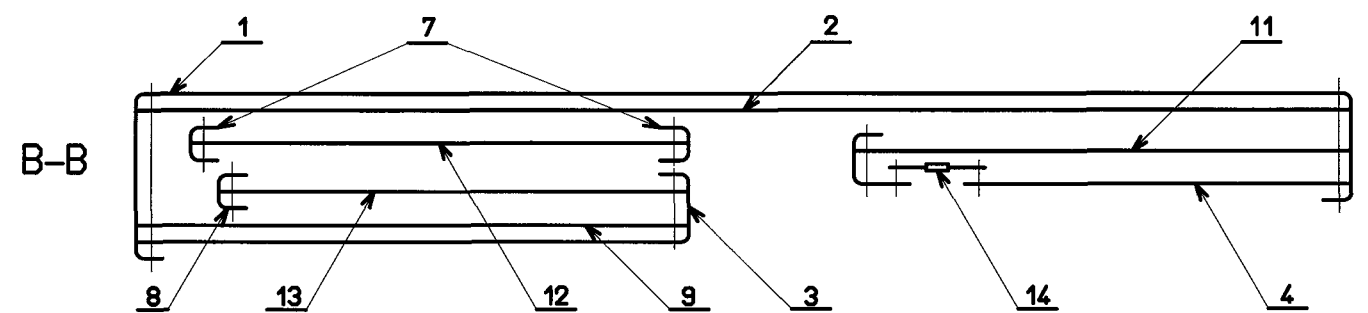
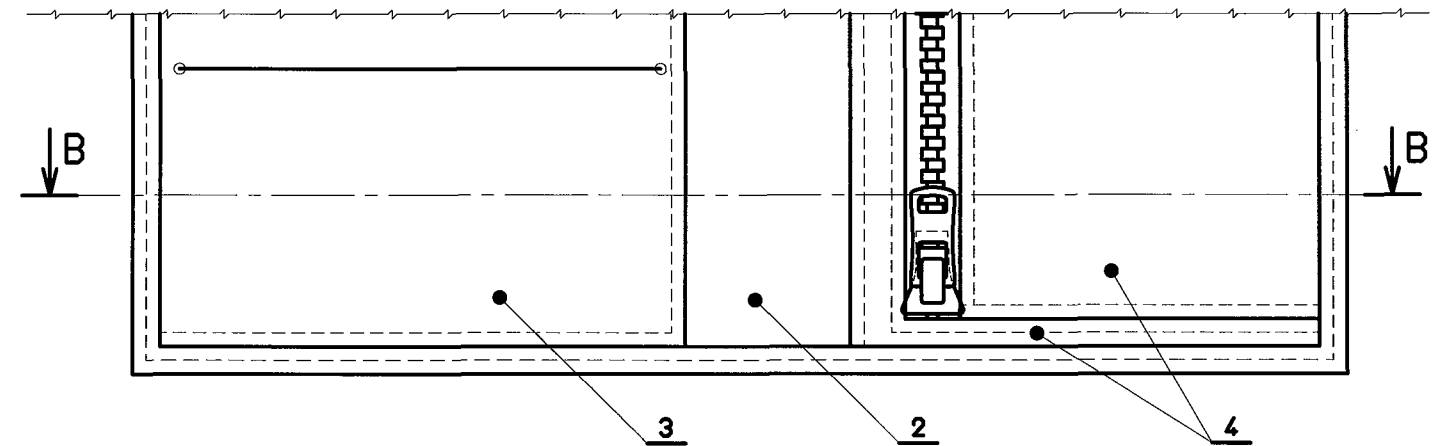

NE RIEN ECRIRE DANS CETTE PARTIE

NE RIEN ECRIRE DANS CETTE PARTIE

CRDP de MONTPELLIER
RÉSERVÉ AU SERVICE

DOSSIER RESSOURCES

PARTIE ARTS APPLIQUÉS

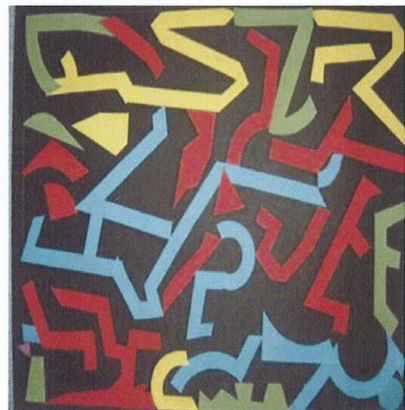
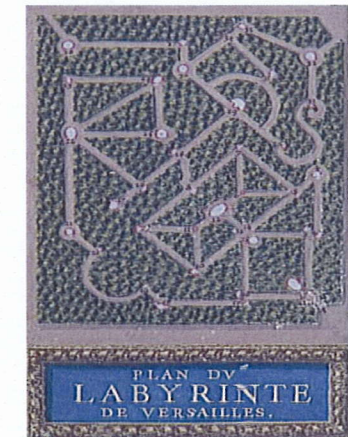
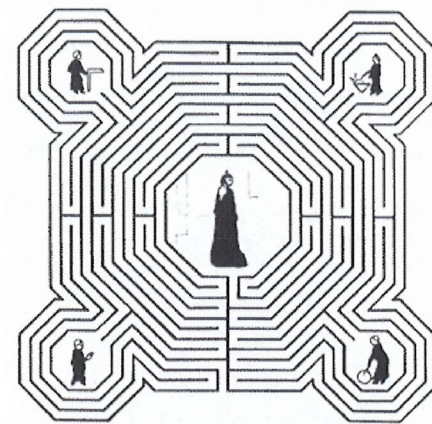

NE RIEN ECRIRE DANS CETTE PARTIE

NE RIEN ECRIRE DANS CETTE PARTIE

DOSSIER TRAVAIL DEMANDE
PARTIE ARTS APPLIQUÉS

Labyrinthe

Le labyrinthe, tracé sinueux, muni ou non d'embranchements, d'impasses ou de fausses pistes a, depuis le mythe d'Ariane, inspiré les artistes

A l'occasion d'une collection sur le thème du labyrinthe, on vous demande de créer un motif qui animera la surface du portefeuille « Jerico »

Après l'observation des documents pages 4/8 :

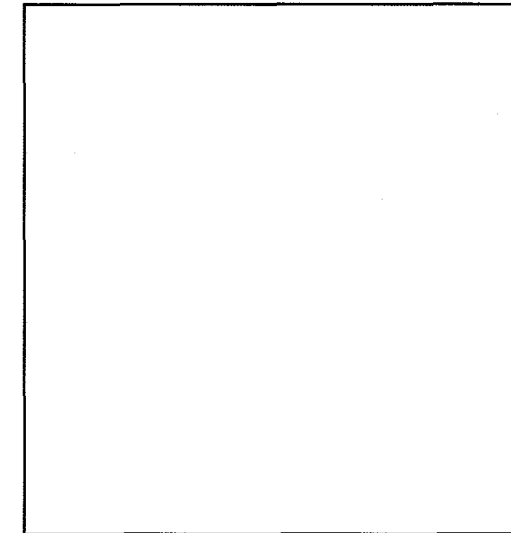

Cadre A

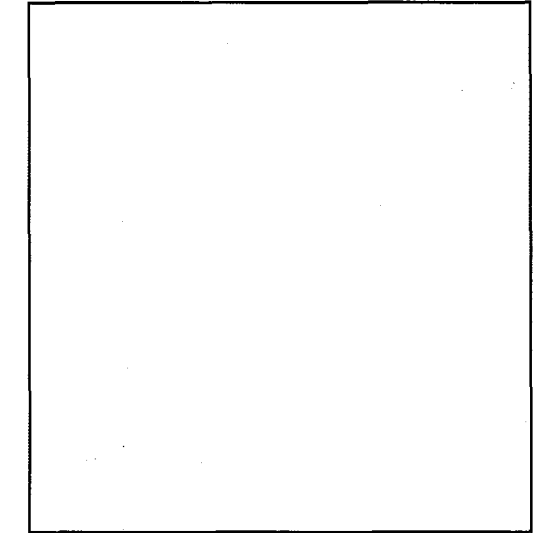

Cadre B

ACTIVITE N°1 :

Il vous est demandé de sélectionner deux principes différents de labyrinthes, et de les dessiner dans les cadres A et B.

ACTIVITE N°2 :

Il vous est demandé d'imaginer un motif d'après les documents proposés page 4/8. Vous dessinerez le dessin du motif dans le cadre C.

Vous pouvez multiplier et/ou changer d'échelle les éléments.

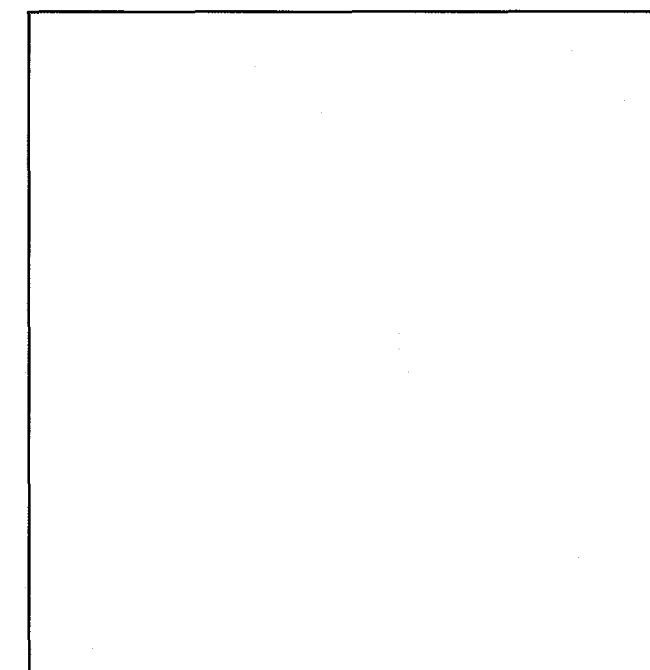

Cadre C

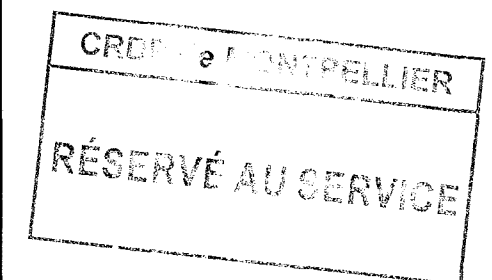

NE RIEN ECRIRE DANS CETTE PARTIE

NE RIEN ECRIRE DANS CETTE PARTIE

ACTIVITE N°3 :

Il vous est demandé d'utiliser une des parties du motif proposée dans le cadre C tout en vous inspirant des motifs page 4/8 pour animer la surface du portefeuille « Jerico ». Le motif devra suivre un « parcours » visuel qui amènera l'utilisateur à ouvrir le portefeuille.

Vous réaliserez le rendu dans le cadre D ci-dessous.

Technique : crayons de couleurs, feutres ou pastels.

Critères d'évaluation

- Proposition de deux motifs différents
- Pertinence de la transposition du document
- Adéquation du projet avec la demande
- Soins et qualité graphique

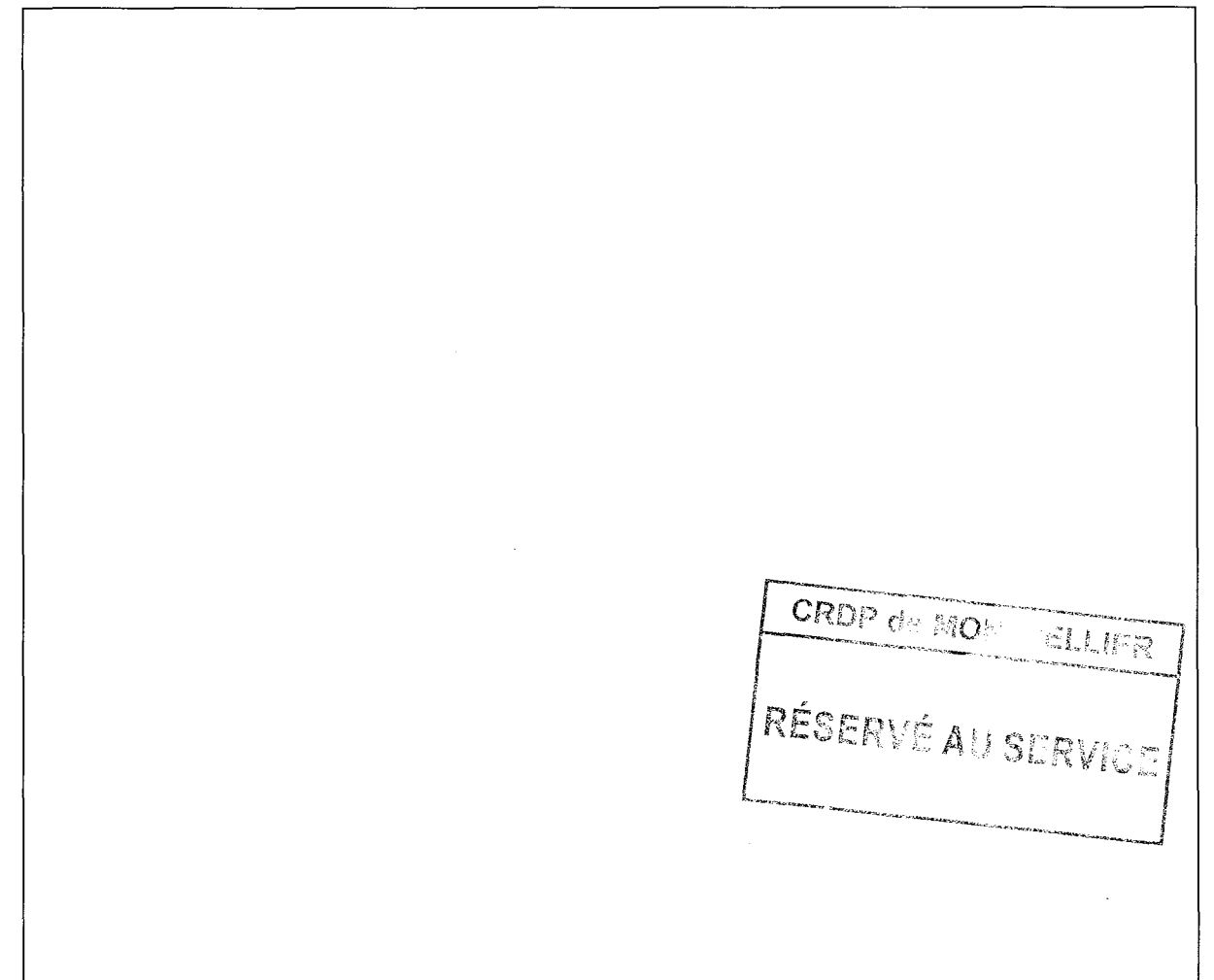

Cadre D (portefeuille-vue extérieure)

NE RIEN ECRIRE DANS CETTE PARTIE

NE RIEN ECRIRE DANS CETTE PARTIE

PARTIE PRÉPARATION DU TRAVAIL

MISE EN SITUATION :

Vous souhaitez vous lancer dans la production du portefeuille " Jerico ".

Malgré vos recherches, il semble évident que les gabarits des éléments 1, 3, et 4 ont été égarés. La date de livraison client est toute proche, les gabarits doivent être modifiés et le choix de la matière reste à définir.

Pour réaliser les activités ci-dessous, on vous donne :

- Les documents techniques (pages 1/8, 2/8 et 3/8),
- La représentation des éléments égarés (page 3/8),
- De la carte à gabarits :
 - carte fine pour les gabarits de travail,
 - carte forte pour les gabarits de coupe,
- Le matériel nécessaire à la réalisation des gabarits,
- Une partie technologie à compléter. (pages 7/8 et 8/8)

ACTIVITE N°4:

A l'aide des documents techniques et afin de pouvoir procéder à la réalisation du portefeuille, on vous demande de :

- réaliser en carte fine les gabarits de travail des éléments 1, 3, et 4 avec la technique de votre choix,
- inscrire les indications sur les gabarits (RS, CN ou RA),
- réaliser sur les gabarits les pointages de l'emplacement de la fermeture à glissière, du gousset et des fentes de la visite volante carte de crédit,
- nommer les gabarits.

ACTIVITE N°5:

Afin d'effectuer la coupe des éléments, on vous demande de réaliser les gabarits de coupe à partir des gabarits de travail :

Rappel : - Réaliser les gabarits de coupe en carte forte.

- Ajouter 1cm pour les rebords et 0,5 cm pour les coupes nettes ou bords rognés.

PARTIE TECHNOLOGIE

QUESTION N°1 :

Quels matériaux en cuir pleine fleur conviendraient pour réaliser le produit si vous ne prenez pas en compte les contraintes du cahier des charges ?
Cochez les cases correspondantes aux matériaux sélectionnés.

Vachette pleine fleur Croûte de veau grain croco Croûte de porc
Box calf Chèvre pleine fleur Cuir d'autruche
Cuir d'anaconda Galuchat Agneau plongé

QUESTION N°2 :

Indiquez le matériau conforme au cahier des charges :

QUESTION N°3 :

Justifiez votre choix.

.....
.....

QUESTION N°4 :

Reliez par une flèche chaque animal au type de famille qui lui correspond.

Vachette pleine fleur ●	● Caprin
Box calf ●	● Porcin
Cuir d'anaconda ●	● Reptile
Croûte de veau grain croco ●	● Poisson
Chèvre pleine fleur ●	● Bovin
Galuchat ●	● Oiseau
Croûte de porc ●	● Ovin
Cuir d'autruche ●	
Agneau plongé ●	

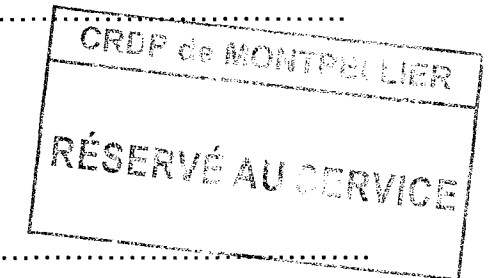

NE RIEN ECRIRE DANS CETTE PARTIE

NE RIEN ECRIRE DANS CETTE PARTIE

QUESTION N°5 :

En vue de la réalisation du portefeuille " Jerico ", on vous demande dans le tableau ci-joint :

- d'indiquer le déroulement des opérations d'assemblage des éléments de la visite volante carte de crédit, à l'aide de la liste des opérations ci-dessous,
- d'associer les matériels nécessaires aux différentes opérations.

Liste des opérations à classer :

- Perforer
- Coller, assembler les fonds de poche
- Remborder le côté
- Tracer la visite volante carte de crédit
- Surcouper les fonds de poche
- Pointer les emplacements des fentes
- Fendre l'emplacement des fentes
- Surcouper la visite volante carte de crédit
- Surcouper la doublure visite volante
- Piquer le côté
- Fileter, teinter
- Coller, assembler la doublure de la visite volante carte de crédit par collage.

Gamme opératoire		
N°	Opérations	Matériels
1		
2		
3		
4		
5		
6		
7		
8		
9		
10		
11		
12		

CRDP de MONTPELLIER
RÉSERVÉ AU SERVICE

GABARITS DE COUPE

PORTEFEUILLE JERICO

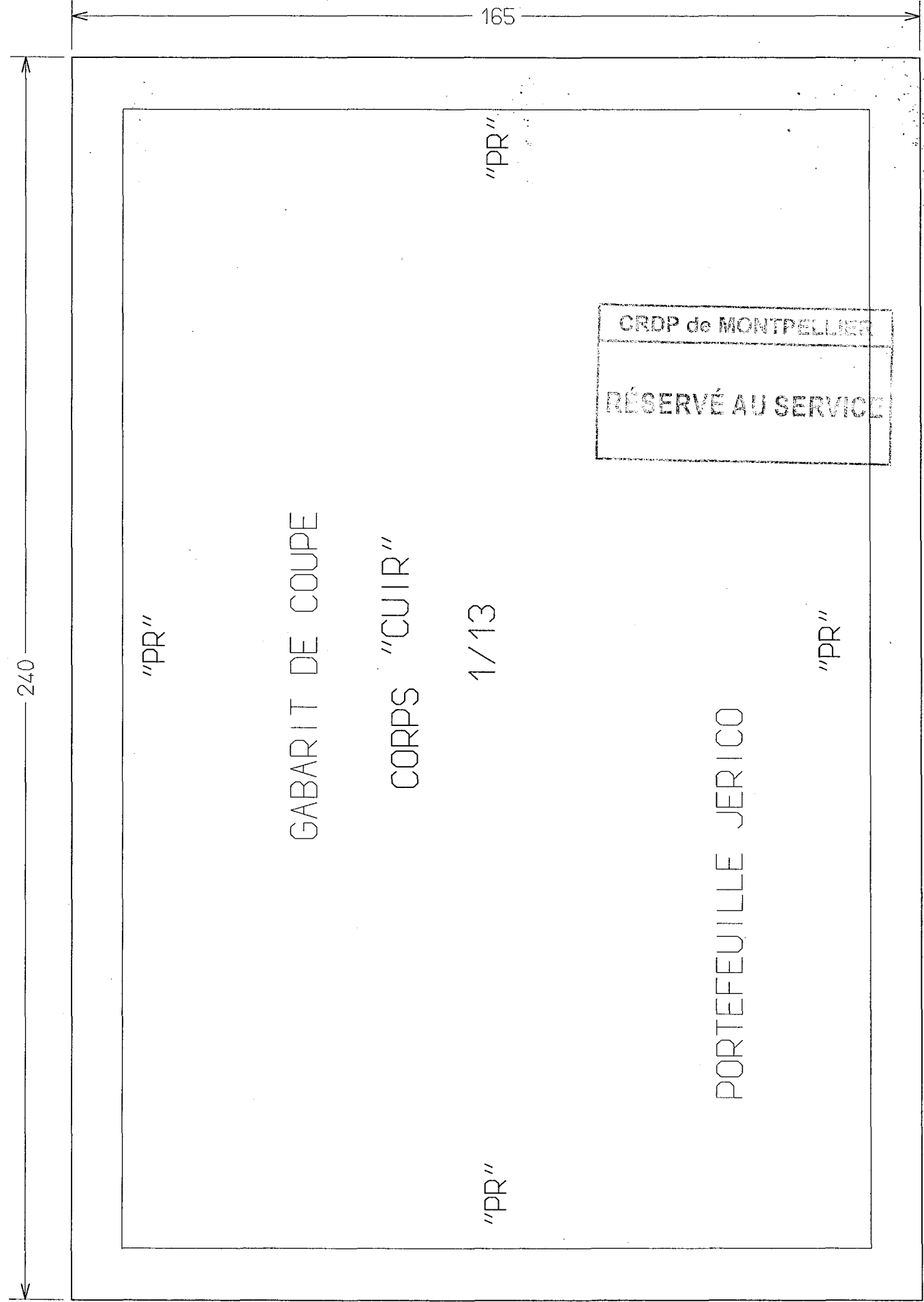
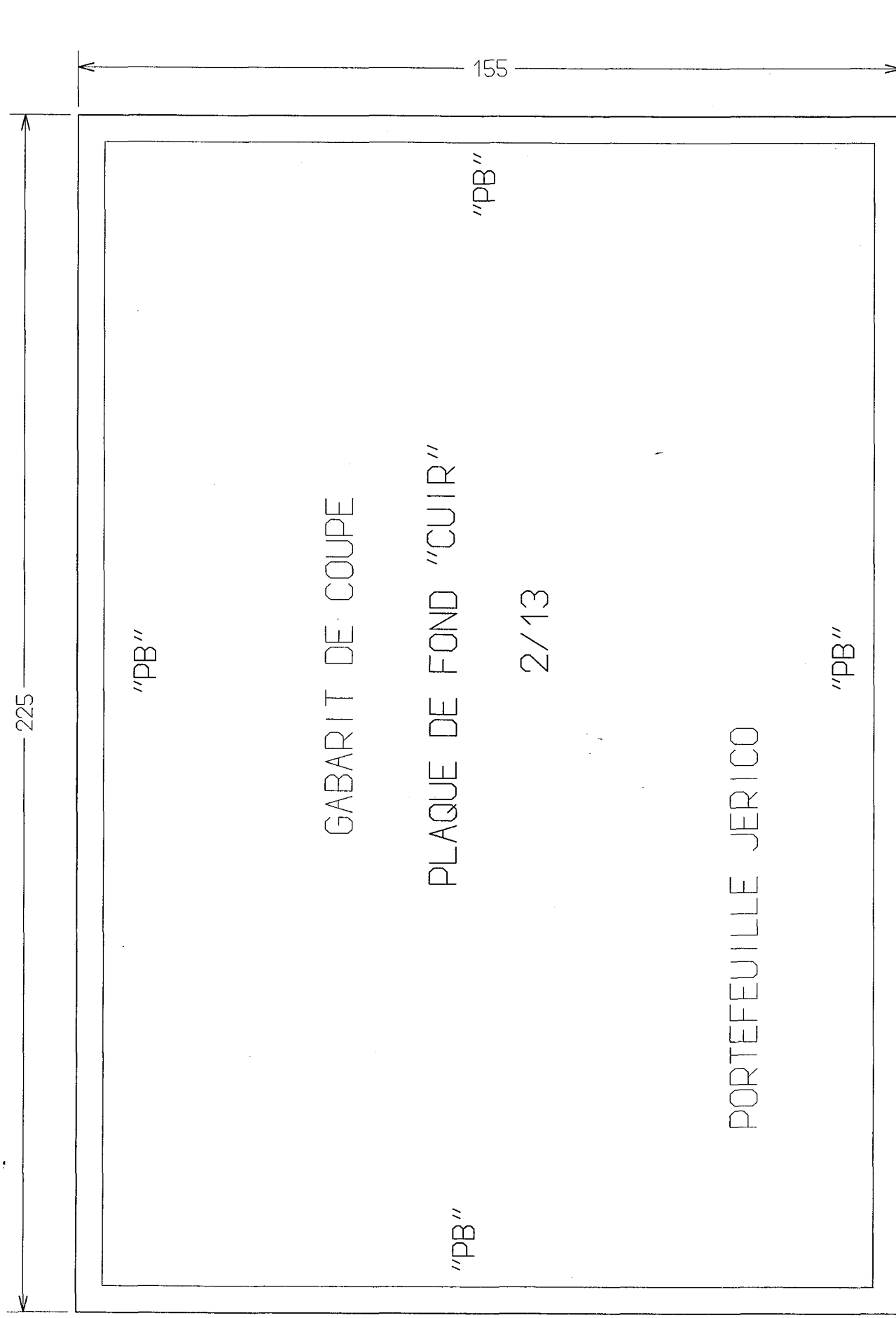

CRDP de MONTPELLIER
RÉSERVÉ AU SERVICE

BANDE A CHEVAL "CUIR"

PLAQUE DE FOND 6/13

PORTEFEUILLE JERICO

GABARIT DE COUPE

GABARITS DE COUPE
PORTEFEUILLE JERICO

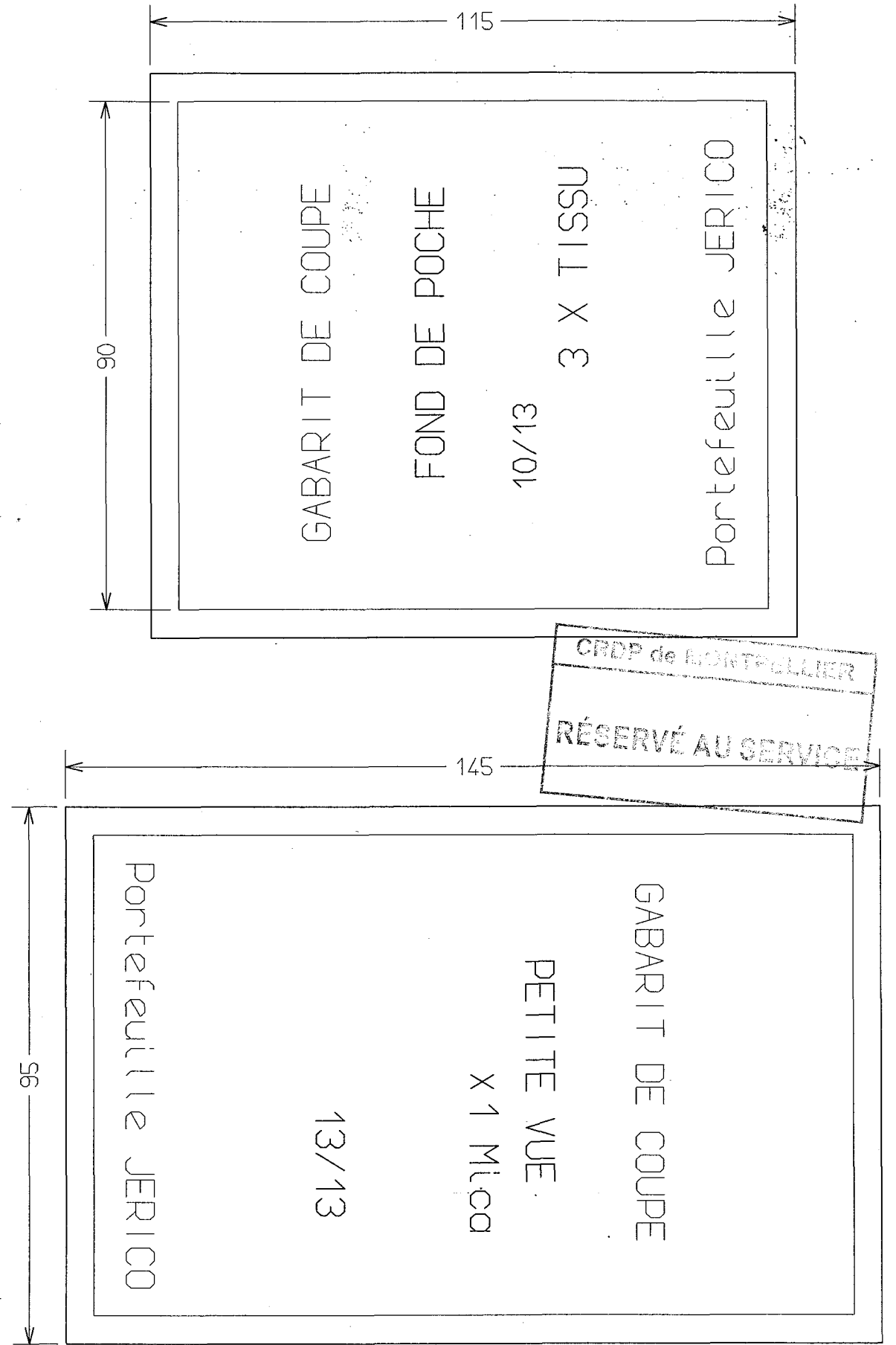
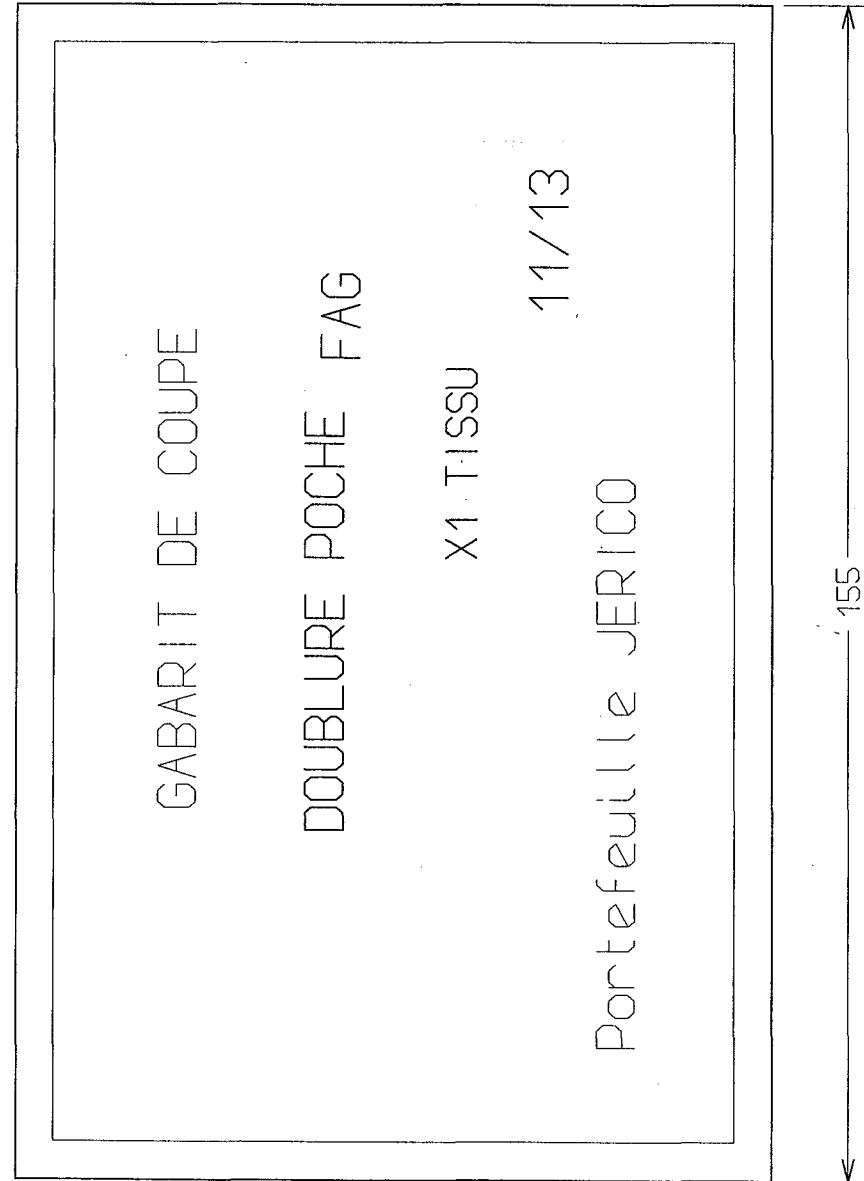

GABARITS DE COUPE
 PORTEFEUILLE JERICO

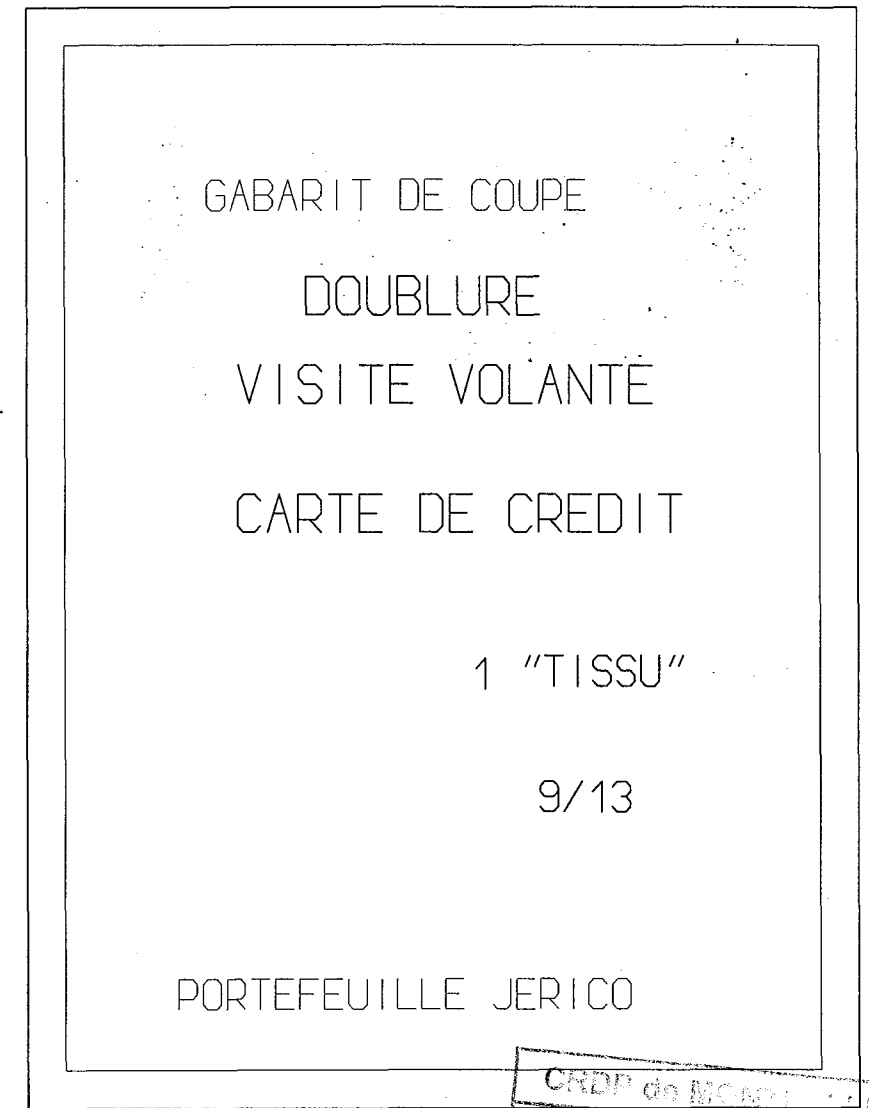
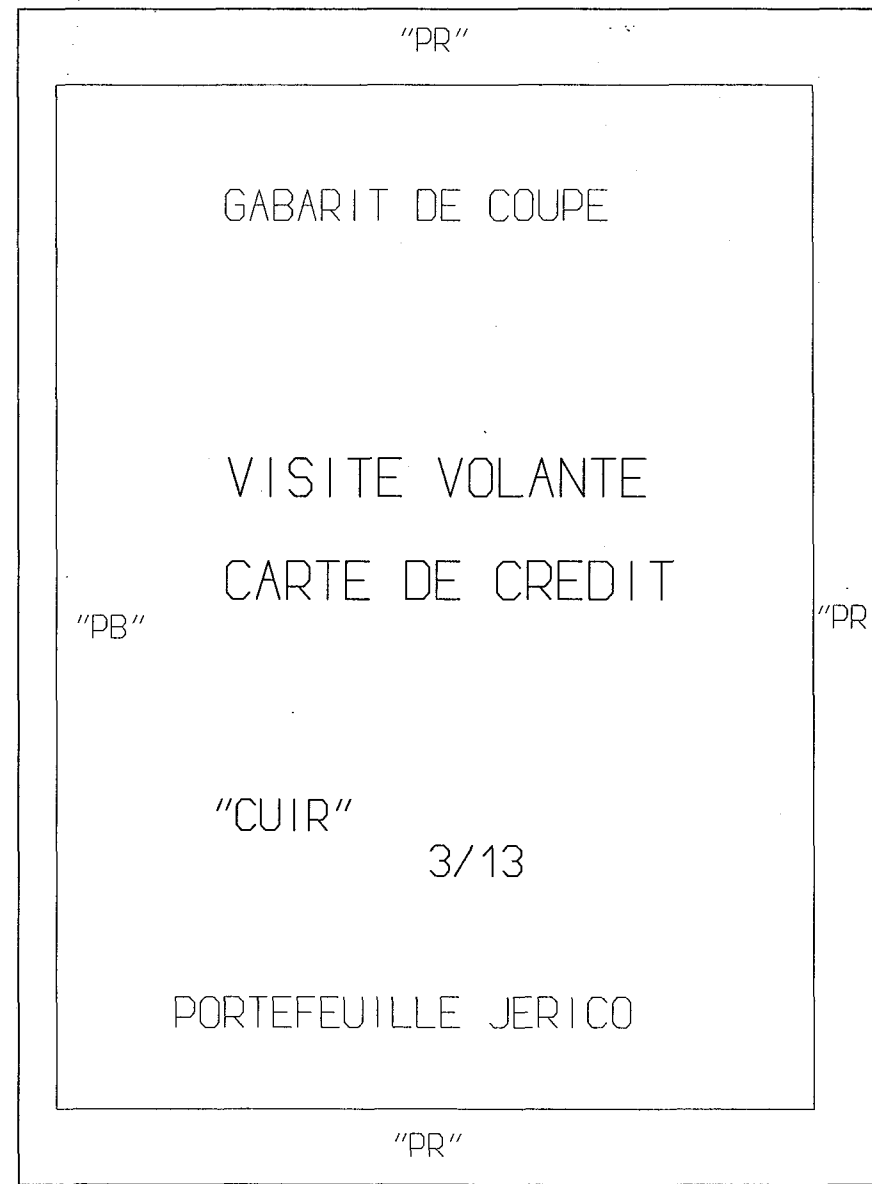
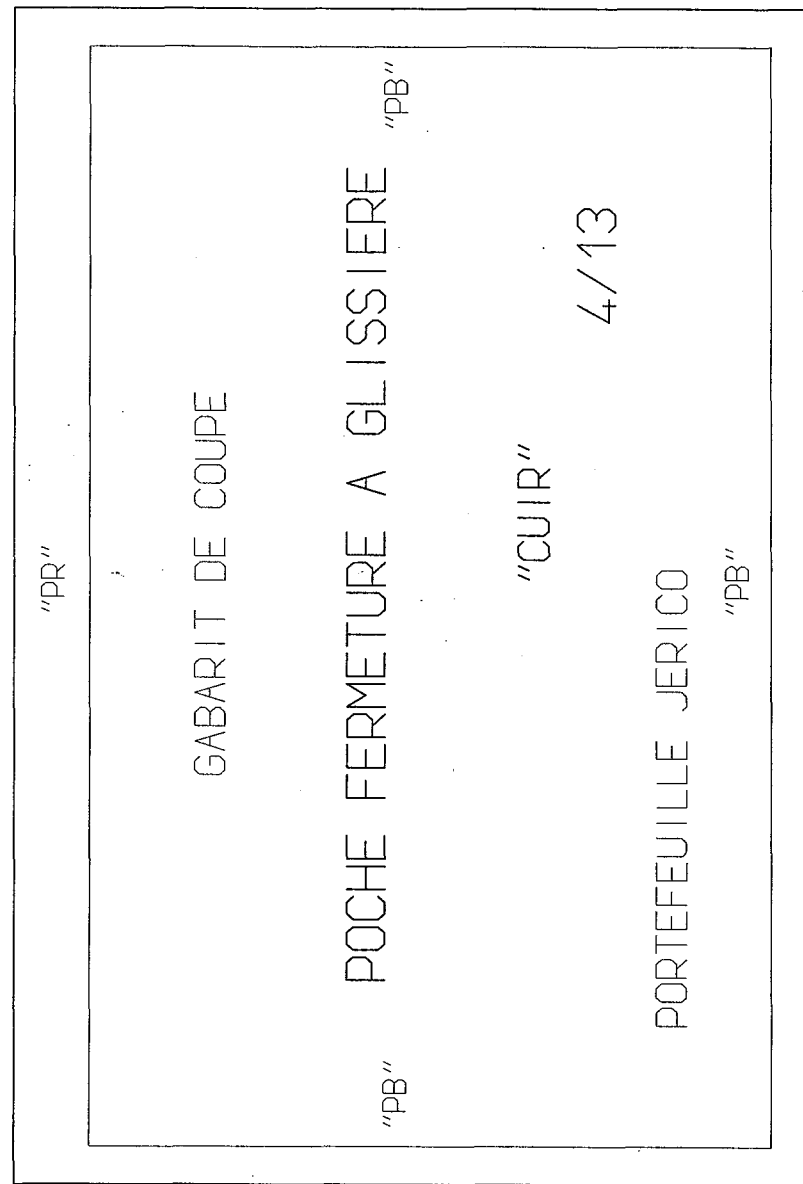

CRDP de MO...
 RESERVE AU SERVICE

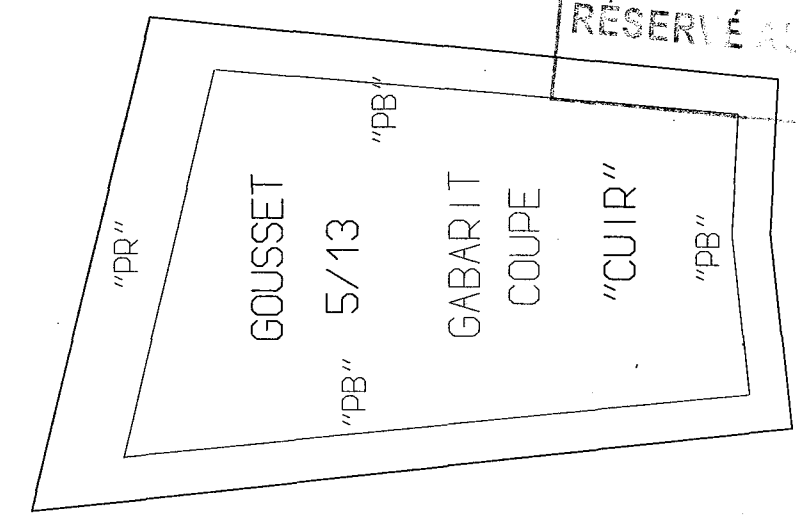
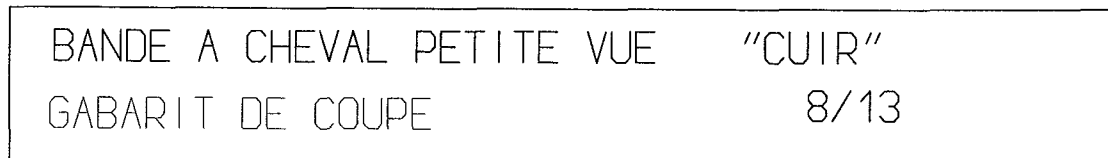
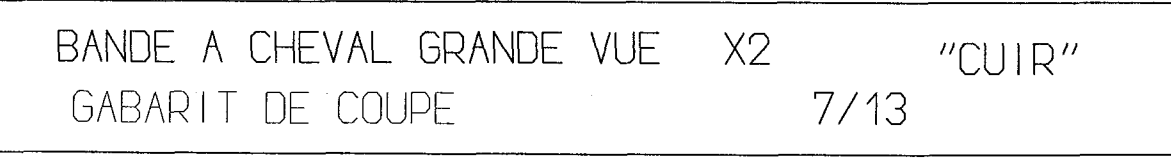

Largeur de parage bas de soufflet 12 mm

GABARITS DE TRAVAIL
 PORTEFEUILLE JERICO

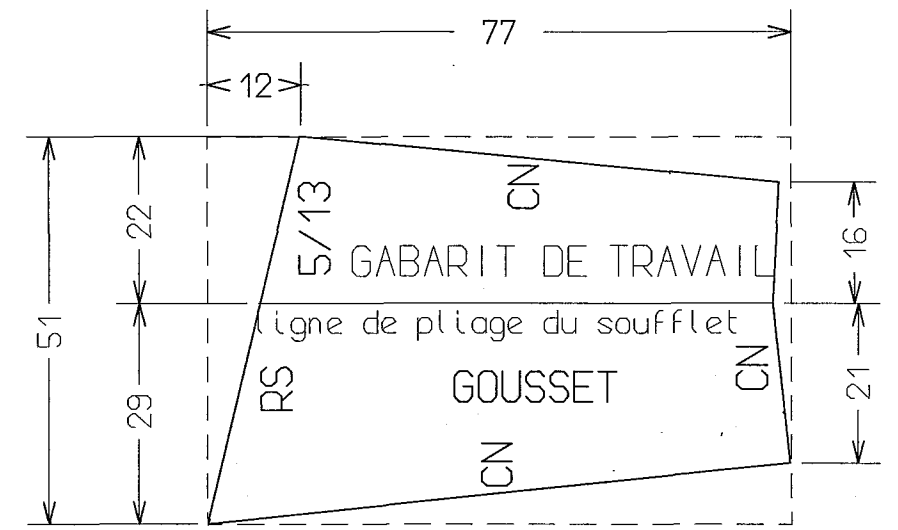
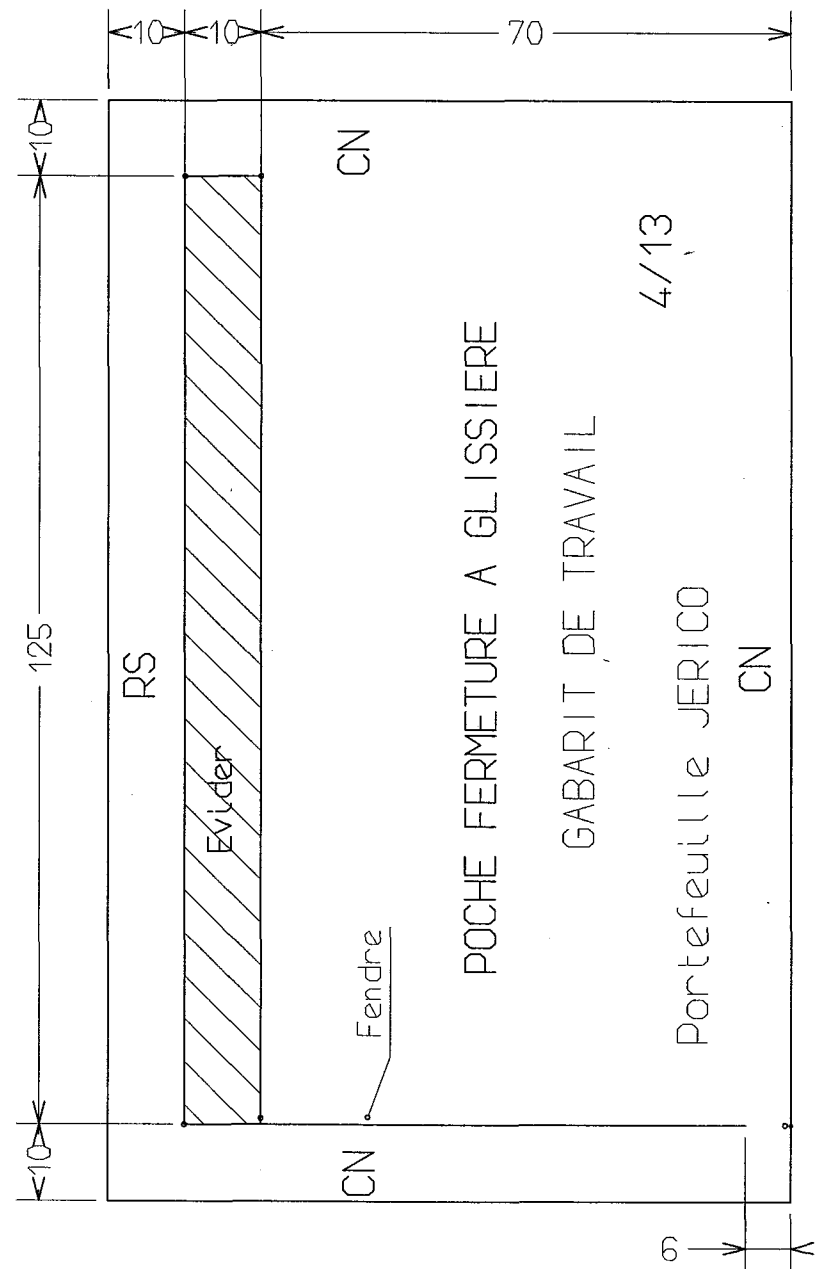

CRDP de MONTPELLIER
 RÉSERVÉ AU SERVICE

GABARITS DE TRAVAIL

PORTEFEUILLE JERICO

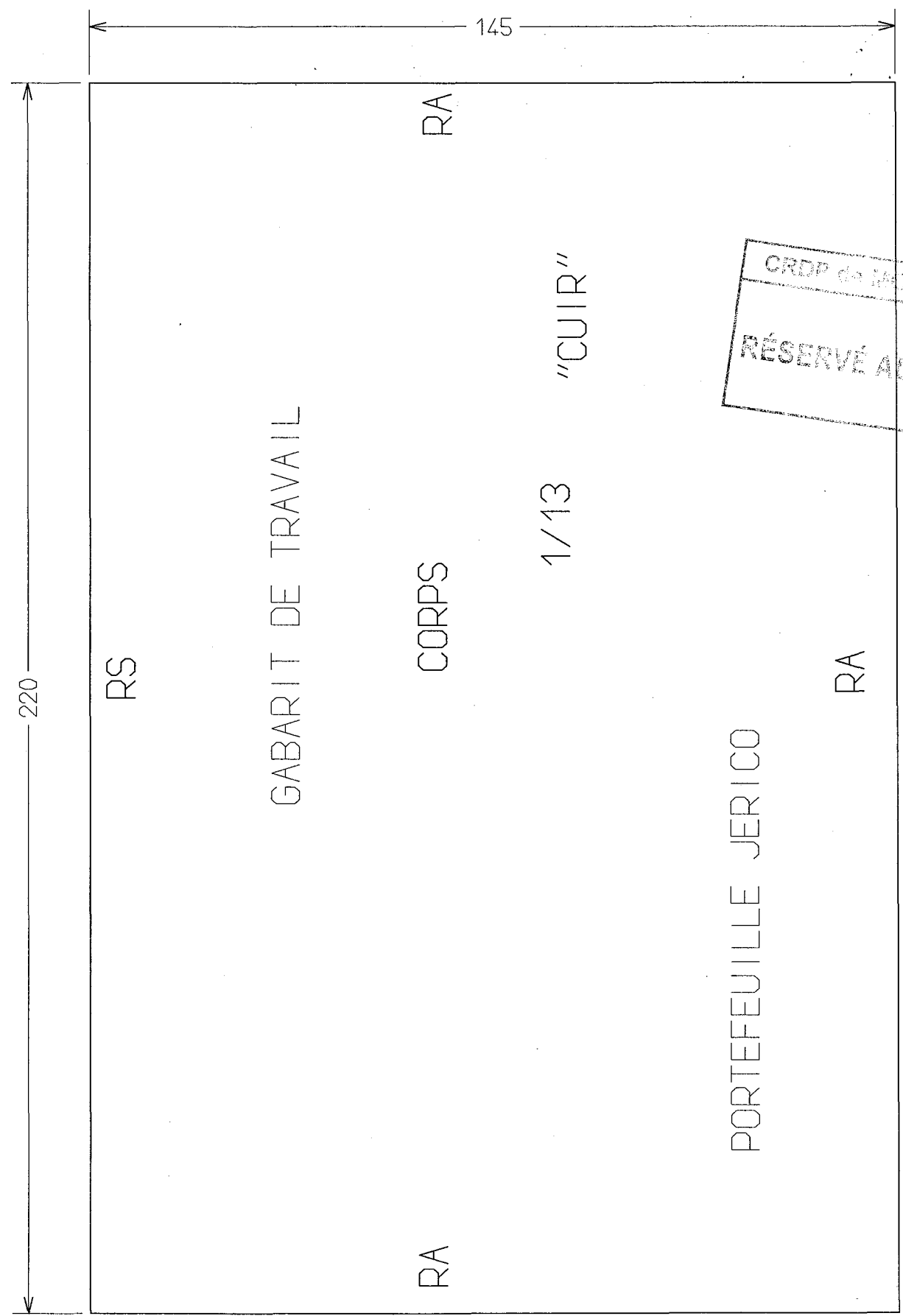
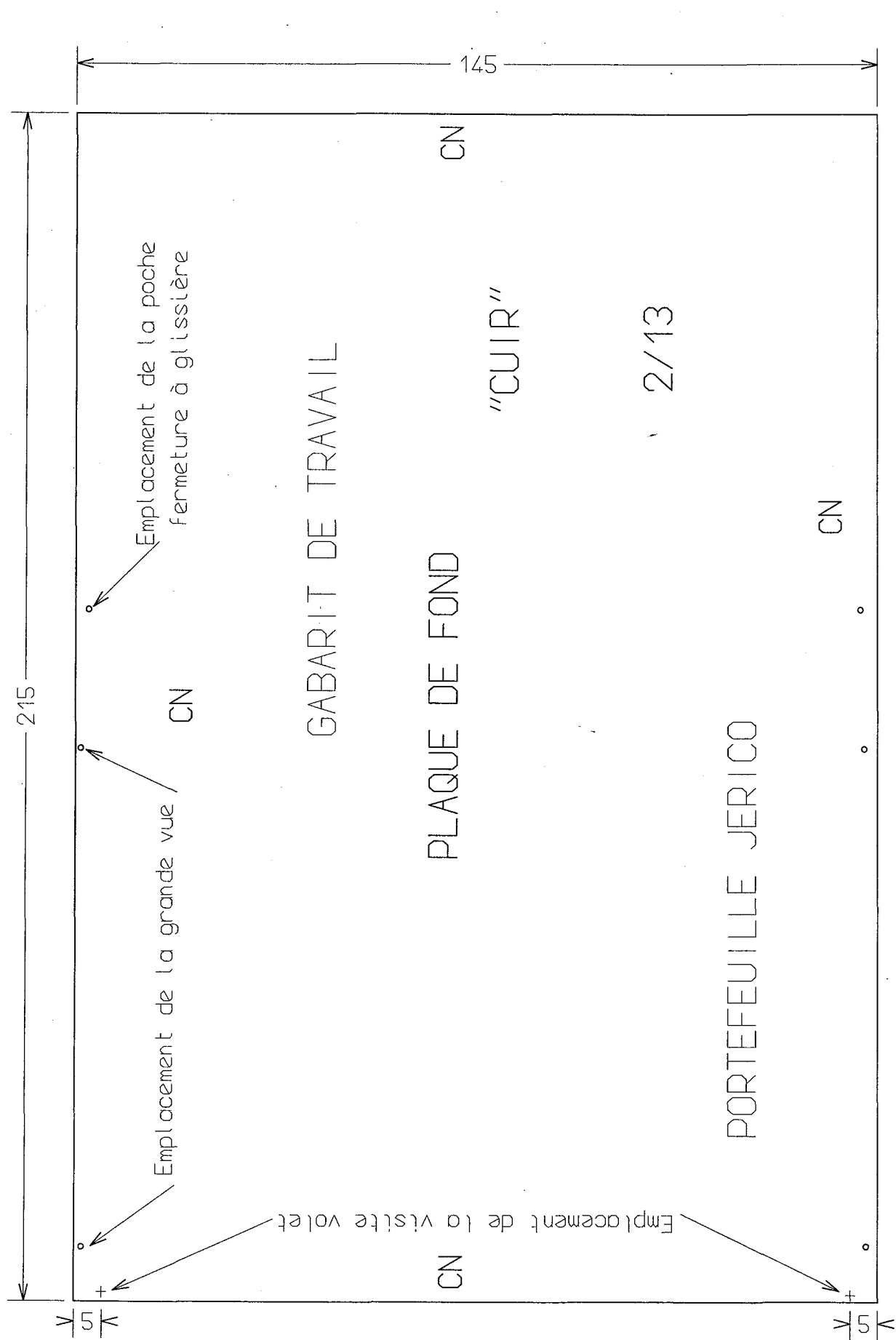

CRDP de MONTPELLIER
RÉSERVÉ AU SERVICE

GABARITS DE TRAVAIL
 PORTEFEUILLE JERICO

CRDP de MONTAUBAN
 RÉSERVÉ AU SERVICE

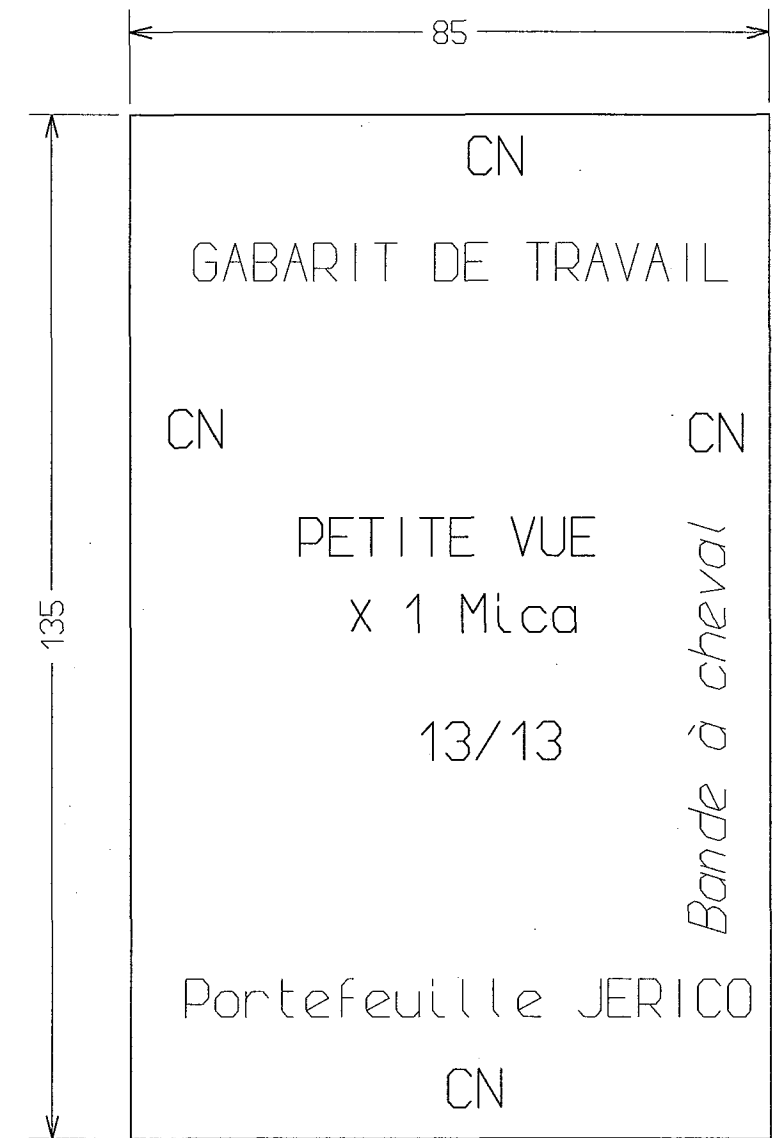
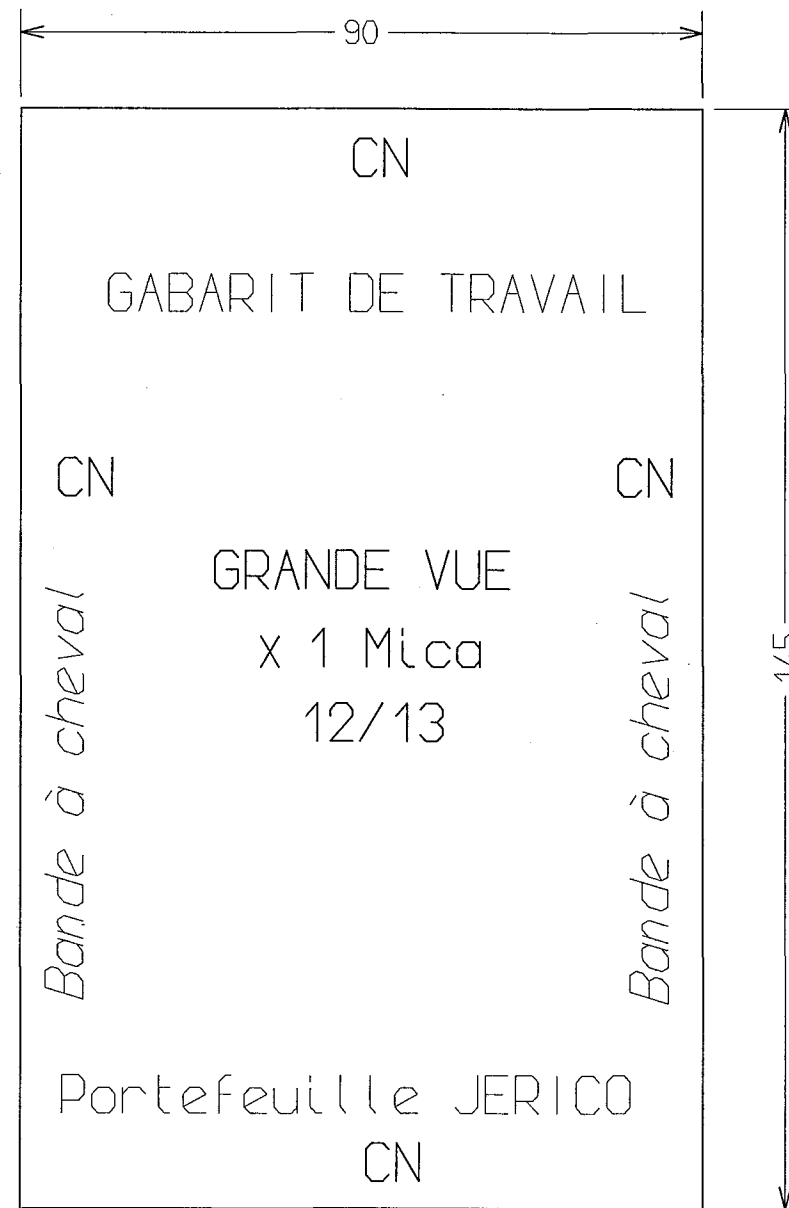
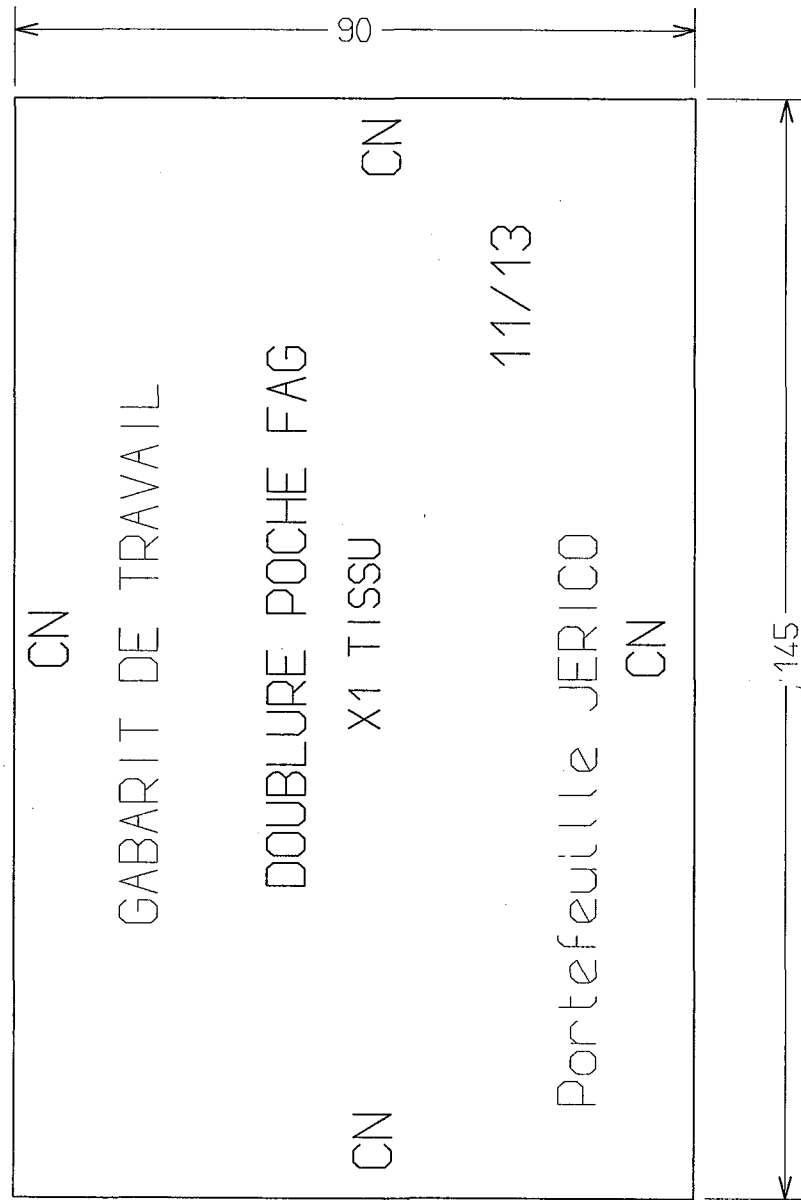

GABARITS DE TRAVAIL
 PORTEFEUILLE JERICO

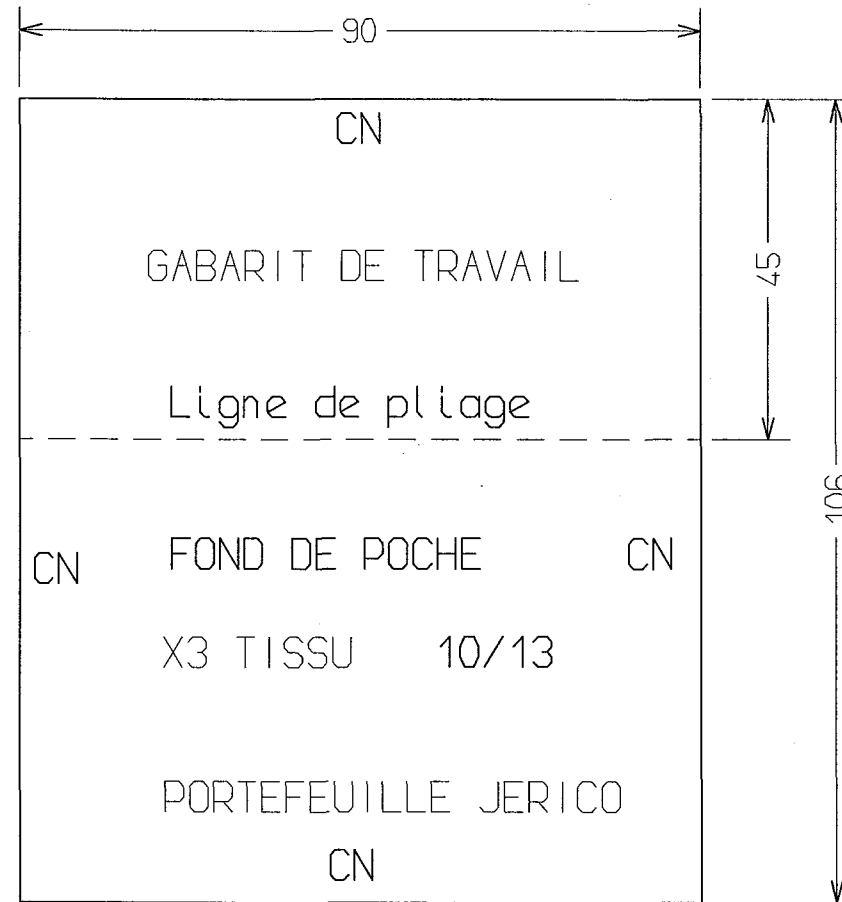
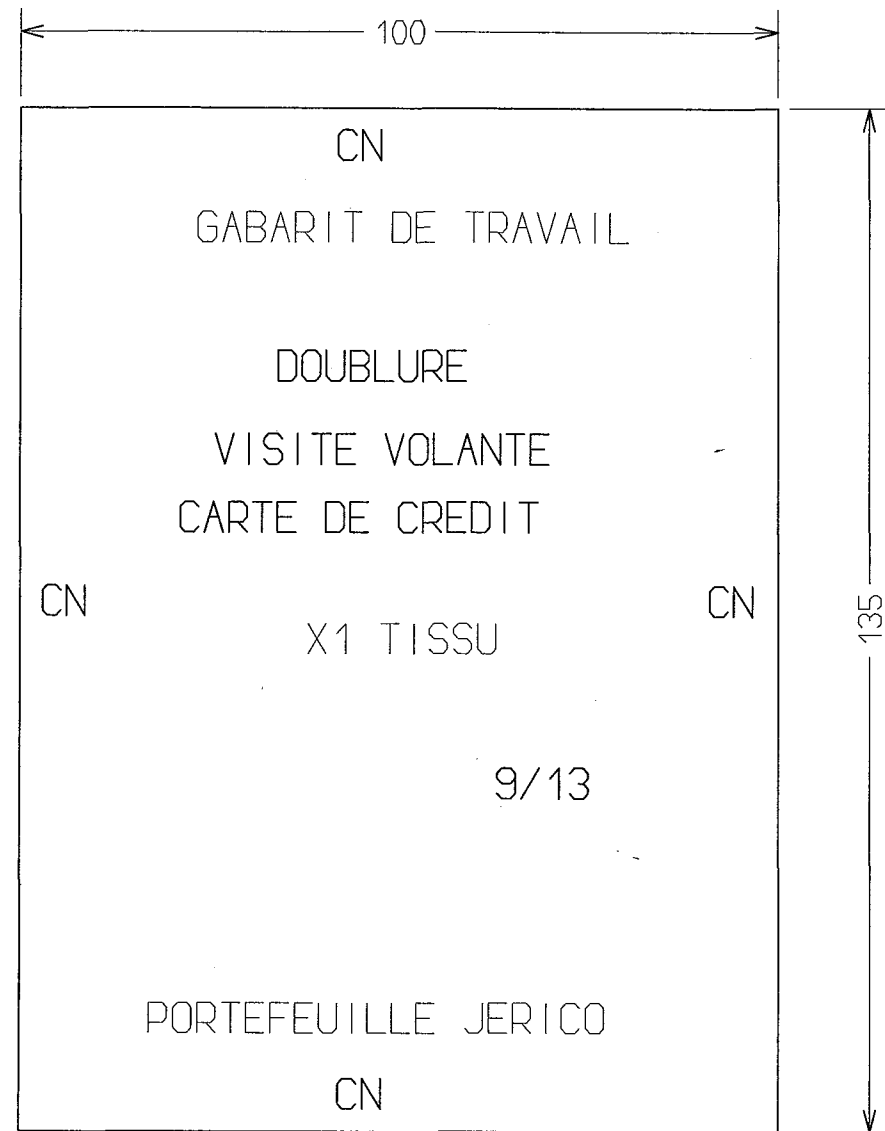

CRDP de MONTPELLIER
 RÉSERVÉ AU SERVICE