



SERVICES CULTURE ÉDITIONS
RESSOURCES POUR
L'ÉDUCATION NATIONALE

**Ce document a été numérisé par le CRDP de Montpellier pour la
Base Nationale des Sujets d'Examens de l'enseignement professionnel**

Ce fichier numérique ne peut être reproduit, représenté, adapté ou traduit sans autorisation.

Session 2010	Code : 510 242 04 J	Page : 1/11
EXAMEN : BEP Métiers de la mode et des industries connexes Dominante sellerie générale		Durée : 4 h
Épreuve EP2 : Technologie : étude et analyse de cas		Coefficient : 6

Ce sujet comporte 11 pages numérotées de 1/11 à 11/11.
Assurez-vous que cet exemplaire est complet.
S'il est incomplet, demandez un autre exemplaire au chef de salle.

- Sujet -

Bâche Pick-up

Ce sujet comporte :

- La présentation du sujet 1/11
- Un dossier technique 2/11 à 9/11
 - Catalogue matière
 - Catalogue tarifs
 - Nomenclature
 - Dessin technique
- Les documents réponses 10/11 et 11/11

Barème : /20 Points

- Question N° 1 /3
- Question N° 2 /3
- Question N° 3 /3
- Question N° 4 /2
- Question N° 5 /2
- Question N° 6 /2
- Question N° 7 /5

Le sujet comprend la mise en œuvre de l'outil informatique.



Descriptif :

Bâche de Pick-up, avec voyant latéral droit et gauche et rideau relevable.
Le cahier des charges stipule que :

1. La bâche devra être amovible rapidement.
2. Les parties latérales devront être munies de parties transparentes (les plastiques transparents seront montés avec le principe de la capote de voiture pour pouvoir être remplacés).
3. Le toit sera de couleur blanche pour être plus visible d'avion.
4. La partie arrière sera relevable.

TEXTE DU SUJET

Pour la confection d'une bâche de Pick-up, vous devez :

1. Proposer deux solutions technologiques autre que la fermeture à glissière pour permettre l'ouverture et la fermeture du rideau relevable.
2. Proposer un choix de fournitures à partir d'un catalogue pour les deux solutions technologiques et lister le matériel nécessaire.
3. Calculer le prix de revient de la bâche.
4. Enumérer les systèmes de protection lors de la coupe de la bâche.
5. Sélectionner l'attache nécessaire pour la pose du jonc.
6. Pour la fabrication de la bâche, choisir une aiguille parmi celles proposées et justifier votre choix.
7. TRAVAIL SUR LOGICIEL DE CAO : (temps conseillé : 30 minutes)
 - Représenter le côté droit de la bâche avec toutes les lignes cachées et les repères. Le croquis sera à l'échelle 1 : 5.
 - Nota : l'assemblage du coté droit avec le toit n'est pas à traiter.
 - Tracer la section B-B partant de la glace au bas de la bâche. La section sera à l'échelle 1 : 1.
 - Imprimer votre tracé.
 - Sauvegarder votre travail (nom du fichier : BACHE, suivi de votre nom et prénom en minuscule).

TRANSPARENTS EN FEUILLES

TOILES À BACHES PLANENSTOFFE

ROBYGLASS

PVC Souple traité anti-UV

Épaisseur / Stärke	5/10	8/10	10/10	10/10
Coloris / Farbe	Clair / Hell	Clair / Hell	Clair / Hell	Teinté vert / Grüngrünlich
Dimensions fût de Référence	600x1370 70 159 305	600x1370 53 159 308	600x1370 35 159 300	600x1370 35 159 306
Dimensions fût de Référence			726x1737 30 159 310	726x1737 30 159 316
Dimensions fût de Référence	120x2540 20 159 325	120x2540 15 159 328	120x2540 10 159 320	

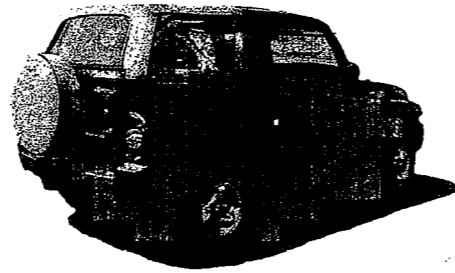

Les fûts peuvent être détaillés.

Après 1000 h d'exposition accélérée à la lumière, Robyglass restitue la même luminosité qu'avant le test (86%).

Après 1 minute d'immersion dans les produits suivants :

- Tétrachlorure de carbone
- Solution à 1% de savon non-abrasif
- Kérosène
- Alcool dénaturé

Robyglass n'a subi aucune perte de transparence

Après exposition verticale à la flamme, Robyglass s'éteint après éloignement de la flamme.

WOPAVIN

PVC Souple

Épaisseur / Stärke	5/10	8/10	10/10	10/10	10/10
Coloris / Farbe	Transparent / Transparent	Transparent / Transparent	Transparent / Transparent	Vert / Grün	Brun / Braun
Dimensions fût de Référence	200x100 20 159 255	200x100 10 159 258	200x100 10 159 260	200x100 10 159 266	200x100 10 159 262

Application :

- Poçonnable, découpable, cousable
- Soudable à haute fréquence
- Collable



POLYESTER ENDUIT 155 CM PVC PLANENSTOFF - BREITE 155 CM

ASPECT MAT. 1 100 deniers - 620 g/m²
Support haute tenacité 7 x 7
Tenue à la température : -28°C à +70°C
MATT. 1 100 deniers - 620 g/m²
Trägergewebe : 8 x 8
Temperaturbeständigkeit : -28°C / +70°C

Pièce de 60 mètres environ
Rollenlänge ca. 60 Meter

Référence / Artikel-Nr.	Coloris / Farben	Référence / Artikel-Nr.	Coloris / Farben
200	Marron Braun	206	Vert Grün
201	Noir Schwarz	207	Bleu foncé Dunkelblau
202	Bleu clair Hellblau	208	Gris Grau
		209	Blanc Weiß

POLYESTER ENDUIT 204 CM PVC PLANENSTOFF - BREITE 204 CM

ASPECT MAT. 1 100 deniers - 600 g/m² -
Support haute tenacité 8 x 8 - Résistance : 250 kg
chaîne et 250 kg trame
Tenue à la température : -30°C à +70°C
MATT. 1 100 deniers - 600 g/m²
Reißkraft : Netto 250 kg, Schuss 250 kg
Temperaturbeständigkeit : -30°C / +70°C

Pièce de 60 mètres environ
Rollenlänge ca. 60 Meter

Référence / Artikel-Nr.	Coloris / Farben	Référence / Artikel-Nr.	Coloris / Farben
141	Noir Schwarz	146	Vert Grün
143	Rouge Rot	147	Bleu Hellblau
144	Orange Orange	148	Gris Grau
145	Jaune Gelb	149	Blanc Weiß

BANDE DE RENFORT VERSTÄRKUNGSBAND

Bande en bâche PVC blanche. 610 g/m².
Rlx d'environ 55 m
Band aus PVC - Planenstoff weiß. 610 g/m²
Rollenlänge ca. 55 m

Largeur 40 cm / Breite 40 cm	Largeur 20 cm / Breite 20 cm
143 374	143 380

POLYESTER ENDUIT 250 CM PVC PLANENSTOFF - BREITE 250 CM

ASPECT LAQUE. 1 100 dtex - 620 g/m²
Support haute ténacité 8 x 8
Tenue à la température : -30°C à +70°C
HOCHGLANZ. 1 100 dtex 620 g/m²
Trägergewebe : Polyester 8 x 8
Temperaturbeständigkeit : -30°C / +70°C

Pièce de 60 mètres environ
Rollenlänge ca. 60 Meter

Référence / Artikel-Nr.	Coloris / Farben	Référence / Artikel-Nr.	Coloris / Farben
263	Rouge Rot	267	Bleu foncé Dunkelblau
265	Jaune Gelb	268	Gris Grau
266	Vert Grün	269	Blanc Weiß

POLYESTER ENDUIT PANAMA 300 CM PVC PLANENSTOFF - PANAMA BREITE 300 CM

SPECIAL RIDEAUX
ASPECT LAQUE. 1 100 deniers - 900 g/m²
Support haute tenacité 12 x 12
Tenue à la température : -30°C à +70°C
Résistance à la déchirure 50 DAN

SPECIAL RIDEAUX
HOCHGLANZ. 1 100 deniers - 900 g/m²
Trägergewebe : Polyester 12 x 12
Reißfestigkeit : 50 DAN
Temperaturbeständigkeit : -30°C / +70°C

Pièce de 60 mètres environ
Rollenlänge ca. 60 Meter

Coloris / Farben	Coloris / Farben
311	Noir Schwarz
312	Bleu clair Hellblau
313	Rouge Rot
315	Jaune Gelb
316	Vert Grün
317	Bleu Hellblau
318	Gris Grau
319	Blanc Weiß

ACCESSOIRES CAMPING

VERSCHIEDENES ZUBEHÖR CAMPING

◀ Jonc à coudre
Zeltkeder
156 749 (100 m) L=23 mm
ø 8 - blanc - PVC enduit 1 face
ø 8 - weiß - einseitig PVC-beschichtet
156 750 (50 m) L= 25 mm
ø 8 - blanc - recouvert 100 % coton
imperméable - imputrescible
ø 8 - weiß - Überzug 100% Baumwolle
wasserundurchlässig - unverrottbar
156 751 (50 m) L= 25 mm
ø 8 - blanc - recouvert 100 %
polypropylène tramé coton
ø 8 - weiß - Überzug 100% Polyester
Les rouleaux ne sont pas détaillés
Verkauf rollenweise

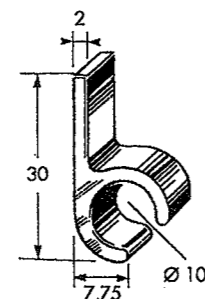

◀ Rail caravane
Vorzeltleiste
107 188 Brut *roh*
107 189 Anodisé *eloxliert*
370 g au mètre - Longueur de 5 m
370 g pro Meter - Länge 5 m

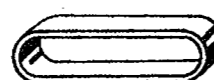

◀ Bracelet caoutchouc jaune
Gummiring gelb
143 496
80 mm de long - 9 mm de large
Sachet de 100
80 mm lang - 9 mm breit
Packung 100 Stck.

◀ Jonc à souder (haute fréquence)
Hochfrequenzschweißbarer Zeltkeder
156 740 (100 m)
ø 11 - blanc - PVC enduit 1 face
A=10 mm B=25 mm
ø 11 - weiß - einseitig PVC-beschichtet
156 741 (100 m)
ø 13 - blanc - PVC enduit 1 face
A=10 mm B=23 mm
ø 13 - weiß - einseitig PVC-beschichtet
156 742 (100 m)
ø 8 - blanc - PVC enduit 1 face
A=10 mm B=30 mm
ø 8 - weiß - einseitig PVC-beschichtet
156 743 (100 m)
ø 8 - Translucide - PVC
A=10 mm B=30 mm
ø 8 - Farblos - einseitig PVC-beschichtet
Les rouleaux ne sont pas détaillés
Verkauf rollenweise



◀ Bracelet caoutchouc échelle, beige
Gummiring "Leiter", beige
143 499
200 mm de long - 8 mm de large
Sachet de 50
200 mm lang - 8 mm breit
Packung 50 Stck.

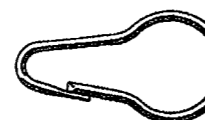

◀ Anneau douche en laiton Nickelé
Vernickelt Ring
146 407
65 mm de long - Sachet de 100
Länge 65 mm - Packung 100 Stck.

◀ Anneau aluminium
Alu - Ring
146 701 19 x 14 mm
146 702 23 x 17 mm
Boîte de 100
Packung 100 Stck.

◀ Dé aluminium
Halbrundring, Aluminium
146 710
Largeur 13 mm - Hauteur 12 mm
Boîte de 100
Breite 13 mm - Höhe 12 mm
Packung 100 Stck.



◀ Crochet de lambrequin acier zingué
Lambrequinhaken
133 810
Hauteur 35 mm - Largeur 24 mm
Sachet de 100
Höhe 35 mm - Breite 24 mm
Packung 100 Stck.



◀ Tendeur cambré aluminium
Spanner gebogen Aluminium
146 720
Longueur 35 mm - Sachet de 1
Länge 35 mm - Packung 100 Stck.

■ Simple hauteur Einfache Höhe
Boîte de 100 Packung 100 Stck.



141 001
Tourniquets en laiton nickelé avec
œillets ovales fendus
*Drehverschlüsse mit Ösen oval, geschlitz,
Messing vernickelt*



141 003
Tourniquets en laiton nickelé avec
œillets ovales non fendus
*Drehverschlüsse mit Ösen oval, glatt,
Messing vernickelt*

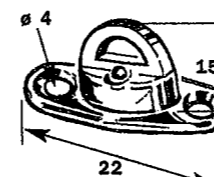

141 002
Tourniquets seuls en laiton nickelé
Drehverschlüsse Messing vernickelt

141 060
œillets seuls ovales non fendus
en laiton nickelé
Ösen oval, glatt Messing vernickelt

141 061
œillets seuls ovales fendus en laiton nickelé
Ösen oval, geschlitz, Messing vernickelt

■ Double hauteur Zweifache Höhe
Boîte de 100 Packung 100 Stck.



141 020
Tourniquets en laiton nickelé avec
œillets ovales fendus
*Drehverschlüsse mit Ösen oval, geschlitz,
Messing vernickelt*



141 021
Tourniquets en laiton nickelé avec
œillets ovales non fendus
*Drehverschlüsse mit Ösen oval, glatt,
Messing vernickelt*

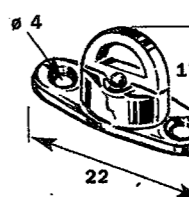

141 060
œillets seuls ovales non fendus
en laiton nickelé
Ösen oval, glatt, Messing vernickelt

141 061
œillets seuls ovales fendus en laiton nickelé
Ösen oval, geschlitz, Messing vernickelt

■ Titan Gross

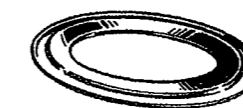

Boîte de 100 Packung 100 Stck.
141 081
Tourniquets en laiton nickelé avec
œillets ovales fendus
*Drehverschlüsse mit Ösen oval, geschlitz,
Messing vernickelt*

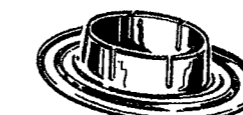

141 082
Tourniquets en laiton nickelé avec
œillets ovales non fendus
*Drehverschlüsse mit Ösen oval, glatt,
Messing vernickelt*

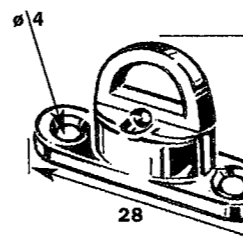

141 091
œillets seuls ovales non fendus
en laiton nickelé
Ösen oval, glatt, Messing vernickelt



◀ Emporte-pièce oval
Lochelsen oval
168 450
pour œillets 141 060 et 141 061
für Ösen 141 060 und 141 061

168 455
pour œillets 141 091
für Ösen 141 091

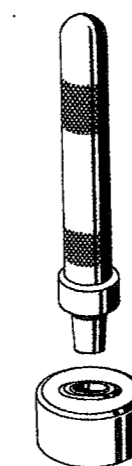

◀ Jeu de pose à frapper
Schlag-Stanze
141 901
pour œillets 141 060 et 141 061
für Ösen 141 060 und 141 061

141 906
pour œillets 141 091
für Ösen 141 091

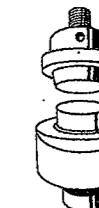

◀ Jeu de pose avec répulseur
Stanzelnsatz mit Rückstoß
141 900
pour œillets 141 060
für Ösen 141 060

141 905
pour œillets 141 091 s'utilise avec
machines 141 975 et 141 973
für Ösen 141 091 für Maschine
141 975 und 141 973
(Voir page 99 Siehe Seite 99)

ŒILLETS PLANENÖSEN

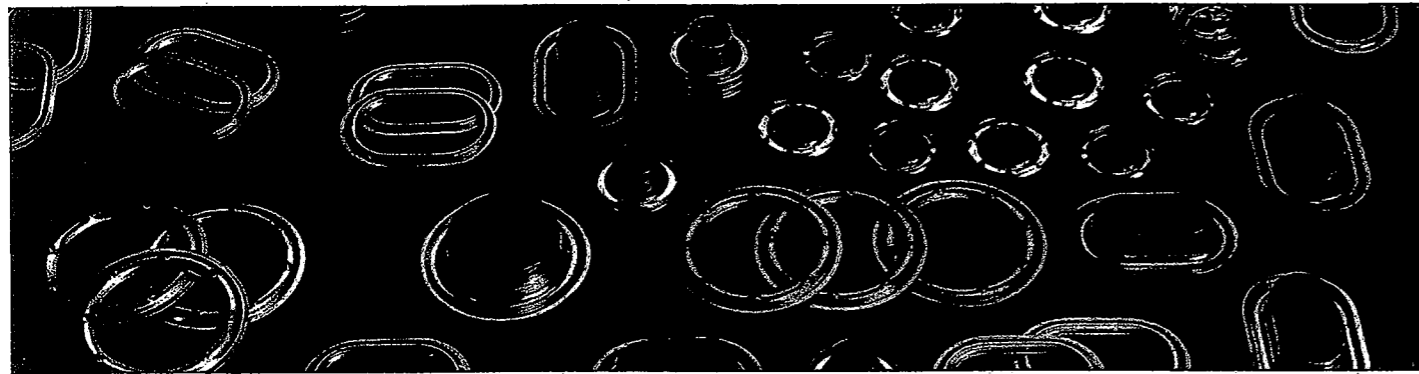

ŒILLETS DE BACHES PLANENÖSEN

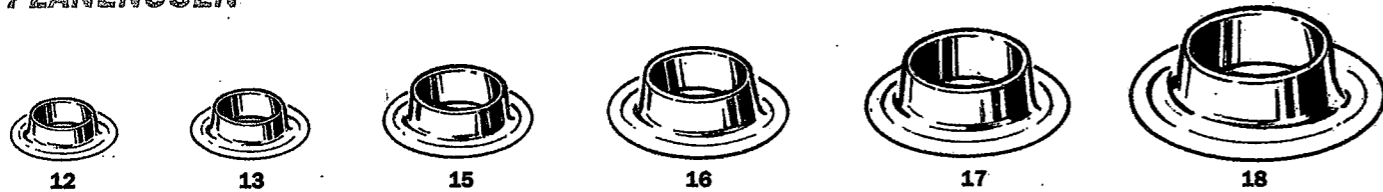

Œillet laiton n	Niete N°	12	13	15	16	17	18
Ø extérieur	Niete N°	14	16	20	24	28	35
Ø intérieur œillet posé	Innen Durchmesser	7,5	9	10,5	13	16,5	19,5
Hauteur	Höhe	6	8	8	9,5	10	11
Laiton jaune. le cent	Gelb voll. 100 St	142 520	142 530	142 550	142 560	142 570	142 580
le mille	Gelb voll. 1000 St	142 521	142 531	142 551	142 561	142 571	
Laiton nickelé. le cent	Messing vern. 100 St	142 522	142 532	142 552	142 562	142 572	142 582
le mille	Messing vern. 1000 St	142 523	142 533	142 553	142 563	142 573	
Jaune fendu. le cent	Eisen vern. 100 St	143 124	143 134	143 154			
Acier zingué. le mille	Stahl verz. 1000 St				142 565	142 575	
Jeux de pose à frapper* (A) Hand - Stanze*		143 812	143 813	143 815	143 816	143 817	143 818
Jeux de pose machine (B) Maschinen - Stanze		143 852	143 853	143 855	143 856	143 857	
Emporte-pièce	Locheisen	168 307	168 308	168 311	168 313	168 315	168 319

à utiliser avec maillet 168 041 Mit Hammer 168 041

JEUX DE POSE STANZE

(A) A frapper Hand
(B) Maschine Maschinen
Se montent sur les machines à balancier 141 973 (jusqu'au n° 13 inclus) et machine à pied 141 975
passend zu Nietgerät 141 973 (bis N° 13) und Fuß - Stanze 141 975

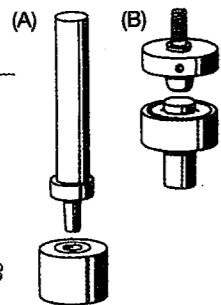

MACHINE A BALANCIER LOCHEISEN

141 973
Longueur : 210 mm
Hauteur : 260 mm
Dégag. : 100 mm
Course : 45 mm
Länge : 210 mm
Höhe : 260 mm
Innenhöhe : 100 mm
Hub : 45 mm

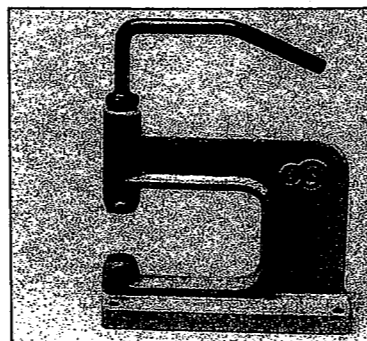

MAILLET HAMMER

168 041

EMPORTE-PIECE LOCHEISEN

168 302	168 303	168 304	168 305	168 306	168 307	168 308
168 309	168 311	168 313	168 315	168 317	168 318	168 319

SAFETYS - DURABLE - TENAX

SAFETYS - DURABLE - TENAX

BOUTON PRESSION DURABLE DOT DRUCKKNÖPFE DURABLE DOT

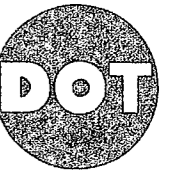

141 200

Ensemble complet 4 pièces (1-2-3-4), laiton nickelé, Boîte de 100
Druckknopf komplett 4 teile (1-2-3-4), Messing vernickelt, Packung 100 Stck.

141 321

Ensemble complet 4 pièces (1-2-3-4), laiton bronzé, Boîte de 100
Druckknopf komplett 4 teile (1-2-3-4), Messing bronze, Packung 100 Stck.

Calotte (1) Kappe • Laiton nickelé Messing vernickelt 141 201 boîte de 100 141 202 boîte de 1000 • Inox Nirosta 141 221 boîte de 100	Calotte tube haut Kappe, hoch • Laiton nickelé Messing vernickelt 141 203 boîte de 100	Ressort (2) Federring • Laiton nickelé Messing vernickelt 141 204 boîte de 100 141 205 boîte de 1000 • Inox Nirosta 141 224 boîte de 100	Boule à rivet (3) Kugel zum Nieten • Laiton nickelé Messing vernickelt 141 206 boîte de 100 141 207 boîte de 1000 • Inox Nirosta 141 226 boîte de 100
Boule à visser Kugel, hoch • Laiton nickelé Messing vernickelt 141 208 boîte de 100	Boule sur vis tôle Kugel mit Blechschraube • Laiton nickelé Messing vernickelt 141 209 boîte de 100	Œillet (4) Unterteil, einfach • Laiton nickelé Messing vernickelt 141 210 boîte de 100 141 211 boîte de 1000 • Inox Nirosta 141 230 boîte de 100	Œillet tube haut Unterteil, hoch • Laiton nickelé Messing vernickelt 141 212 boîte de 100

SAFETYS ET FERMOIRS FIX VERSCHLÜSSE



141 910
Emporte-pièce à griffe
Locheisen
pour calotte 141 160
für Kappe 141 160

▼ 141 160
Calotte et contre-rivure
en laiton nickelé
Kappe und Unterteil,
Messing vernickelt

Sachet de 100
Packung 100 Stck.

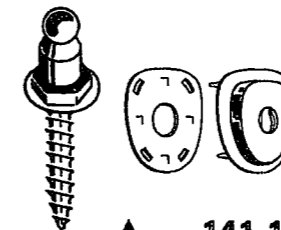
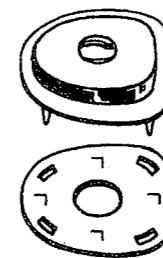

▲ 141 165
Safetys simple hauteur
en laiton nickelé, sur vis tôle
Safety einfache Höhe, Messing
vernickelt mit Schraube

Sachet de 100
Packung 100 Stck.

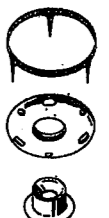

▲ 141 361
Fermoir à 3 griffes
Teppichdruckknopf

Pour tapis et moquettes,
en laiton nickelé.
Comprend la bague, la
calotte, la boule.
Sachet de 100
mit 3 Klauen, Messing
vernickelt, mit Stab
Kappe und Kugel
Packung 100 Stck.

▼ 181 206
Agrafe de fixation
Befestigungsklammer
Sachet de 100
Packung 100 Stck.

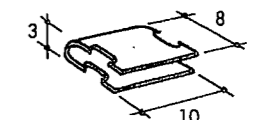

RIVETS TUBULAIRES

HOHLNIETEN

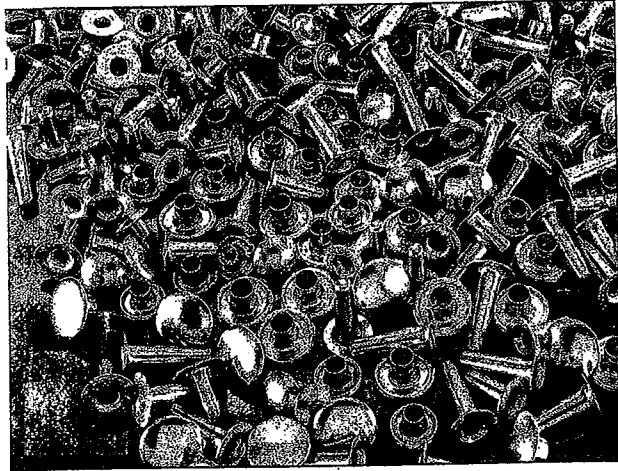

	N° 3 Nr. 3	N° 3 long Nr. 3 lang	N° 4 Nr. 4
A (mm)	7,1	7,1	5,9
C (mm)	8,3	9,5	6
D (mm)	3,2	3,2	2,6
Boîte de 100 Packung 100	142 030	142 032	142 040
Boîte de 1000 Packung 1000	142 031	142 033	142 041

N° 0 Nr. 0	N° 0 long Nr. 0 lang	N° 8 Nr. 8	N° 8 long Nr. 8 lang	N° 9 Nr. 9	N° 9 long Nr. 9 lang	N° 9 très long Nr. 9 sehr lang	N° 12 Nr. 12	N° 18 Nr. 18
7,0 8 3,2	7,0 9 3,2	10,7 9,5 3,3	10,7 12,5 3,3	12,5 10,5 3,3	12,5 12,5 3,3	12,5 15,5 3,3	10,6 12 4,5	13 18 4,6
142 000	142 002	142 080 142 081	142 082 142 083	142 090 142 091	142 092 142 093	142 094	142 120	142 180

141 975
MACHINE DE POSE A PEDALE (VOIR PHOTO PAGE 99)
MASCHINE MIT FUSSHEBEL

Perçage à l'emporte-pièce, placement d'articles divers de petite moyenne taille (œillets, rivets tubulaires, rivets auto-perceurs, durable dot ...) Hauteur : 1 430 mm - Poids : 38 kg - Col de cygne : 137 mm

Mit Lochseisen - Für kleine und mittelgroße Artikel (Ösen, Hohlrieten, Nieten, selbstbochende Nieten, Durable Dot...) Höhe : 1 430 mm - Gewicht : 38 kg - Schwanz : 137 mm

Reference Artikel/Nr.	Designation Bezeichnung
142 900	Rivets N° 0 Nieten Nr. 0
142 903	Rivets N° 3 Nieten Nr. 3
142 904	Rivets N° 4 Nieten Nr. 4
142 908	Rivets N° 8-12 Nieten Nr. 8-12
142 909	Rivets N° 9-18 Nieten Nr. 9-18

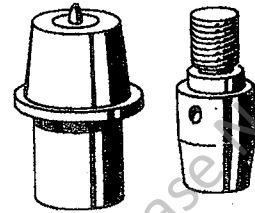

MATERIEL DE POSE
WERKZEUGE

Jeux de tasseaux pour pose de rivets tubulaires
Einsätze zur Befestigung von Hohlrieten, 1 Paar

141 973
MACHINE A BALANCIER (VOIR PHOTO PAGE 99)
NIETMASCHINE

Longueur : 210 mm / Hauteur : 260 mm
Dégag. : 100 mm / Course : 45 mm
Länge : 210 mm / Höhe : 260 mm
Innenhöhe : 100 mm / Hub : 45 mm

141 976
TAS BAS NU (VOIR PHOTO PAGE 99)
SCHLAGWERKZEUG

Pour durable dot et rivets tubulaires
Für Durable Dot und Hohlrieten

141 971
PINCE A MAIN
HANDZANGE

Pour rivets tubulaires avec jeux de tasseaux
142 900 à 142 909

Für Hohlrieten, mit Werkzeuge
Nr. 142 900 bis 142 909

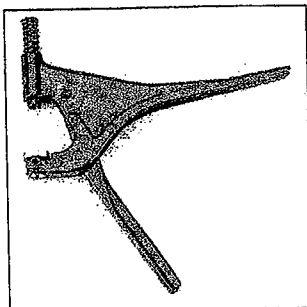

FILS ONYX

ONYX NÄHGARN

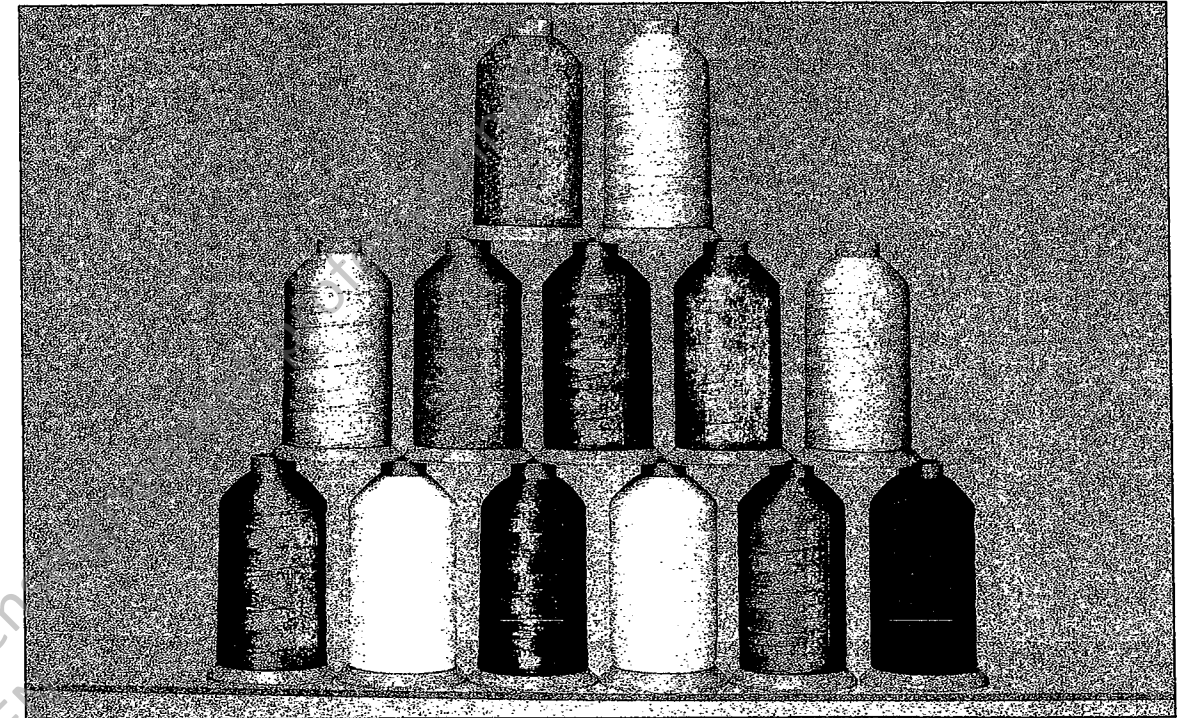

FILS ONYX
ONYX NÄHGARN

Boîte de 8 cônes de 250 g Karton mit 8 Kernen à 250 g

Désignation	Réf. usine	Référence					
		21 - 10/3	31 - 16/3	51 - 20/3	61 - 30/3	81 - 40/3	121 - 40/2
Noir Schwarz	-	153 200	153 300	153 500	153 600	153 800	153 900
Sable Sand	1 101			153 501	153 601	153 801	
Beige clair Hellbeige	1 100				153 602	153 802	
Gris clair Hellgrau	1 103			153 503	153 603	153 803	153 903
Gris bleu Graublau	1 104				153 604	153 804	
Gris foncé Dunkelgrau	1 105		153 305	153 505	153 605	153 805	
Jaune Gelb	1 108				153 608	153 808	
Blanc Weiss	-	153 210	153 310	153 510	153 610	153 810	153 910
Rouge Rot	3 312			153 512	153 612	153 812	
Vert Grün	1 113		153 313	153 513	153 613	153 813	
Bordeaux Rotwein	1 119				153 614		
Bleu Blau	1 115		153 315	153 515	153 615	153 815	
Grenat Granat	1 117				153 617	153 817	
Orange Orange	5 210				153 652		
Marine Marineblau	5 356				153 656	153 856	
Beige foncé Dunkelbeige	1 663				153 663	153 863	
Vert otan Hellgrün	6 301				153 684	153 884	
Havane Havana	4 889		153 389	153 589	153 689	153 889	153 989
Métrage moyen cône Durchschnittliche Rollenlänge		762 m	1 025 m	1 520 m	2 360 m	3 145 m	4 792 m
Résistance à la rupture Reißfestigkeit		19,70 kg	15,20 kg	10,00 kg	6,70 kg	5,00 kg	3,40 kg
Tex		340	240	158	107	79	53

Sur demande et par boîte de 8 cônes, nous pouvons vous fournir d'autres Ø ou coloris.

Auf Bestellung und bei einer Mindestabnahme von 8 Kernen ist dieser Faden in anderen Farben und Stärken lieferbar.

Le Tex est une norme AFNOR donnant le poids en gramme de 1000 m de fil.

Die Tex-Normung gibt das Gewicht in Gramm pro 1000 m Faden an.

Le fil nylon est généralement utilisé en raison de sa solidité ; mais quand les coutures sont exposées à l'action des ultra-violets, le fil tergal convient mieux malgré une moindre résistance : c'est le cas des bâches en polyester enduit.
Nylongarne werden wegen ihrer hohen Reißfestigkeit häufig verwendet. Für Nähte, die hoher UV-Strahlung ausgesetzt sind, z. B. an UV-Planen, empfiehlt sich jedoch die Verwendung eines Tergalgarnes.

FERMETURES À GLISSIÈRES

REISSVERSCHLÜSSE

■ FERMETURE MAILLE PLASTIQUE 9 mm

ZAHNREISSVERSCHLUSS 9 mm

Désignation	Blanc	Noir
Rouleau de 100 m Meterware (100 m-Rolle)	151 159	151 158
Courseur simple tirette métal Einfachschieber	151 161	151 165
Courseur simple tirette plastique Einfachschieber PVC	151 170	
Courseur double tirette nickelé Doppelschieber vernickelt	151 162	151 162
Courseur double tirette plastique Doppelschieber PVC	151 172	
Arrêt inférieur en sachet de 100 Obere Endtaste (100 Stck.)	151 163	
Arrêt supérieur en sachet de 100 Untere Endtaste (100 Stck.)	151 164	151 168

Fermeture blanche séparable

Teilbarer Zahnreissverschluss, weiß

Tresse polyester, mailles plastiques
Band Polyester, Zahnreihe kunststoff

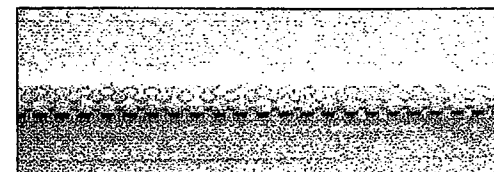

Courseur simple tirette métal blanc
Einfachschieber metall Weiß

Référence	Longueur
151 106	50 cm
151 106	60 cm
151 107	70 cm

Courseur double tirette nickelé
Doppelschieber, vernickelt

Référence	Longueur	Référence	Longueur
151 112	80 cm	151 125	220 cm
151 114	100 cm	151 127	240 cm
151 116	120 cm	151 129	260 cm
151 118	140 cm	151 130	280 cm
151 120	160 cm	151 131	300 cm
151 121	170 cm	151 132	350 cm
151 122	180 cm	151 133	400 cm
151 123	190 cm	151 135	500 cm
151 124	200 cm		

Fermeture noire

Reissverschluss, schwarz

Double tirette 1 curseur séparable
Doppelschieber

Référence	Longueur
151 119	150 cm
151 128	240 cm

Simple tirette 2 curseurs séparables
Bouche à bouche
Zwei-Wege-Schieber

Référence	Longueur
151 147	70 cm
151 148	80 cm

■ FERMETURE MAILLE PLASTIQUE 5 mm

ZAHNREISSVERSCHLUSS 5 mm

Tresse Polyester, mailles plastiques 5 mm. Colori blanc
Band Polyester, Zahnreihe Kunststoff, 5 mm. Farbe weiß

Référence	Désignation
151 459	Rouleau de 100 m 100 m-Rolle
151 451	Courseur simple tirette en sachet de 10 Einfachschieber (10 Stck.)
151 452	Courseur double tirette en sachet de 10 Doppelschieber (10 Stck.)

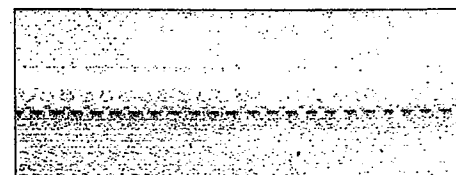

FERMETURES AGRIPPANTES

HAFT - UND FLAUSCHBAND

■ ROBYCROCH

ROBYCROCH

Caractéristiques :

- ruban tissé 100 % polyamide
- crochets de qualité supérieure
- Pelage à l'état initial 2,90 CN/cm²
- Cisaillement à l'état initial 1,70 daN/cm²
- longévité supérieure à 5 000 opérations
- utilisations : tous usages demandant longévité et bon pelage
- mise en œuvre : se coud, se colle, s'agrafe

Eigenschaften :

- gewebtes Band, 100 % Polyamid
- hochwertige Haken
- Haftfestigkeit im Neuzustand 2,90 CN/cm²
- Abscherung im Neuzustand 1,70 daN/cm²
- hält mehr als 5 000 Betätigungen
- besonders langlebig und mit guten Haft
- kann genäht, geklebt oder geheftet werden

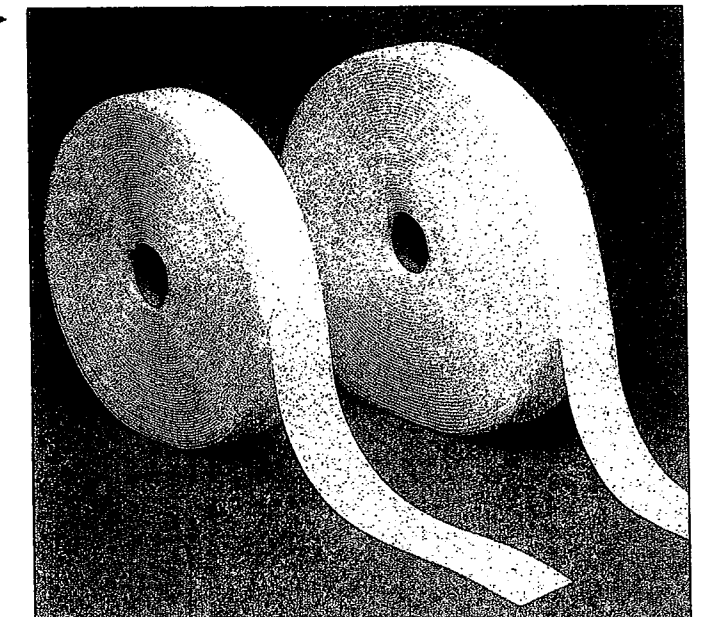

	Crochet seul RI 25 m	Astrakan seul RI 25 m	Complet RI 25 m
Blanc Weiß 20 mm	151 901	151 902	151 862
Blanc Weiß 25 mm	151 903	151 904	151 863
Blanc Weiß 50 mm	151 905	151 906	151 865
Noir Schwarz 20 mm	151 911	151 912	
Noir Schwarz 25 mm	151 913	151 914	
Noir Schwarz 50 mm	151 915	151 916	

■ AGRIPPANT ININFLAMMABLE

HAFT - UND FLAUSCHBAND, NICHT BRENNBAR

Non-feu complet 25 mm
Rouleau de 50 m non détaillé

Glücksbrennbar, komplett
50 m-Rolle, Verkauf rollenweise

Glücksbrennbar, komplett
50 m-Rolle, Verkauf rollenweise

Référence	Coloris
151 728	Gris Grau
151 729	Blanc Weiß

■ AGRIPPANT SOUDABLE

HAFT - UND FLAUSCHBAND, SCHWEISSBAR

Haute résistance soudable à haute fréquence
Rouleau non détaillé

Nicht brennbar, komplett
50 m-Rolle, Verkauf rollenweise

Nicht brennbar, komplett
50 m-Rolle, Verkauf rollenweise

Complet 50 mm - Rouleau de 50 m
Komplett, 50 mm - 50 m-Rolle

Référence	Coloris
151 759	Blanc Weiß
151 751	Noir Schwarz

Complet 100 mm - Rouleau de 25 m
Komplett, 100 mm - 25 m-Rolle

Référence	Coloris
151 769	Blanc Weiß

Pontets - Tourniquets

Tourniquet

Tourniquet à douille

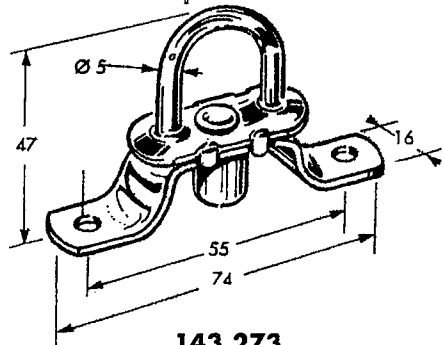

143 273
Acier zingué
Paquet de 100 Pièces non détaillé

tourniquet rabattable

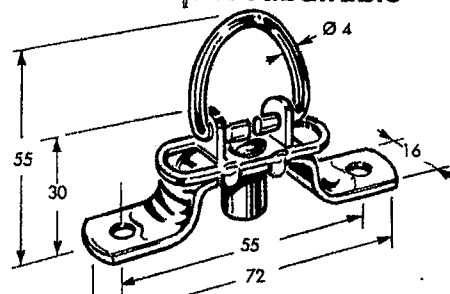

143 272 à douille
Acier zingué - Paquet de 100 Pièces non détaillé
143 274 sans douille
Acier zingué - Paquet de 100 Pièces non détaillé

Pontet

Pontet rabattable

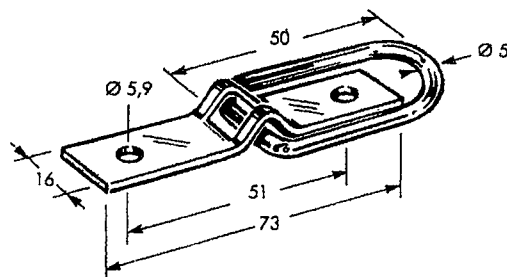

143 250
Acier zingué - Paquet de 100 Pièces non détaillé

Pontet à crochet

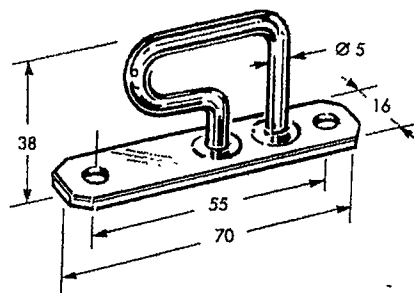

143 243
Acier zingué - Paquet de 100 Pièces non détaillé

Pontet rectangulaire

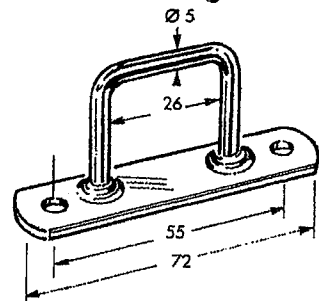

143 231
H 15 mm - Acier zingué
paquet de 100 Pièces non détaillé

Pontet demi rond

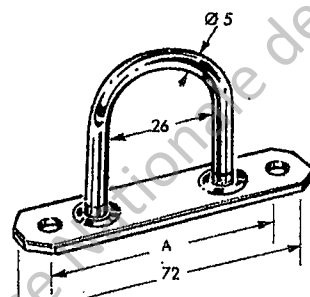

143 242
H 20 mm - Acier zingué, A= 55 mm
paquet de 100 Pièces non détaillé

143 232

H 20 mm - Acier zingué
Paquet de 100 Pièces non détaillé

143 244

H 32 mm - Acier zingué, A= 55 mm
Paquet de 100 Pièces non détaillé

Plaque pour pontet

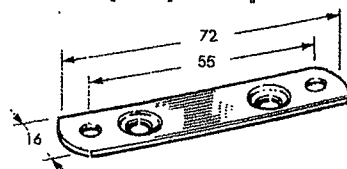

143 233
Acier zingué,
Paquet de 100 Pièces non détaillé

Sanglon >

	LONGUEUR							
	200mm	250mm	300mm	400mm	450mm	500mm	600mm	700mm
CUIR CHROMÉ	143520	143525		143520	143545			
PLASTIQUE PERLE	143521		143531	143541		143551	143561	243571

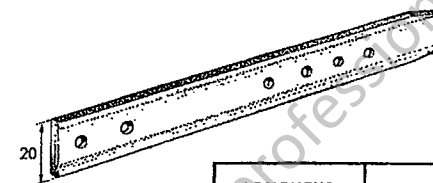

Largeur 20mm
Paquet de 100 non détaillé

LONGUEUR	CUIR CHROMÉ	PLASTIQUE PERLE
70mm	143 500	
60mm		143 501

Largeur 20mm
Paquet de 100 non détaillé

< Contre-Sanglon

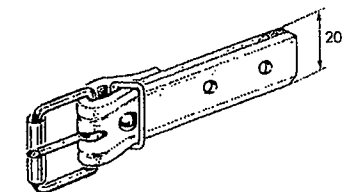

Courroie PVC >

Courroie plastique perle avec boucle bichromatée.
Largeur 20mm
Paquet de 100 non détaillé

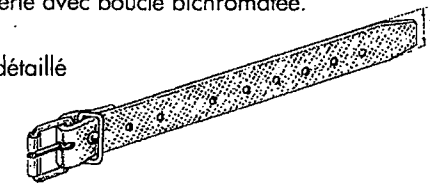

LONGUEUR	RÉFÉRENCE
220mm	143 572
330mm	143 573

LONGUEUR	LARGEUR	RÉFÉRENCE
2m	20mm	143 580
1,75m	22mm	143 581

< Lanière de cuir chromé

Vendue à la pièce

Renfort de bâche en PVC >

RÉFÉRENCE	DESCRIPTION
143491	Renfort de bâche soudable - dim 105mmX105mm - épaisseur 2mm

Paquet de 100 non détaillé

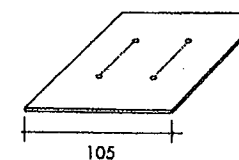

LARGEUR	COULEUR			ÉPAISSEUR	LONGUEUR
	GRIS	TRANSLUCIDE	KAKI		
20mm	143 590		143 596	2mm	50m
22mm	143 591			2,8mm	
24mm		143 593		3mm	

< Courroie PVC en rouleau

Rouleau non détaillé

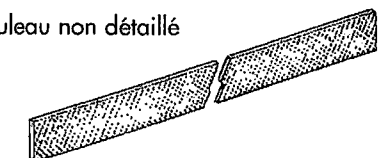

Boucle pour sangle 24x3 >

143594	Boucle (longueur 75-entraxe 62- largeur 25)
143595	Contre-plaque plastique (longueur 75-entraxe 62- largeur 25)

Paquet de 100 non détaillé



Débit de la toile à bâche polyester enduit :

2,70m en 2,50m de largeur, couleur rouge.

1,55m en 2,50m de largeur, couleur blanc.

1,20m en 1,50m de largeur, couleur gris.

14		Fil	Nylon	Numéro 81, longueur 350 mètres
13	1	Jonc de caravane	Métal	Ø jonc : 8 mm, largeur : 25mm
12	12	Oeillets	Métal	Ø intérieure : 16,5
11	7	Boutons pressions	Métal	Durable dot
10	2	Curseur double tirette	Métal	
9	2	Fermeture à glissière	Plastique	Maille de 9 mm, 40 x 750
8	1	Empiècement rideau droit	Bâche polyester enduit	Poids 620g, couleur : rouge
7	1	Empiècement rideau gauche	Bâche polyester enduit	Poids 620g, couleur : rouge
6	1	Rideau relevable	Bâche polyester enduit	Poids 620g, couleur : rouge
5	2	Glace	Vinyle transparent	10/10 480 x 1190
4	2	Doublure de glace	Bâche polyester enduit	590 x 1300 Poids 620g, couleur : gris
3	1	Côté de bâche gauche	Bâche polyester enduit	Poids 620g, couleur : rouge
2	1	Côté de bâche droit	Bâche polyester enduit	Poids 620g, couleur : rouge
1	1	Toit de bâche	Bâche polyester enduit	Poids 450g, couleur : blanc
Rep	Nbr	Désignation	Matière	Renseignements

Echelle (s)		Bâche de Pick-up		

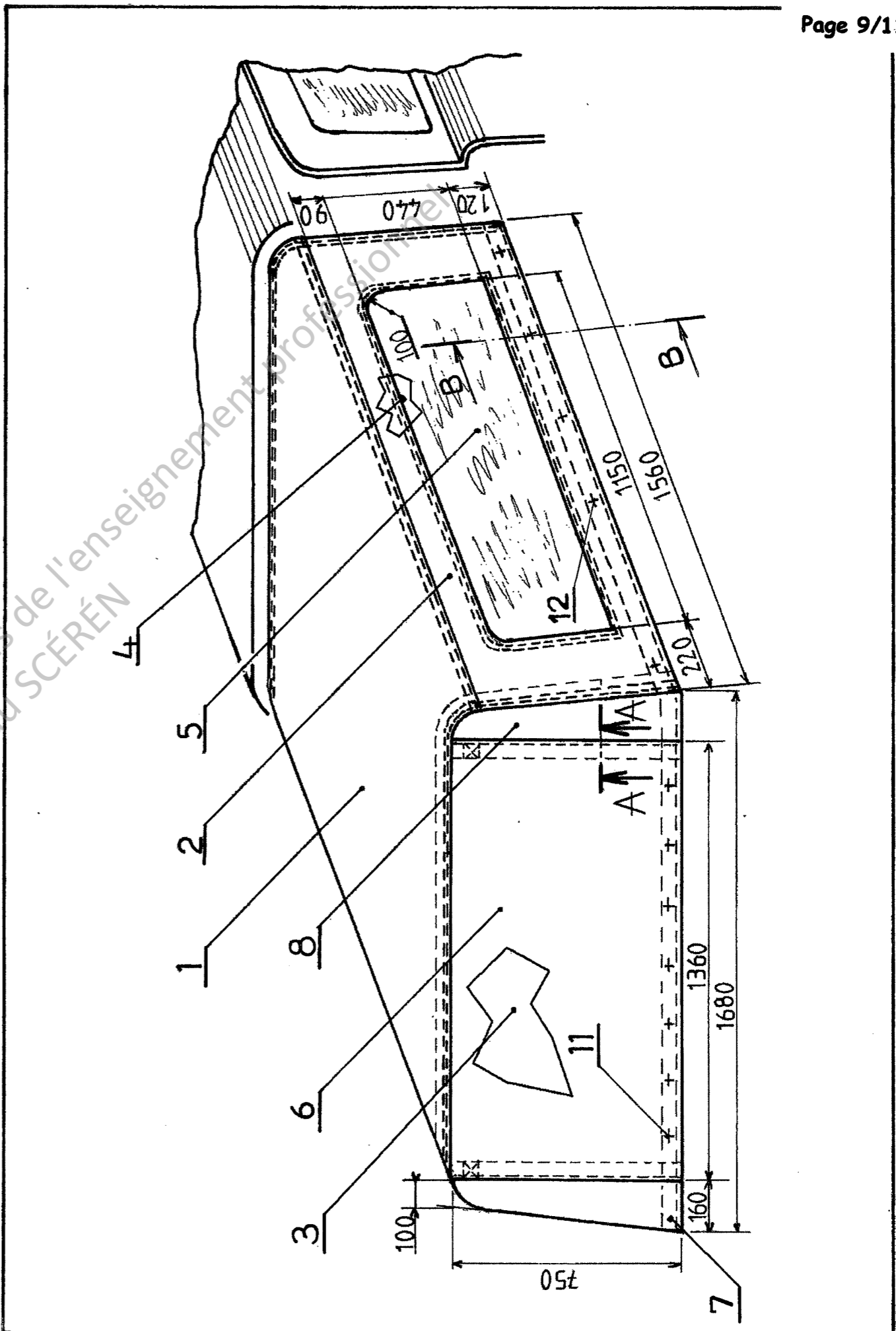

- 1) Proposer deux solutions technologiques autre que la fermeture à glissière pour permettre l'ouverture et la fermeture du rideau relevable :
Ressources : dessin technique, nomenclature.

Nom de la solution	Section AA	Caractéristiques de la solution
Solution n°1		
Solution n°2		

- 2) Proposer un choix de fournitures à partir du catalogue matière pour chaque solution et justifier vos choix.
 Lister le matériel nécessaire pour la réalisation de chaque solution
Ressources : Catalogue matières.

Désignation	Référence	Justification du choix	Matériel
Solution n°1			
Solution n°2			

3) D'après la nomenclature, calculer le prix de revient de la bâche :
Ressources : Dessin technique, nomenclature, catalogue matières, catalogue tarifs.
 TVA = 19,60%

Désignation	Références	Quantité	Prix unitaire HT	Prix quantité HT
			Prix total HT	
			TVA	
			Prix total HT	

4) Pour réaliser la coupe des bâches le coupeur va utiliser un ciseaux électrique à lame verticale. Indiquer les systèmes de protection qui équipent l'appareil et l'opérateur.

.....

.....

.....

.....

.....

5) L'atelier dispose du matériel suivant :

- Pied presseur une branche
- Pied presseur à jonc
- Pied presseur deux branches

Pour fixer le jonc, indiquer l'attachement utilisé et justifier votre choix .

.....

.....

6) Pour la fabrication de la bâche, choisir une aiguille parmi celles proposées (cocher votre choix) et justifier votre choix.

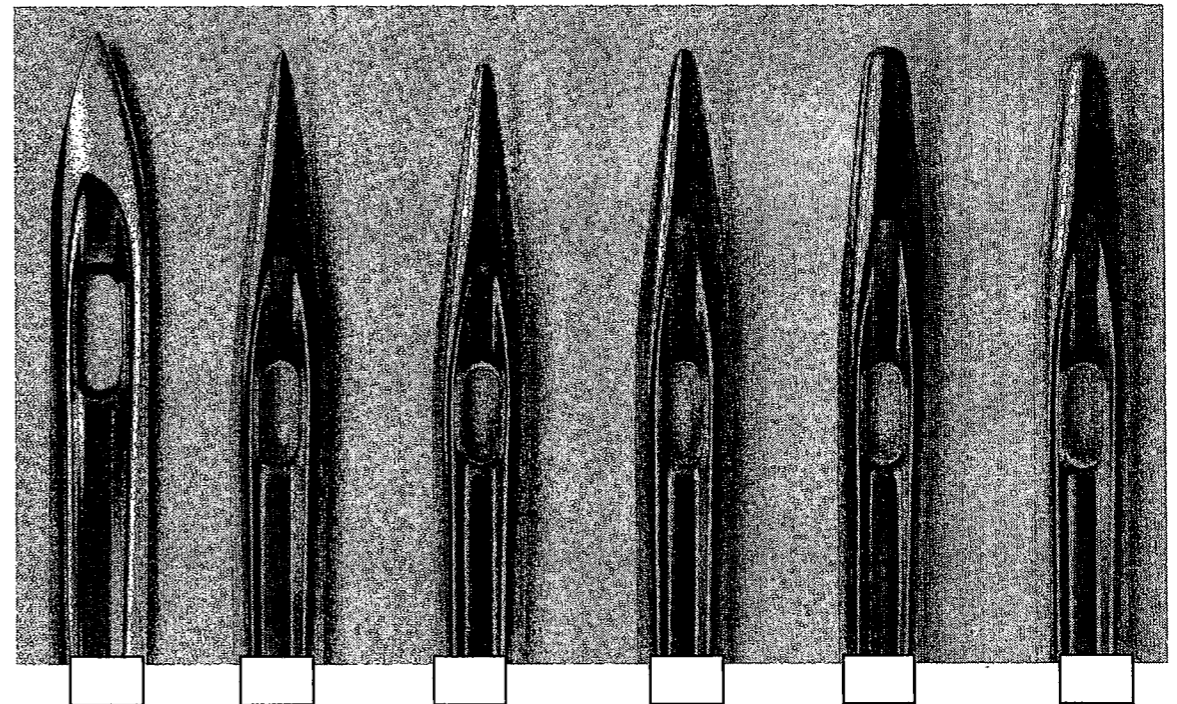

.....

.....

.....