



SERVICES CULTURE ÉDITIONS
RESSOURCES POUR
L'ÉDUCATION NATIONALE

**Ce document a été numérisé par le CRDP de Lille pour la
Base Nationale des Sujets d'Examens de l'enseignement professionnel**

Ce fichier numérique ne peut être reproduit, représenté, adapté ou traduit sans autorisation.

SESSION 2011

M.C PLAQUISTE

EPREUVE PRATIQUE EP1 B

REALISATION ET TECHNOLOGIE

	SESSION 2011	SUJET	TIRAGE
Epreuve: Réalisation et Technologie -Epreuve Pratique-			
Examen: M-C PLAQUISTE	Durée:7+7+3 h	Coef: 5	Page: 1 sur 5

DESCRIPTIF DES TRAVAUX

On demande :

- A) De réaliser la pose d'un complexe isolant Prégystyrène 20+10
- B) De réaliser une cloison de distribution en plaque de plâtre D72/48 avec la mise en place d'un bloc porte.
 - **Le choix de l'emplacement de la plaque hydro reste à l'initiative du candidat.**
- C) De poser 2 cornières en renfort d'angle.
- D) De poser des bandes à joints sur la totalité de l'exercice.
- E) Départ de cloison du placard en ossature suivant plan page 3/5 sur une longueur mini de 30cm sans placage

On donne :

- Les matériaux nécessaires à la réalisation de ce projet.

On exige :

- Une implantation correcte.
- De respecter les aplombs.
- De respecter les équerrages.
- Une bonne planéité des supports.
- Le montage des cloisons dans les normes.
- La réalisation des joints soignés.
- Le respect du temps donné.
- **Le nettoyage de la cabine et de l'atelier, ainsi que l'évacuation des déchets au fur et à mesure du travail.**

	SESSION 2011	SUJET	TIRAGE
Epreuve: Réalisation et Technologie -Epreuve Pratique-			
Examen: M-C PLAQUISTE	Durée:7+7+3 h	Coef: 5	Page: 2 sur 5

IMPLANTATION DE L'EXERCICE

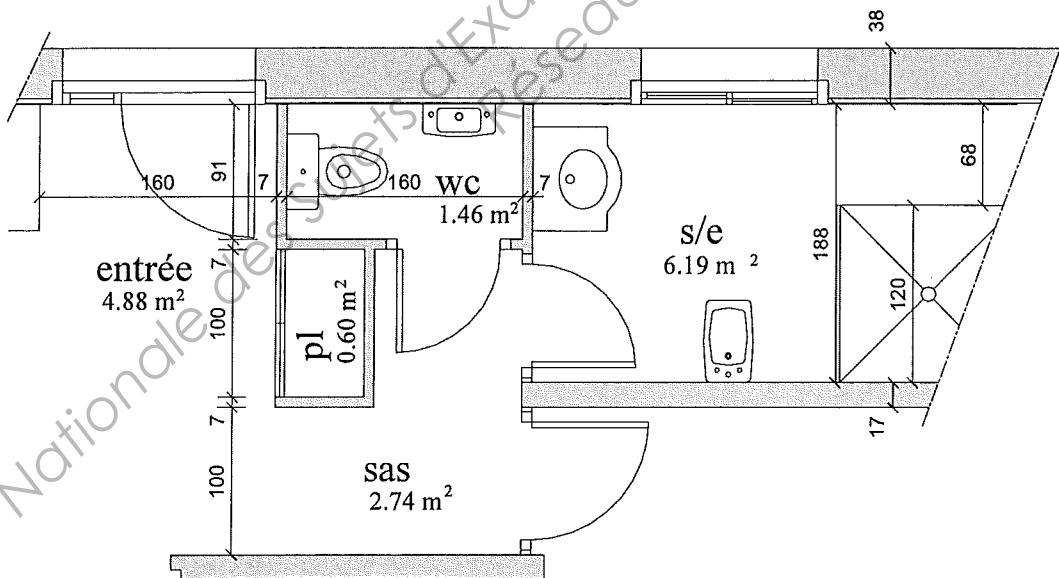
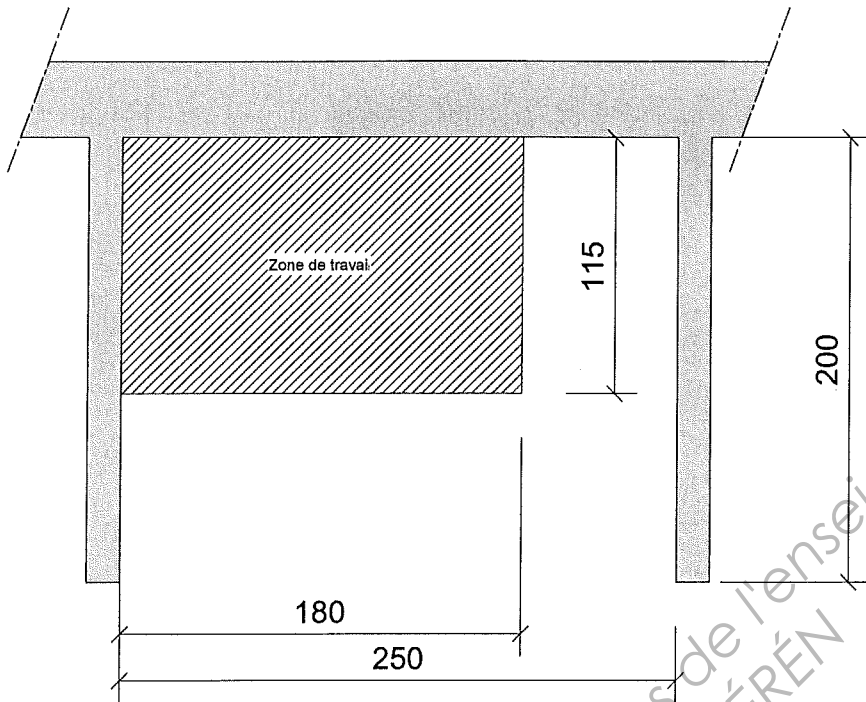

	SESSION 2011	SUJET	TIRAGE
Epreuve: Réalisation et Technologie -Epreuve Pratique-			
Examen: M-C PLAQUISTE	Durée: 7+7+3 h	Coef: 5	Page: 3 sur 5

TRAVAIL A REALISER

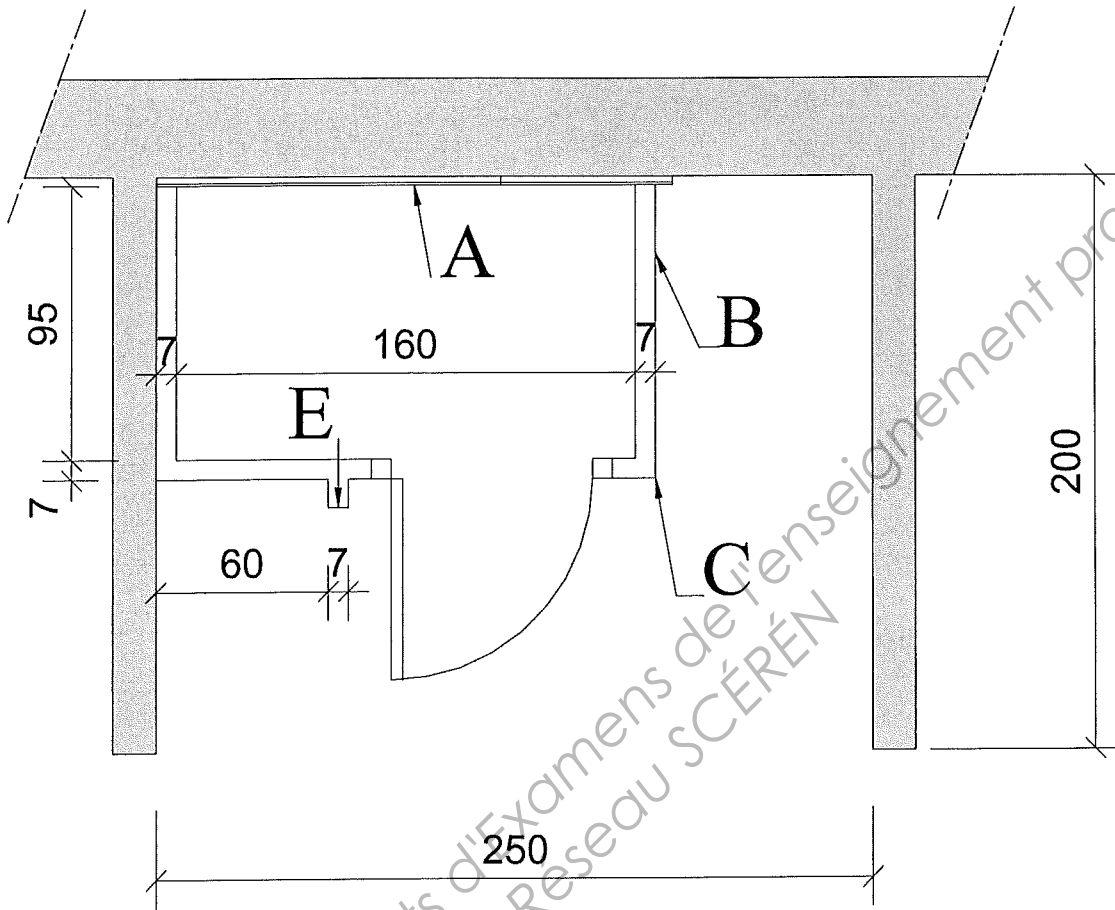

	SESSION 2011	SUJET	TIRAGE
Epreuve: Réalisation et Technologie -Epreuve Pratique-			
Examen: M-C PLAQUISTE	Durée:7+7+3 h	Coef: 5	Page: 4 sur 5

BAREME DE CORRECTION

	N° Cabine:
<i>Gestion du chantier et du matériel pendant l'épreuve</i>	/10
<i>Implantation et équerrage</i>	/20
<i>Respect des aplombs</i>	/20
<i>Réalisation des cloisons en plaques de plâtre</i>	/35
<i>Pose du bloc porte</i>	/30
<i>Pose des renforts d'angles métalliques</i>	/20
<i>Pose du complexe isolant</i>	/25
<i>Pose des bandes à joints</i>	/10
<i>Finition des enduits</i>	/20
<i>Propreté et nettoyage</i>	/10
TOTAL	/200

TOTAL	/20
--------------	------------

	SESSION 2011	SUJET	TIRAGE
Epreuve: Réalisation et Technologie -Epreuve Pratique-			
Examen: M-C PLAQUISTE	Durée:7+7+3 h	Coef: 5	Page: 5 sur 5