



SERVICES CULTURE ÉDITIONS  
RESSOURCES POUR  
L'ÉDUCATION NATIONALE

**Ce document a été numérisé par le CRDP de Montpellier pour la  
Base Nationale des Sujets d'Examens de l'enseignement professionnel**

Ce fichier numérique ne peut être reproduit, représenté, adapté ou traduit sans autorisation.

**BACCALAUREAT PROFESSIONNEL  
TECHNICIEN DE FABRICATION BOIS ET MATERIAUX ASSOCIES**

DUREE : 4 heures

COEFFICIENT : 3

**E1 - EPREUVE SCIENTIFIQUE ET TECHNIQUE**

**SOUS-EPREUVE E11- UNITE U11  
ETUDE D'UNE FABRICATION**

**DOSSIER TECHNIQUE**

CE DOSSIER EST COMPOSE DES DOCUMENTS : DT 1/5 à DT 5/5

Les candidats doivent rendre l'intégralité des documents à l'issue de la composition

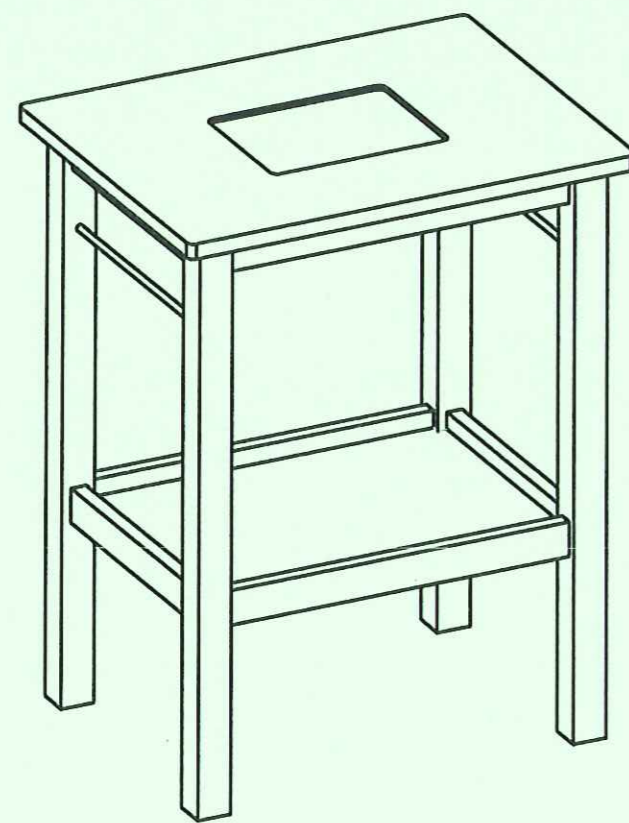

DESSERTÉ

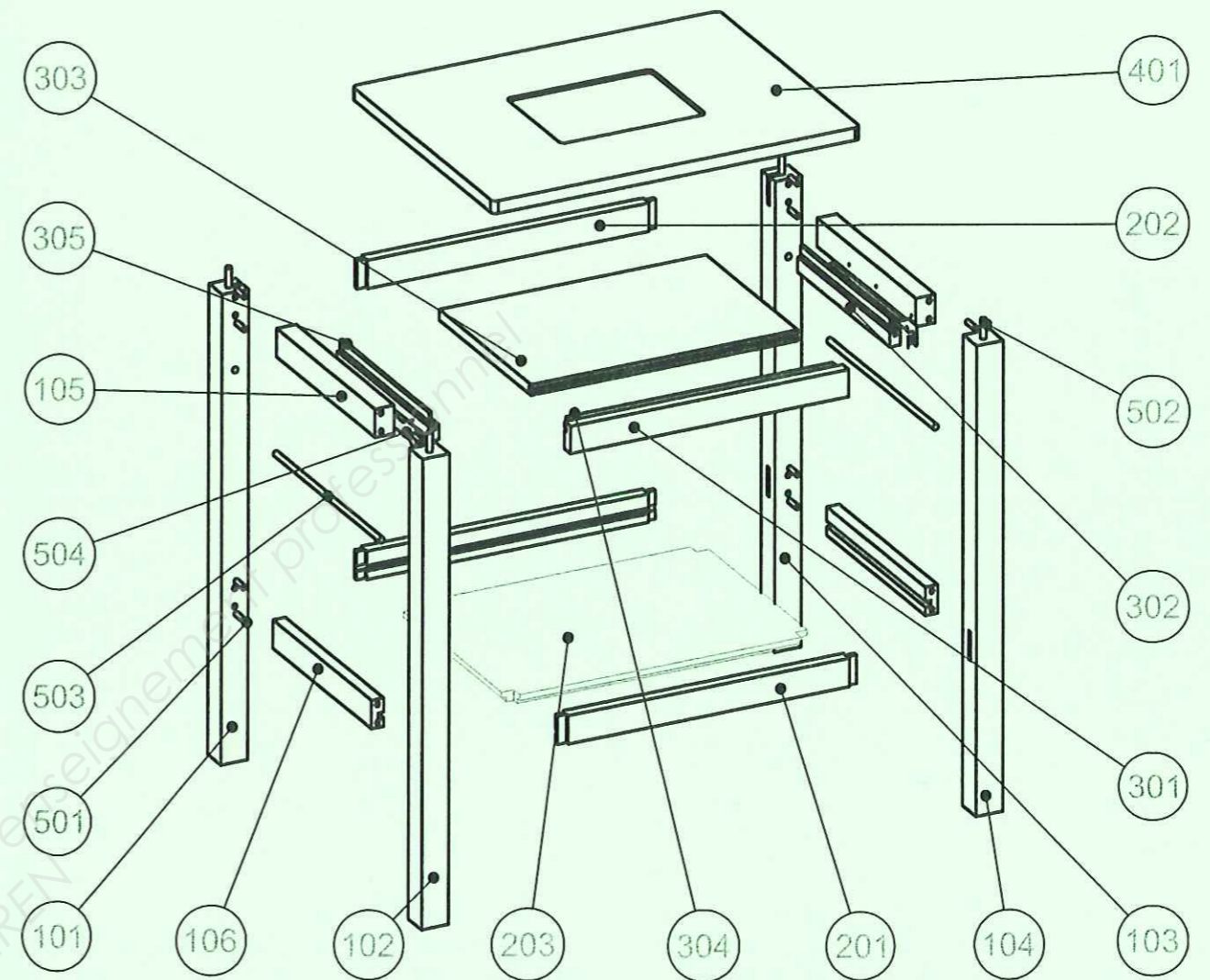

504	1	coulisse à galets - 20 kg L300 - Blanc -	acier	300	26	12.5
503	2	rond alu 10	aluminium	372	10	10
502	4	tourillon strié 35x10	hêtre	0	0	0
501	16	tourillon strié 30x8	hêtre	0	0	0
401	1	dessus	MDF	660	510	22
305	2	fausse languette latérale	contre-plaqué	320	15	5
304	1	fausse languette longitudinale	contre-plaqué	479	15	5
303	1	tablette	MDF	479	330	19
302	2	coulisseaux	hêtre	330	26	19
301	1	façade	hêtre	500	48	22
203	1	dessous	MDF	548	398	19
202	1	traverse haute longitudinale	hêtre	536	50	22
201	2	traverse basse longitudinale	hêtre	536	50	22
106	2	traverse basse latérale	hêtre	354	50	22
105	2	traverse haute latérale	hêtre	354	50	35
104	1	ped avant droit	hêtre	828	48	48
103	1	ped arrière droit	hêtre	828	48	48
102	1	ped avant gauche	hêtre	828	48	48
101	1	ped arrière gauche	hêtre	828	48	48
REPERE	NOMBRE	DESIGNATION	MATIERE	LONGUEUR	LARGEUR	EPAISSEUR

PERSPECTIVE ECLATEE ET NOMENCLATURE

Repère pièce:

Bac. Pro. "Technicien de fabrication bois et matériaux associés"

Epreuve E1 Sous - épreuve U11

Etude d'une fabrication

Durée : 4 heures

Coefficient : 3

DESSERTÉ

DT: 1/5

Code : 1106 TFB ST 11

Détail A échelle 4 : 5

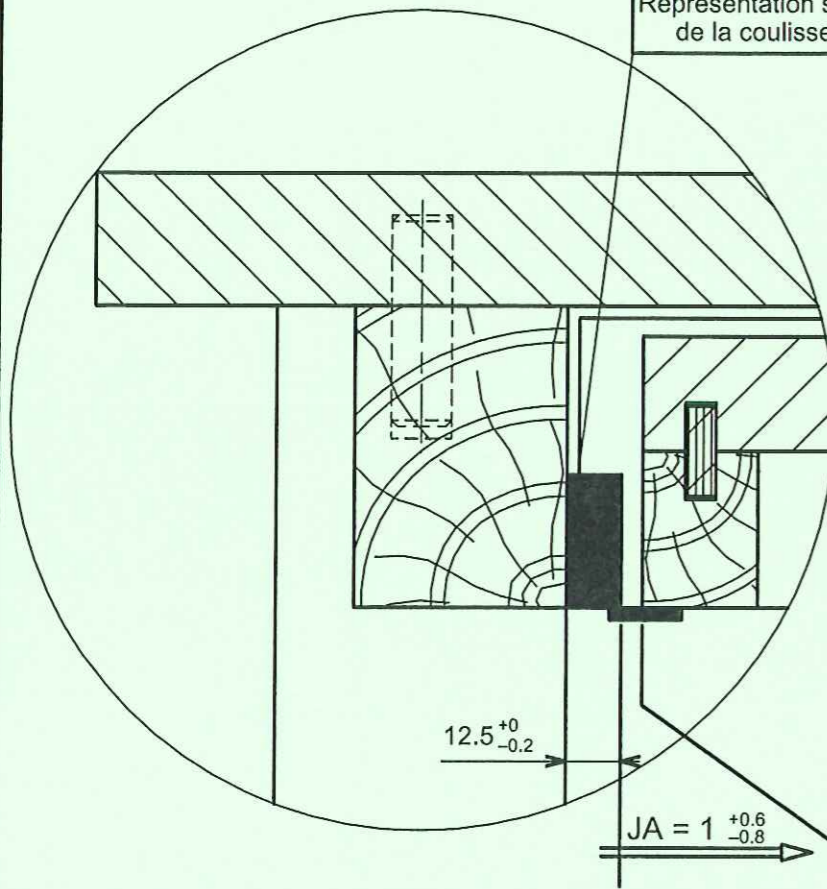

Représentation schématique de la coulisse à galets

Détail B échelle 4 : 5

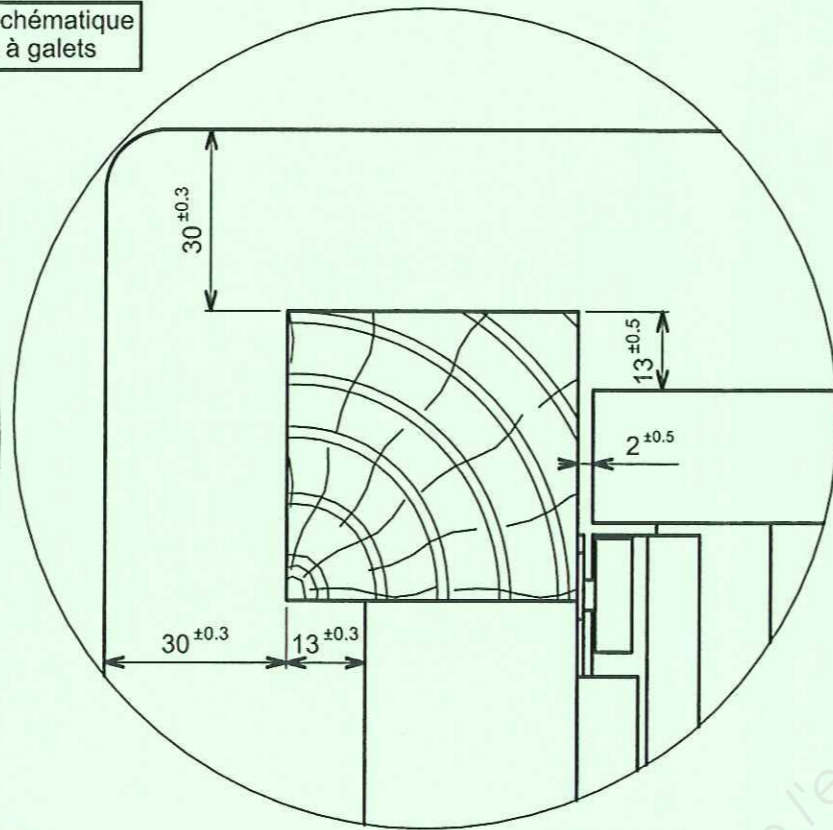

C - C

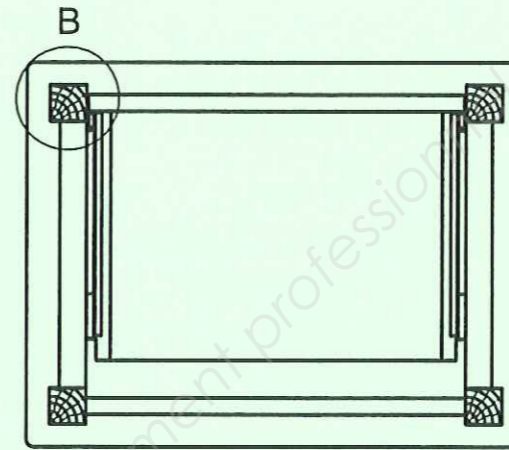

Détail C échelle 4 : 5

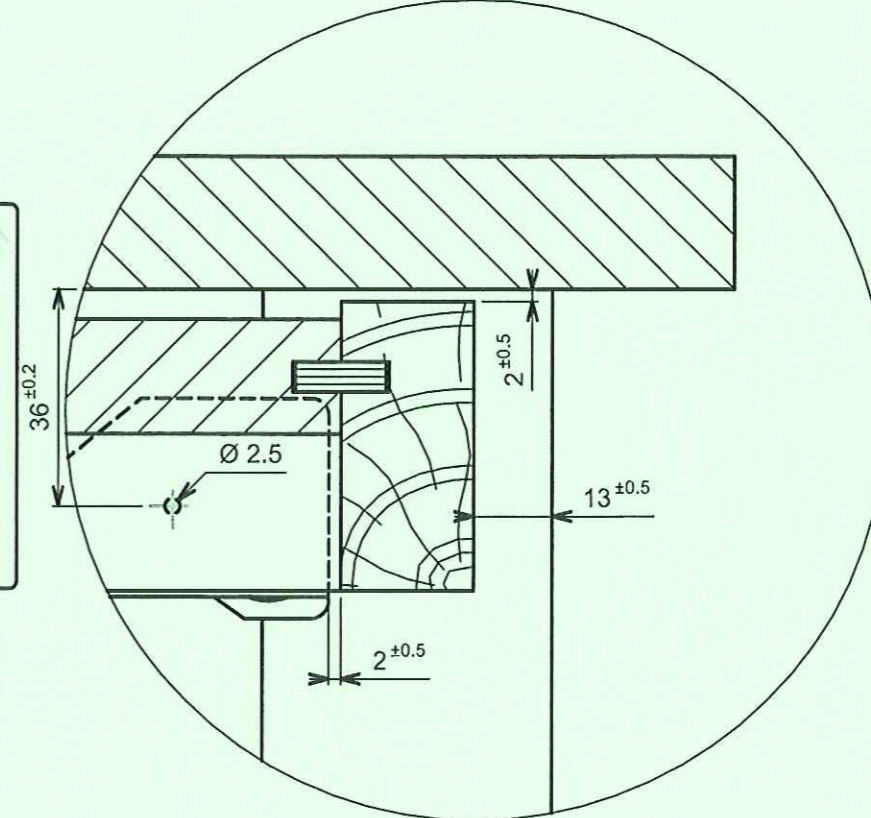

A - A

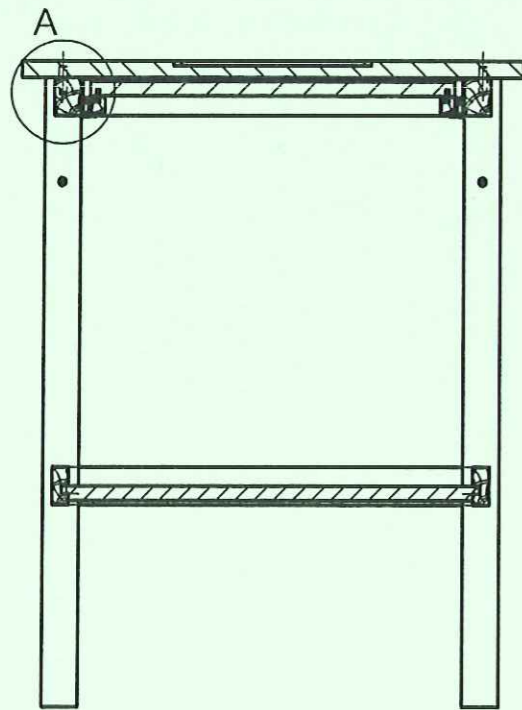

A ←

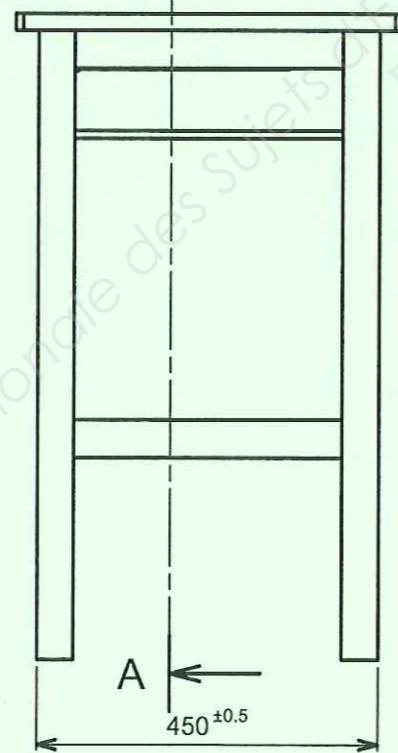

→ B

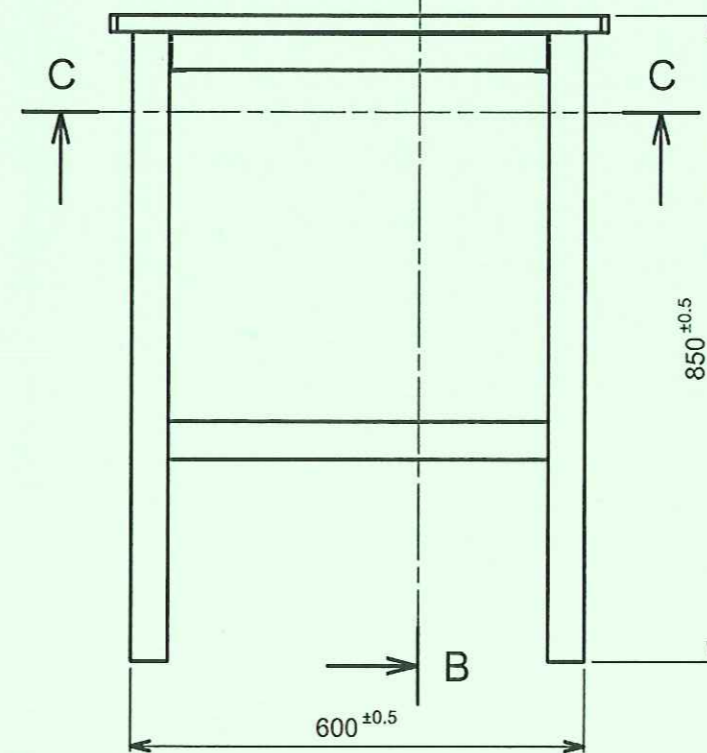

B - B

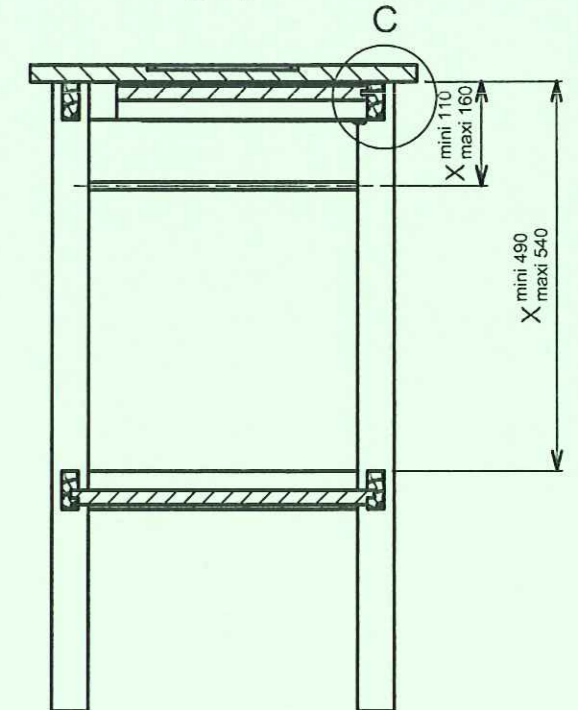

Base Nationale des Sujets d'Examens de l'enseignement professionnel  
Réseau SCEREN

Code : 1106 TFB ST 11

COUPES ET DETAILS

Repère pièce:

Échelle  
1:10

Bac. Pro. "Technicien de fabrication bois et matériaux associés"  
Epreuve E1 Sous - épreuve U11

Etude d'une fabrication

Durée : 4 heures

Coefficient : 3

DESSERTE

DT: 2/5

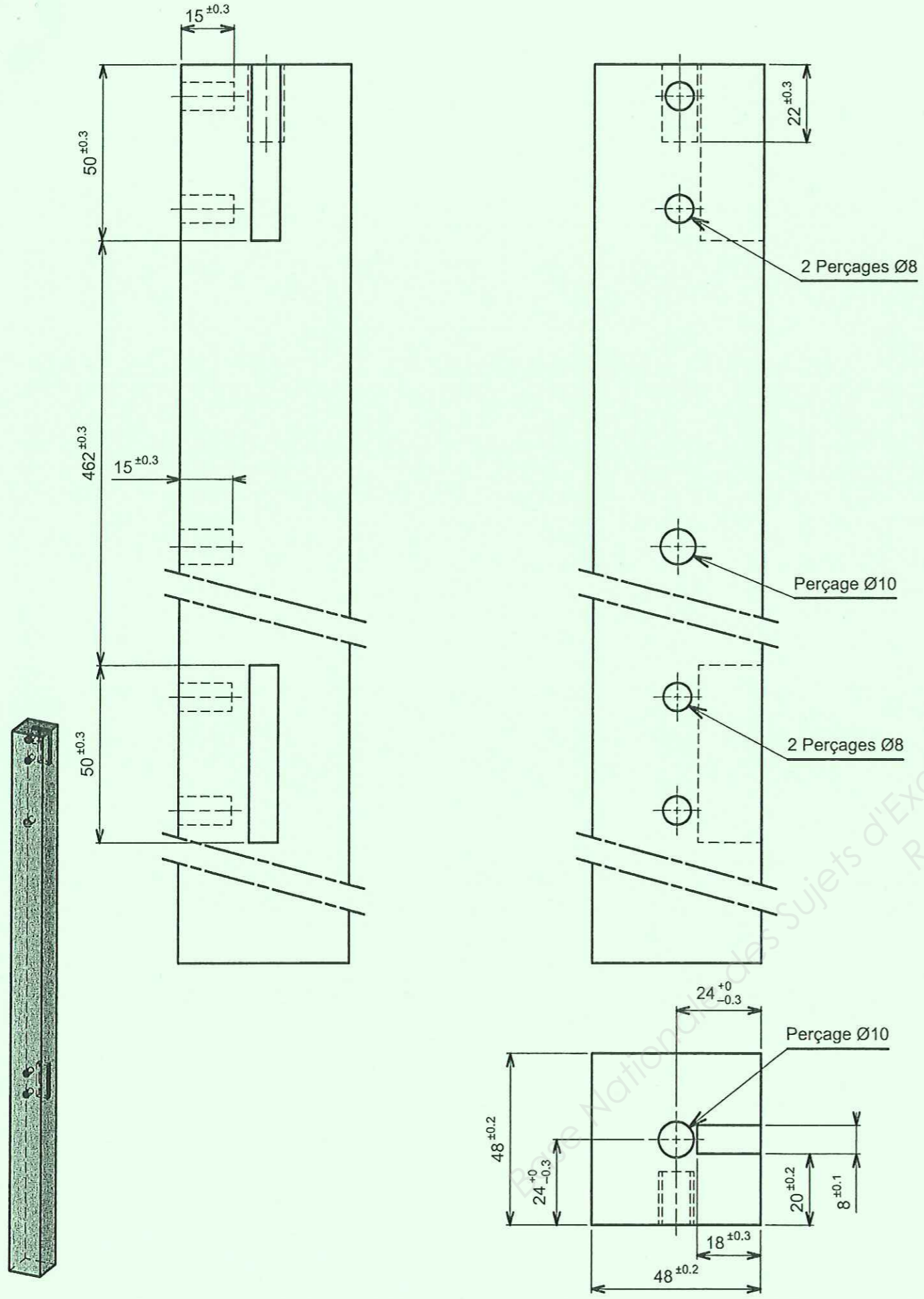

PIED ARRIERE GAUCHE

Repère pièce : 101

Échelle  
7 : 10

Bac. Pro. "Technicien de fabrication bois et matériaux associés"  
Epreuve E1 Sous - épreuve U11

Etude d'une fabrication

Durée : 4 heures

Coefficient : 3

DESSERTTE

DT: 3/5

Code : 1106 TFB ST 11

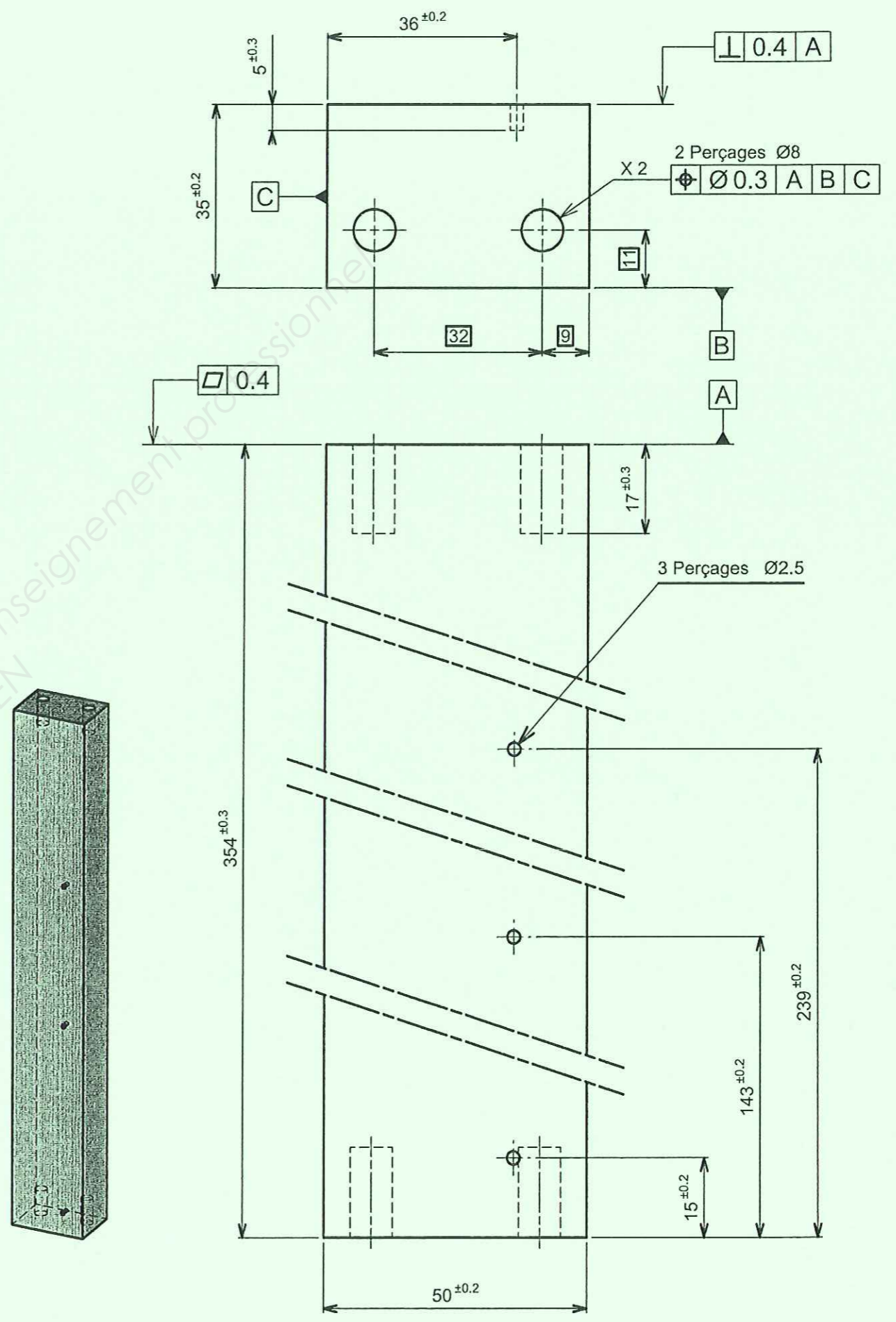

TRAVERSE HAUTE LATERALE

Repère pièce : 105

Échelle  
1:1

Bac. Pro. "Technicien de fabrication bois et matériaux associés"  
Epreuve E1 Sous - épreuve U11

Etude d'une fabrication

Durée : 4 heures

Coefficient : 3

DESSERTTE

DT: 4/5

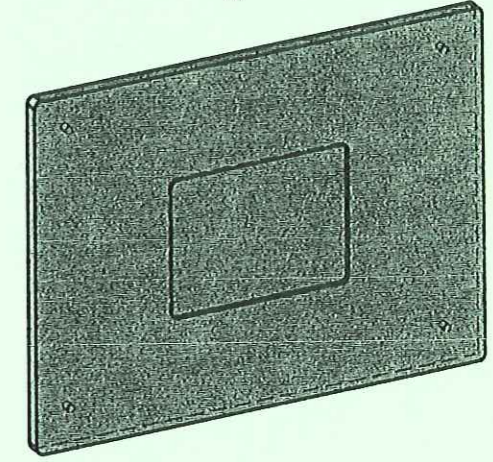
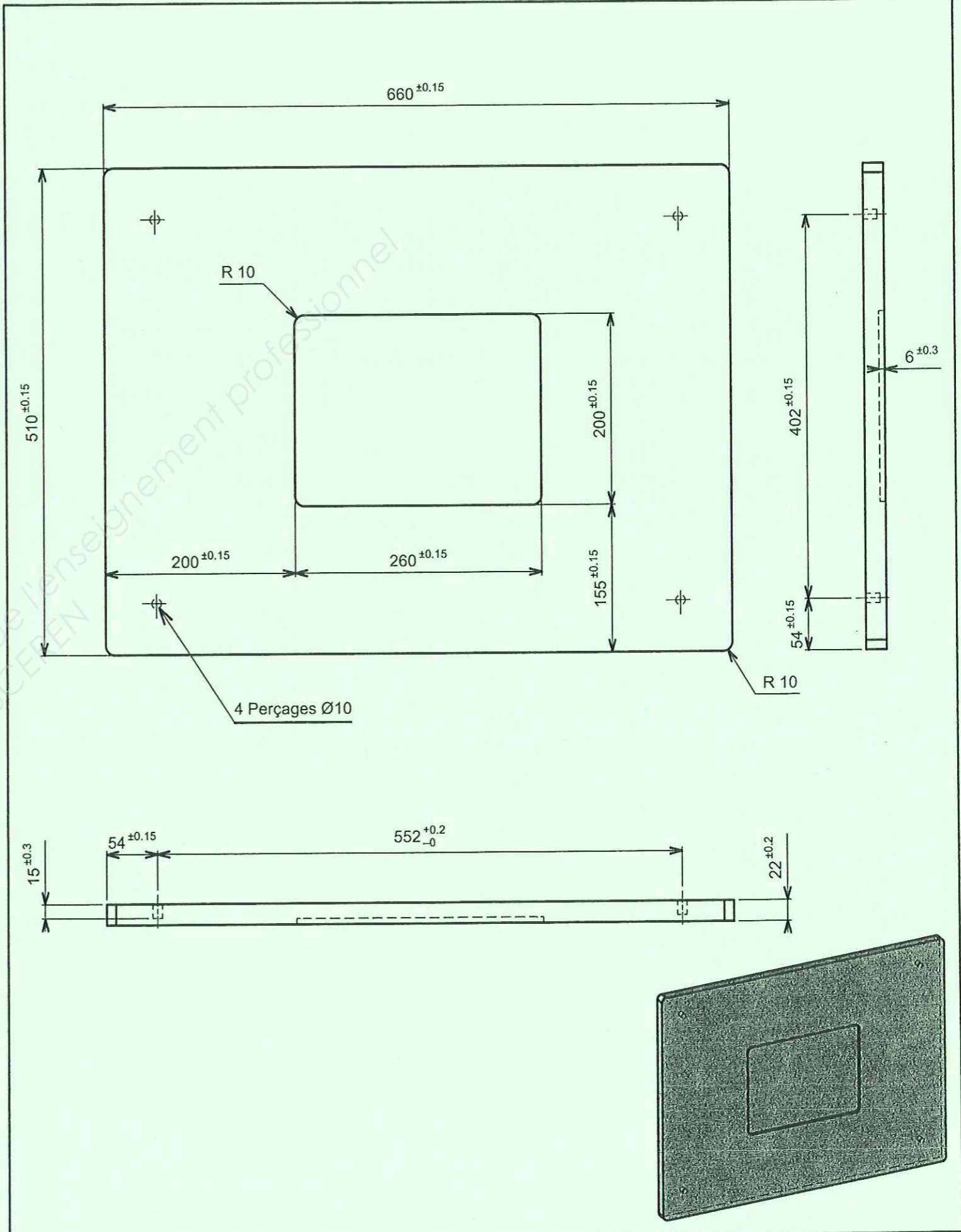

Base Nationale des Sujets d'Examens de l'enseignement professionnel  
Réseau SCEREN

<b>DESSUS</b>		Repère pièce : 401
Échelle 1:5	Bac. Pro. "Technicien de fabrication bois et matériaux associés" Epreuve E1 Sous - épreuve U11	Etude d'une fabrication
Durée : 4 heures	Coefficient : 3	<b>DESSERTÉ</b>
		DT: 5/5

Code : 1106 TFB ST 11