



SERVICES CULTURE ÉDITIONS
RESSOURCES POUR
L'ÉDUCATION NATIONALE

**Ce document a été numérisé par le CRDP de Montpellier pour la
Base Nationale des Sujets d'Examens de l'enseignement professionnel**

Ce fichier numérique ne peut être reproduit, représenté, adapté ou traduit sans autorisation.

DANS CE CADRE

Académie :	Session :
Examen :	Série :
Spécialité/option :	Repère de l'épreuve :
Epreuve/sous épreuve :	
NOM :	
(en majuscule, suivi s'il y a lieu, du nom d'épouse)	
Prénoms :	N° du candidat
Né(e) le :	(le numéro est celui qui figure sur la convocation ou liste d'appel)

NE RIEN ÉCRIRE

Appréciation du correcteur

Note :

Il est interdit aux candidats de signer leur composition ou d'y mettre un signe quelconque pouvant indiquer sa provenance.

Ce sujet comporte 4 pages numérotées de 1/4 à 4/4.
 Assurez-vous que cet exemplaire est complet.
 S'il est incomplet, demandez un autre exemplaire au chef de salle.

LE SUJET EST A RENDRE DANS SON INTEGRALITÉ

Question 1 : Réglages du bâti et du chariot d'une scie à ruban à grumes.

1.1 - Répertoriez les principales phases à effectuer pour vérifier le plombage des volants.
(3 points)

.....

.....

.....

.....

.....

.....

1. 2 - Donnez les principales opérations à effectuer pour vérifier le parallélisme des rails du chariot à grumes par rapport à la lame.
(5 points)

.....

.....

.....

.....

.....

.....

NE RIEN ÉCRIRE DANS CETTE PARTIE

Question 2 : La lubrification

2.1 - Quel est le rôle de la lubrification ? **(6 points)**

.....
.....
.....
.....
.....
.....

2.2 - Quelles sont les caractéristiques des huiles ? **(3 points)**

.....
.....
.....

2.3 - Quelles sont les caractéristiques des graisses ? **(3 points)**

.....
.....
.....

Question 3 : La soudure oxyacétylénique :

3.1 - Citez les noms des différentes parties de la flamme du chalumeau. **(2 points)**

.....
.....
.....

CAP MECANICIEN CONDUCTEUR DES SCIERIES ET DES INDUSTRIES MECANIKES DU BOIS Option B : mécanicien affûteur de sciage, tranchage, déroulage	SUJET	Durée : 1 h	Session 2011
EPREUVE EP3 – TECHNOLOGIE GENERALE ET DE LA SPECIALITE Sous-épreuve EP3 A – TECHNOLOGIE GENERALE		Coef. écrit : 4	Page 2 / 4

NE RIEN ÉCRIRE DANS CETTE PARTIE

3.2 Complétez le tableau à l'aide du schéma ci-dessous. **(8 points)**

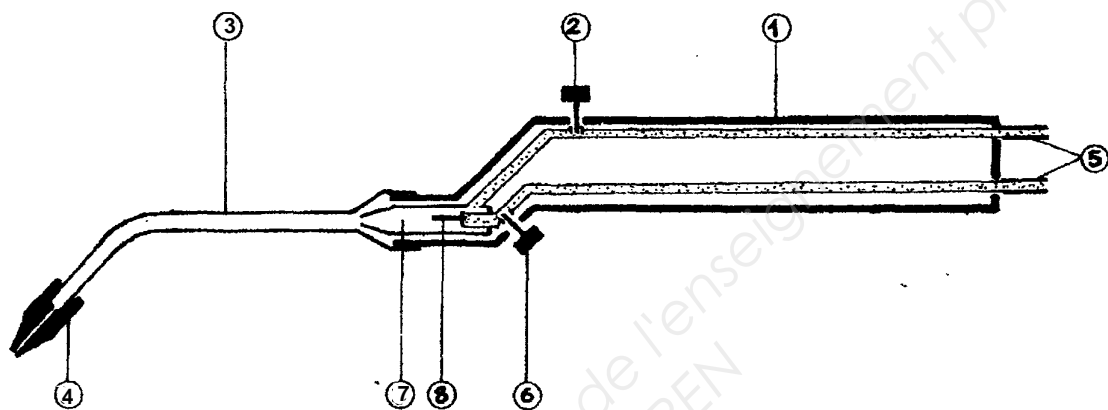

Repère	Désignation	Repère	Désignation
1		5	
2		6	
3		7	
4		8	

Question 4 : Le séchage du bois.

4.1 - Citez les 2 méthodes de séchage utilisé. **(2 points)**

.....

.....

.....

.....

.....

NE RIEN ÉCRIRE DANS CETTE PARTIE

4.2 - Complétez le tableau ci-dessous. (5 points)

Humidité du bois	Qualification marchande
Au-delà 30 % et +	
De 22 % à 18 %	
De 17 % à 13 %	
De 12% à 1 %	
A 0 %	

Question 5 : La forêt, l'arbre. (3 points)

Donnez les trois types de bois que produit la sylviculture et donnez leurs principales destinations industrielles ou commerciales.

.....
.....
.....
.....
.....
.....
.....