



SERVICES CULTURE ÉDITIONS  
RESSOURCES POUR  
L'ÉDUCATION NATIONALE

**Ce document a été numérisé par le CRDP de Lille pour la  
Base Nationale des Sujets d'Examens de l'enseignement professionnel**

Ce fichier numérique ne peut être reproduit, représenté, adapté ou traduit sans autorisation.

## ÉPREUVE EP2

Mettre en œuvre et conduire un poste d'usinage à commande numérique

Contenu :

- travail demandé et évaluation 1 / 4
- Dessin de définition de l'élément de l'outillage à réaliser 2 / 4
- Dessin de définition des décalages d'origines 3 / 4
- Contrat de phase 4 / 4

	Temps alloué : 2 H	Coefficient : 2	CAP : MODELAGE MÉCANIQUE
	Épreuve : EP2		
	Ce sujet comporte : 4 feuilles	SUJET	

## TRAVAIL DEMANDÉ ET ÉVALUATION

Travail à effectuer	Evaluation
Faire les POM ( prises d'origines machine )	/ 1,5
Rendre actif le programme d'usinage	/ 1
Faire et introduire les PREF ( prises d'origines pièce )	/ 3
Calculer et introduire les DEC ( mise en place de l'origine programme )	/ 3,5
Charger le magasin outil.	/ 1
Mesurer et introduire les jauges outils	/ 6
Faire un test d'usinage	/ 0,5
Vérifier l'usinage en mode graphique	/ 0,5
Usiner	/ 1
Remettre le poste en état	/ 1
Respecter les consignes de sécurité	/ 1
	<b>/ 20</b>

<b>Temps alloué : 2 H</b>	<b>Coefficient : 2</b>	<b>CAP : MODELAGE MÉCANIQUE</b>	
<b>Épreuve : EP2</b>			
<b>Ce sujet comporte : 4 feuilles</b>		<b>SUJET</b>	<b>1/4</b>

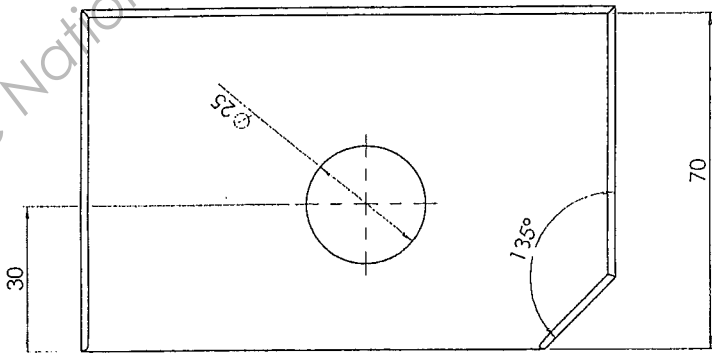

DEPOUILLE 5°

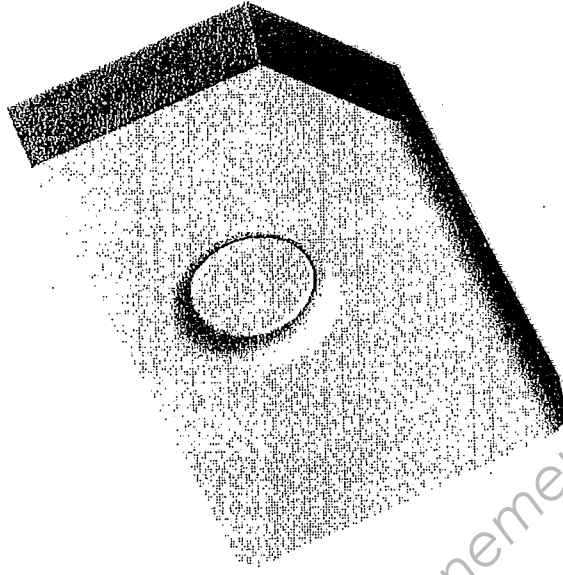
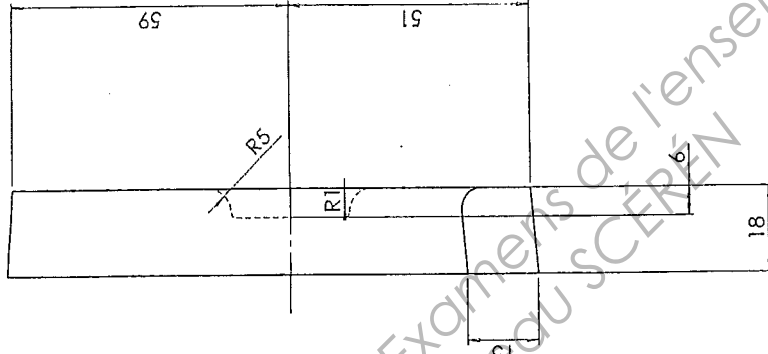

Les arrondis seront exécutés à l'atelier

Rep.	Nbre	Designation	Résine usinable	Matériau	Observations
<b>Élément de l'outillage à usiner</b>					
Ech. : 1 : 1					
Format : A3 PAY					
Fichier : usini					
modifié le : resp. FEUILLE 2/4					

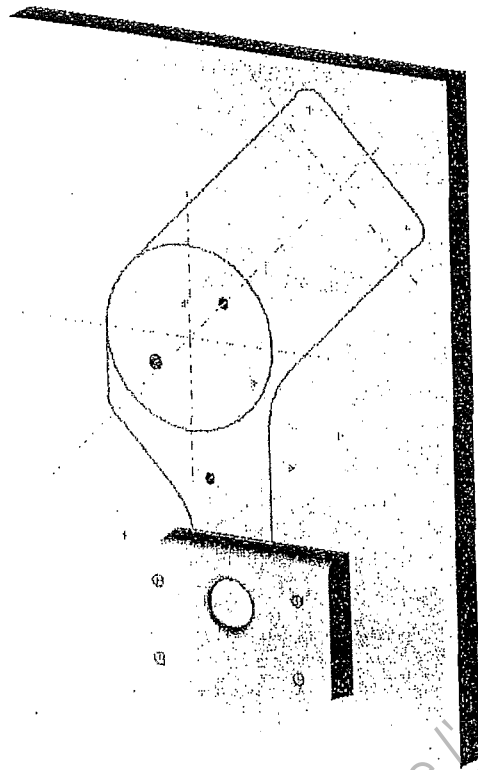
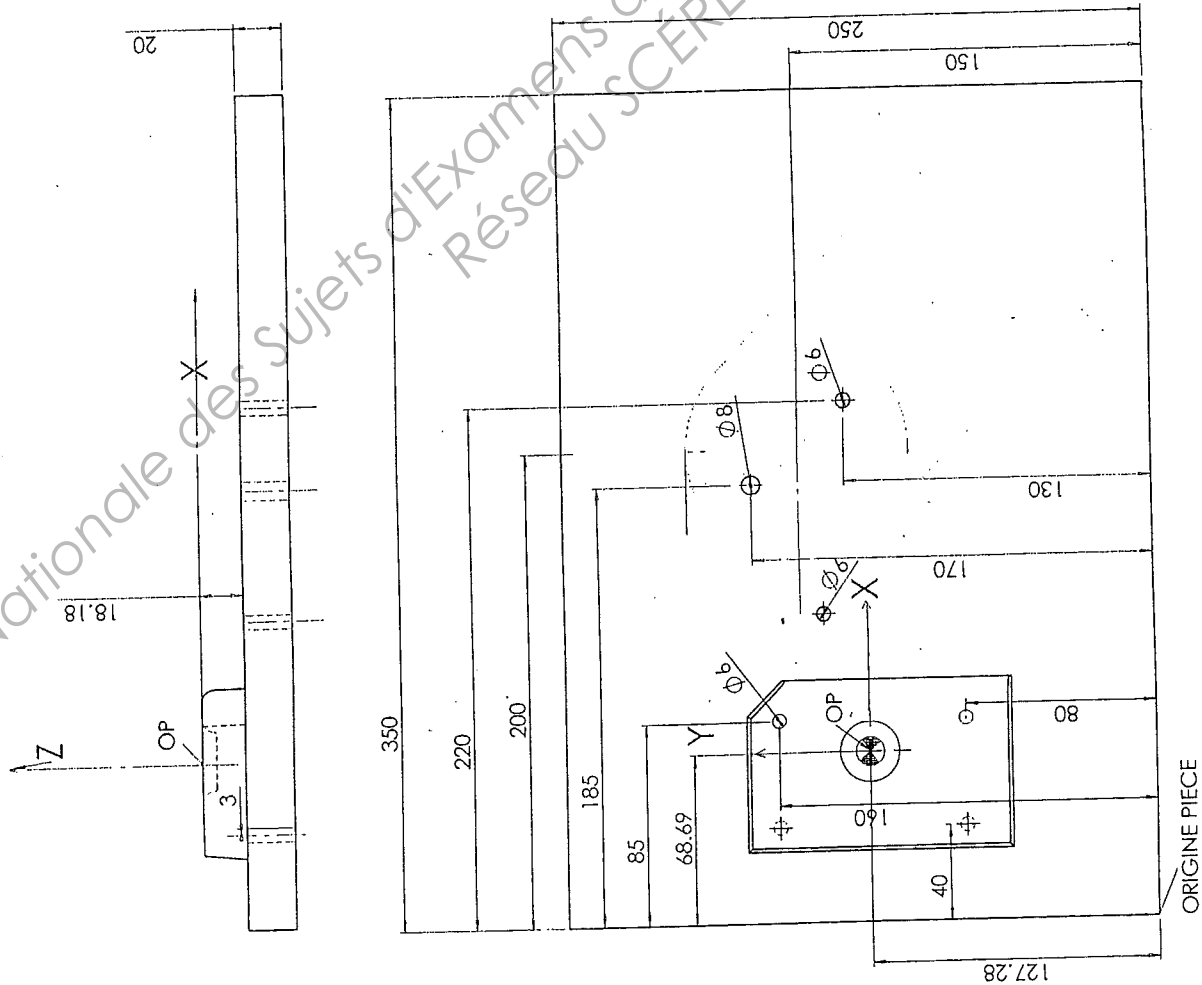

Les arrondis seront exécutés à l'atelier

Rep.	Nbre	Désignation	Résine usinable	Matériau	Observations
Décalage d'origine					
Ech. : 1:2					
Format : A3 PAY					
Fichier : usin1					
					modifié le :
					resp. :
					FEUILLE 3/4

# PHASES

- 1) POCHÉ OUTIL T1 DIAMETRE 6,5 DEPOUILLE 2°
- 2) CONTOURNAGE OUTIL T1 DIAMETRE 6,5 DEPOUILLE 2°
- 3) CONTOURNAGE OUTIL T2 DIAMETRE 4 DEPOUILLE 5°
- 4) PERCAGE T3 DIAMETRE 6
- 5) PERCAGE T4 DIAMETRE 8

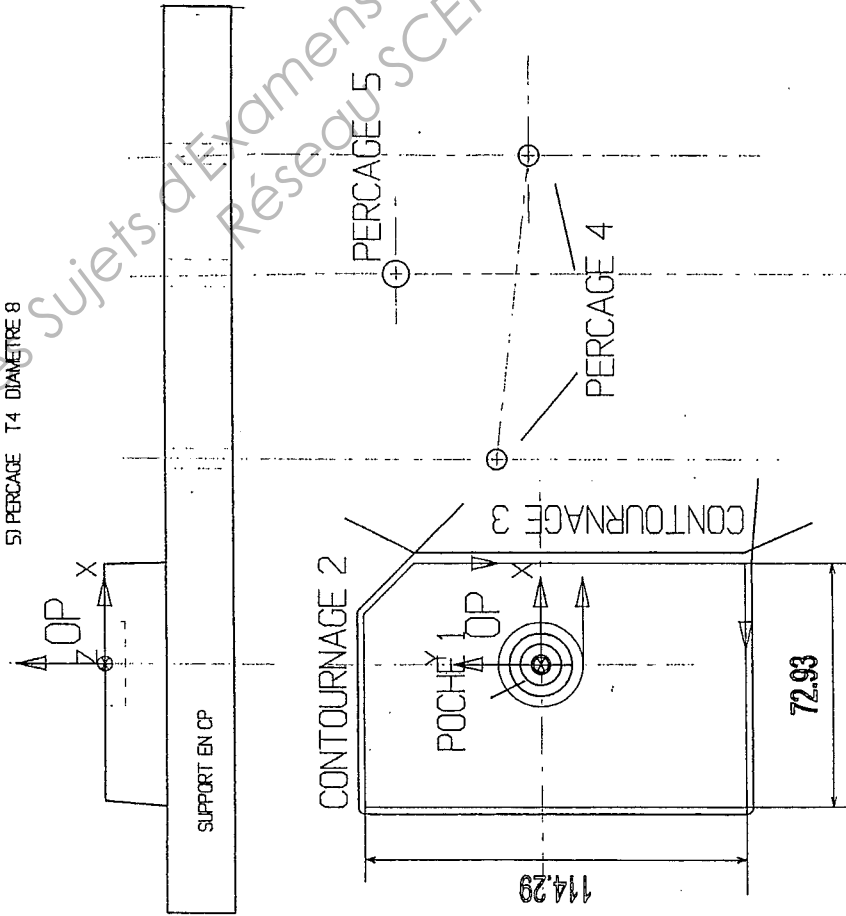

Rep.	Nbre	Résine usinable	Observations
③		Matière	
Ech. :		Contrat de phases	
Format : A3 PAY			
Fichier : contrat			
			modifié le rep.
			FEUILLE 4/4

Base Nationale des Sujets d'Examens de l'enseignement professionnel  
Réseau SCÉRÉN