



SERVICES CULTURE ÉDITIONS
RESSOURCES POUR
L'ÉDUCATION NATIONALE

**Ce document a été numérisé par le CRDP de Montpellier pour la
Base Nationale des Sujets d'Examens de l'enseignement professionnel**

Ce fichier numérique ne peut être reproduit, représenté, adapté ou traduit sans autorisation.

Fiche de débit unitaire

Repère 5		Quantité : 1	
	Service	Vitré	
	Largeur	1450	
	Hauteur	2022	
	Gamme	ALIPLAST	
	Série	Visoline	
	Modèle	VL31: Châssis Int T	
	Système de parcloles	Parclose droit	
	Prise de mesure	Dormant côté extérieur	
	Ass. Bissectrice	Visser	
	Ass. Buttant	Standard	
	Ass. Traverse	Standard	
	Décor	7016M [RAL 7016 mat]	
	Vue	Intérieure	

1. OB1 [940,0]
Vitrage feuilleté 26mm

Nomenclature unitaire accessoires et joints

Repère A		Quantité : 1	
	Service	Vitré	
	Largeur	1450	
	Hauteur	2709	
	Gamme	ALIPLAST	
	Série	Visoline	
	Modèle	VL31: Châssis Int T	
	Système de parcloles	Parclose droit	
	Prise de mesure	Dormant côté extérieur	
	Ass. Bissectrice	Visser	
	Ass. Buttant	Standard	
	Ass. Traverse	Standard	
	Décor	7016M [RAL 7016 mat]	
	Vue	Intérieure	

Dormants frappe

Référence	Décor	Description	Qté	Dim.			Pos.
VL31	7016M	Profil T 98mm	2	1 450,0	/	\	
VL31	7016M	Profil T 98mm	2	2 022,0	/	\	

Ouvrants frappe

Référence	Décor	Description	Qté	Dim.			Pos.
VL120	7016M	Ouvrant 82mm	2	1 308,0	/	\	
VL120	7016M	Ouvrant 82mm	2	1 880,0	/	\	

Parcloles et élargisseurs

Référence	Décor	Description	Qté	Dim.			Pos.
VL612	7016M	Parclose 14mm	2	1 188,0			
VL612	7016M	Parclose 14mm	2	1 716,0			1

Remplissages

Qté	Référence	Description	Largeur	Hauteur			Pos.
1	DGG6/12/44,2	Vitrage feuilleté 26mm	1746	1174			1

Accessoires

Référence	Décor	Description	Qté	Dim.			Pos.
ACSB070XX	7016M	Garniture de base OB encastré	1				
ACSB073	BR	Compas DK 1300-1700mm	1				
ACSB078	BR	Point de verrouillage suppl.	2				
ACSB081XX	7016M	Crémone OB	1				
ACVG45	PVC Noir	Capuchon écoulement d'eau	6				
ACVL013	BR	Clame à visser	4				
ACVL020B	BR	Equerre de jonction plastique	8				
ACVL026	BR	Assemblage T	2				
ACVL029	BR	Pièce renf. pour assembl.-T	4				
ACVL057	BR	Support cale de vitrage	10				
ACVL221	BR	Clame à visser	4				

Joints

Référence	Décor	Description	Qté	Dim.			Pos.
ACVG31	BR	Joint	1	9 582,0			
ACVG33	BR	Joint intérieure	1	9 582,0			
ACVL030	BR	Joint centrale	1	5 948,0			
ACVL031	BR	Joint de Frappe	1	5 948,0			

Nomenclature unitaire accessoires et joints

Repère B		Quantité : 1	
	Service	Vitré	
	Largeur	2890	
	Hauteur	2709	
	Gamme	ALIPLAST	
	Série	Visoline	
	Modèle	VL31: Châssis Int T	
	Système de parclozes	Parcloze droit	
	Prise de mesure	Dormant côté extérieur	
	Ass. Bissectrice	Visser	
	Ass. Buttant	Standard	
	Ass. Traverse	Standard	
Décor	7016M [RAL 7016 mat]		
Vue	Intérieure		

Nomenclature unitaire accessoires et joints

Repère C		Quantité : 1	
	Service	Vitré	
	Largeur	2670	
	Hauteur	1709	
	Gamme	ALIPLAST	
	Série	Visoline	
	Modèle	VL31: Châssis Int T	
	Système de parclozes	Parcloze droit	
	Prise de mesure	Dormant côté extérieur	
	Ass. Bissectrice	Visser	
	Ass. Buttant	Standard	
	Ass. Traverse	Standard	
Décor	7016M [RAL 7016 mat]		
Vue	Intérieure		

Accessoires

Référence	Décor	Description	Qté	Dim.	Pos.
ACSB070XX	7016M	Garniture de base OB encastré	1		
ACSB073	BR	Compas DK 1300-1700mm	1		
ACSB078	BR	Point de verrouillage suppl.	2		
ACSB081XX	7016M	Crémone OB	1		
ACVG45	PVC Noir	Capuchon écoulement d'eau	12		
ACVL013	BR	Clame à visser	4		
ACVL020B	BR	Equerre de jonction plastique	8		
ACVL026	BR	Assemblage T	6		
ACVL029	BR	Pièce renf. pour assembl.-T	12		
ACVL057	BR	Support cale de vitrage	18		
ACVL221	BR	Clame à visser	4		

Joints

Référence	Décor	Description	Qté	Dim.	Pos.
ACVG31	BR	Joint	1	19 956,0	
ACVG33	BR	Joint intérieure	1	19 956,0	
ACVL030	BR	Joint centrale	1	6 036,0	
ACVL031	BR	Joint de Frappe	1	6 036,0	

Accessoires

Référence	Décor	Description	Qté	Dim.	Pos.
ACSB070XX	7016M	Garniture de base OB encastré	1		
ACSB072	BR	Compas DK 600-1300mm	1		
ACSB078	BR	Point de verrouillage suppl.	2		
ACSB081XX	7016M	Crémone OB	1		
ACVG45	PVC Noir	Capuchon écoulement d'eau	12		
ACVL013	BR	Clame à visser	4		
ACVL020B	BR	Equerre de jonction plastique	8		
ACVL026	BR	Assemblage T	6		
ACVL029	BR	Pièce renf. pour assembl.-T	12		
ACVL057	BR	Support cale de vitrage	18		
ACVL221	BR	Clame à visser	4		

Joints

Référence	Décor	Description	Qté	Dim.	Pos.
ACVG31	BR	Joint	1	19 076,0	
ACVG33	BR	Joint intérieure	1	19 076,0	
ACVL030	BR	Joint centrale	1	5 816,0	
ACVL031	BR	Joint de Frappe	1	5 816,0	

Quincaillerie Oscillo-battante

Masse vantail < à 100Kg

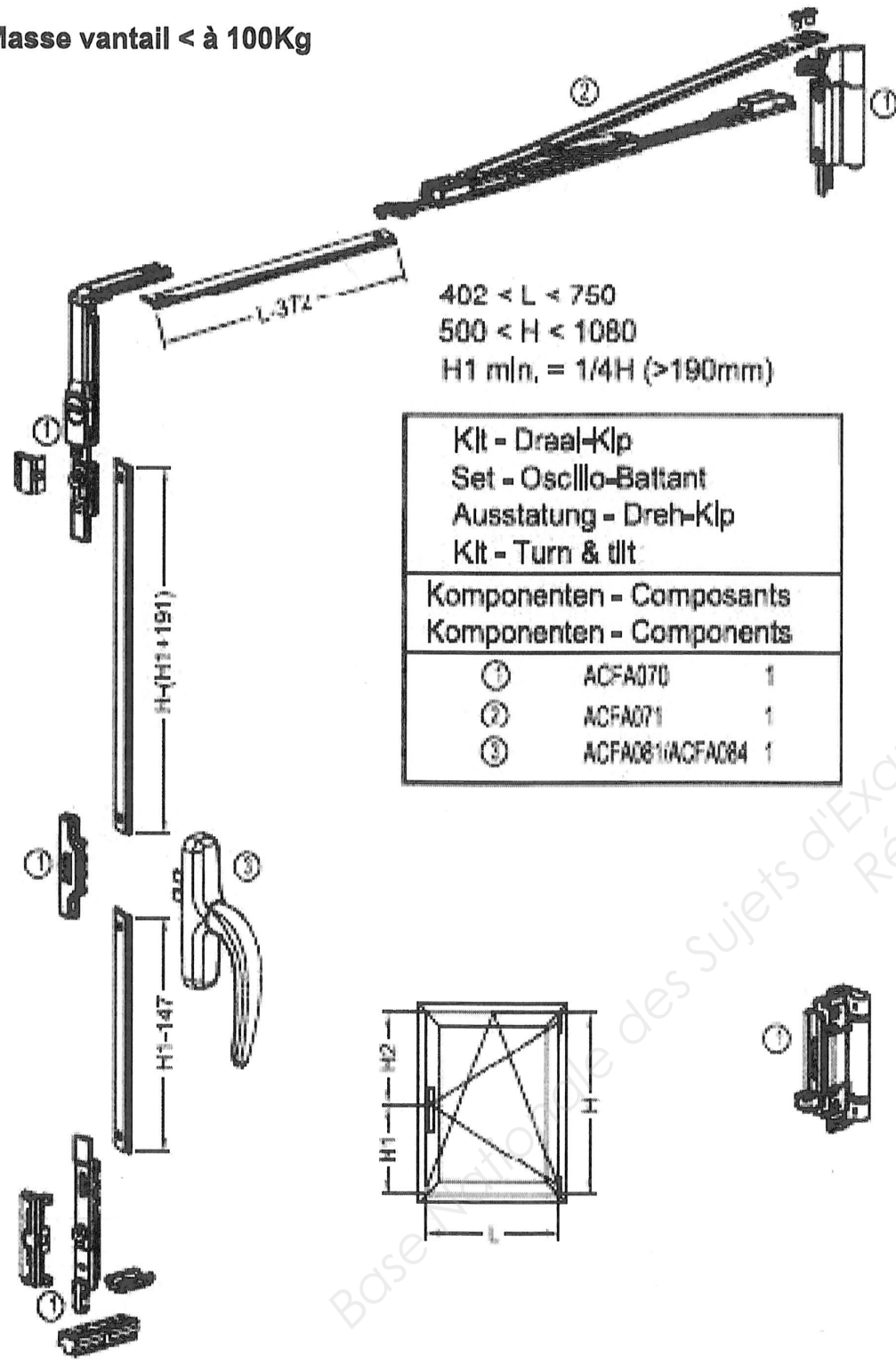

Masse vantail < à 100Kg

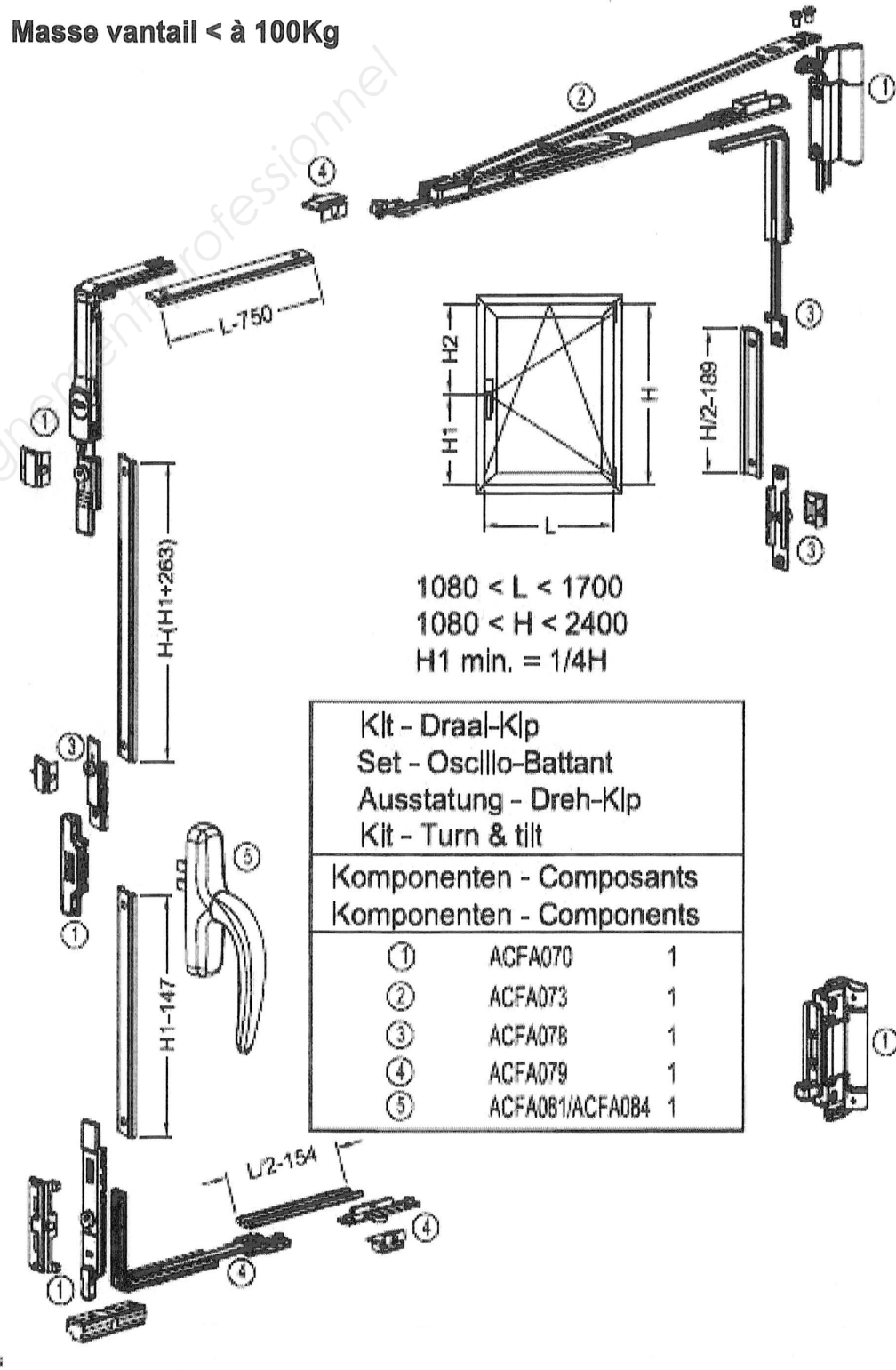

Quincaillerie Oscillo-battante

