



SERVICES CULTURE ÉDITIONS  
RESSOURCES POUR  
L'ÉDUCATION NATIONALE

**Ce document a été numérisé par le CRDP de Montpellier pour la  
Base Nationale des Sujets d'Examens de l'enseignement professionnel**

Ce fichier numérique ne peut être reproduit, représenté, adapté ou traduit sans autorisation.

Baccalauréat Professionnel

Métiers du Cuir

Option : Maroquinerie

**SESSION 2012**

**E. 1 - ÉPREUVE TECHNIQUE DE CONCEPTION**

Sous épreuve E11

Développement de produit :  
Esthétique, fonctionnel et technique

**DOSSIER TECHNIQUE (DT)**

Baccalauréat Professionnel : <b>Métiers du Cuir - Options : Maroquinerie</b>		
Repère de l'épreuve : 1206-MC TC M 11	Durée : <b>4 heures</b>	Coefficient : <b>3</b>
Session : <b>2012</b>	<b>Dossier Technique</b>	Page : <b>1 sur 6</b>

# SAC ANTILOPE

## Extrait du cahier des charges

### Descriptif :

Sac en cuir souple, de qualité haut de gamme, en forme de cabas.

Il est porté à la main et entièrement doublé en T.E.P (Tissu Enduit Plastifié) et cuir.

Une poche, (avec fond de poche), est cachée derrière la doublure dos, et s'ouvre avec une fermeture.

Une poche compartimentée est piquée sur la doublure face.

### Fonction technique :

Le corps est rembourdé contrecollé avec la doublure

Les deux poignées sont maintenues sur le devant et le dos par l'intermédiaire d'anneaux fixés à des chapes.

Un top magnétique permet de le fermer; deux boutons pressions, sur les soufflets, complètent cette fermeture.

Le devant et le dos sont assemblés avec le soufflet cavour par l'intermédiaire d'un passepoil.

Les rebords sont de 7 mm finis et les piqûres à 3 mm du bord.



## SAC ANTILOPE Vue de coté

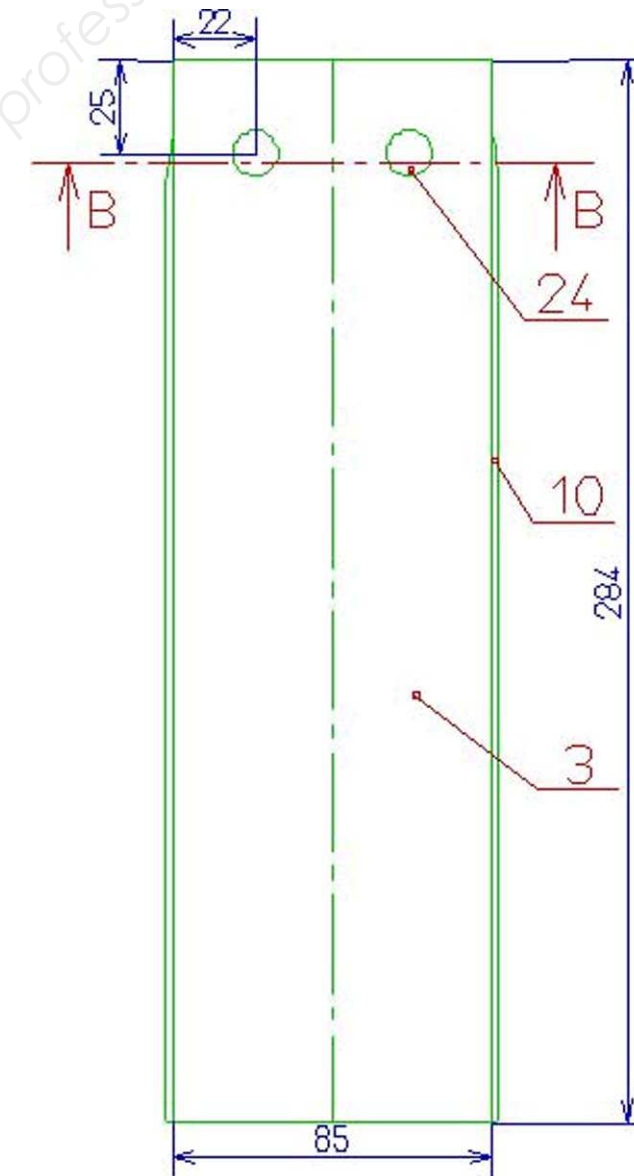

La nomenclature est à élaborer par le candidat

Baccalauréat Professionnel : <b>Métiers du Cuir - Options : Maroquinerie</b>		
Repère de l'épreuve : 1206-MC TC M 11	Durée : <b>4 heures</b>	Coefficient : <b>3</b>
Session : <b>2012</b>	<b>Dossier Technique</b>	Page : <b>2 sur 6</b>



# ANTILOPE vue de dessous

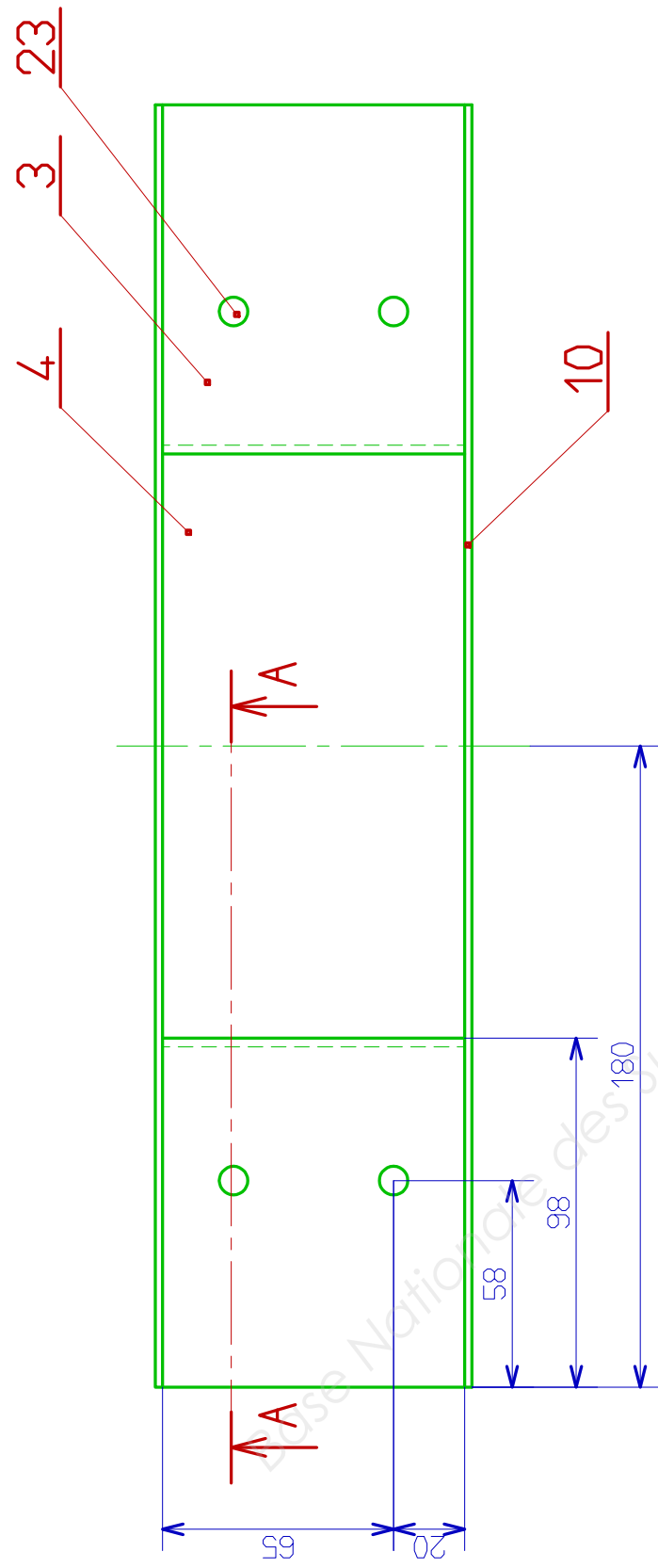

# ANTILOPE doublure dos

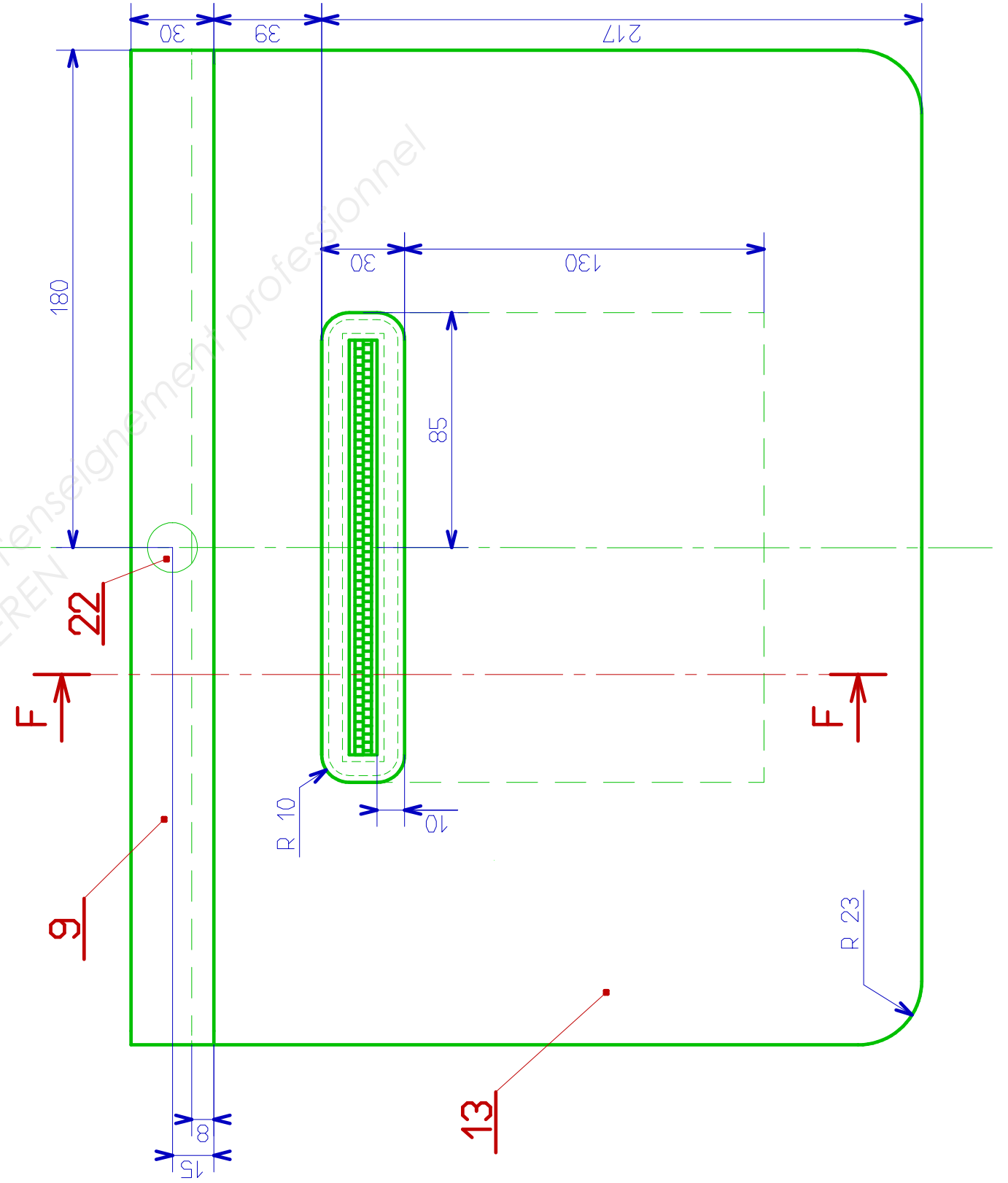

Baccalauréat Professionnel : <b>Métiers du Cuir - Options : Maroquinerie</b>		
Repère de l'épreuve : 1206-MC TC M 11	Durée : <b>4 heures</b>	Coefficient : <b>3</b>
Session : <b>2012</b>	<b>Dossier Technique</b>	Page : <b>4 sur 6</b>

A-A vue de dessous

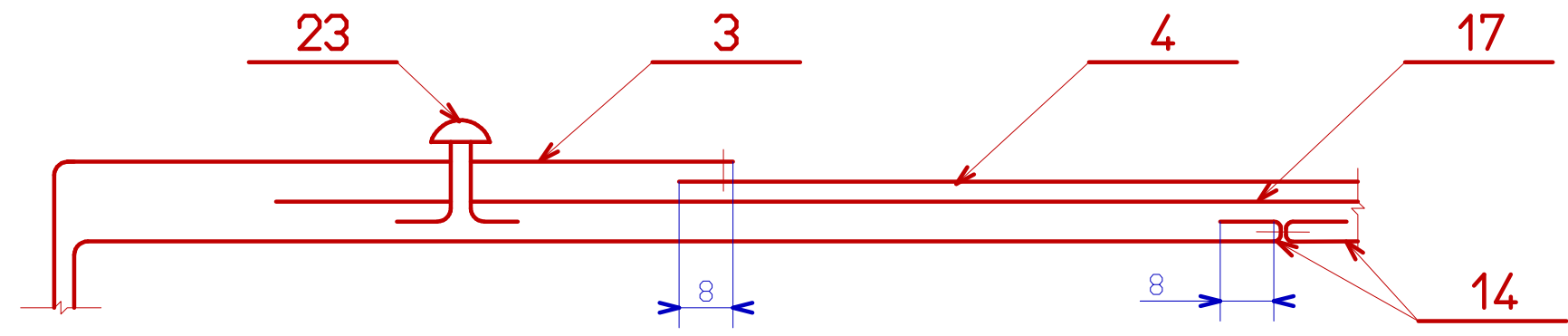

F-F  
doublure dos

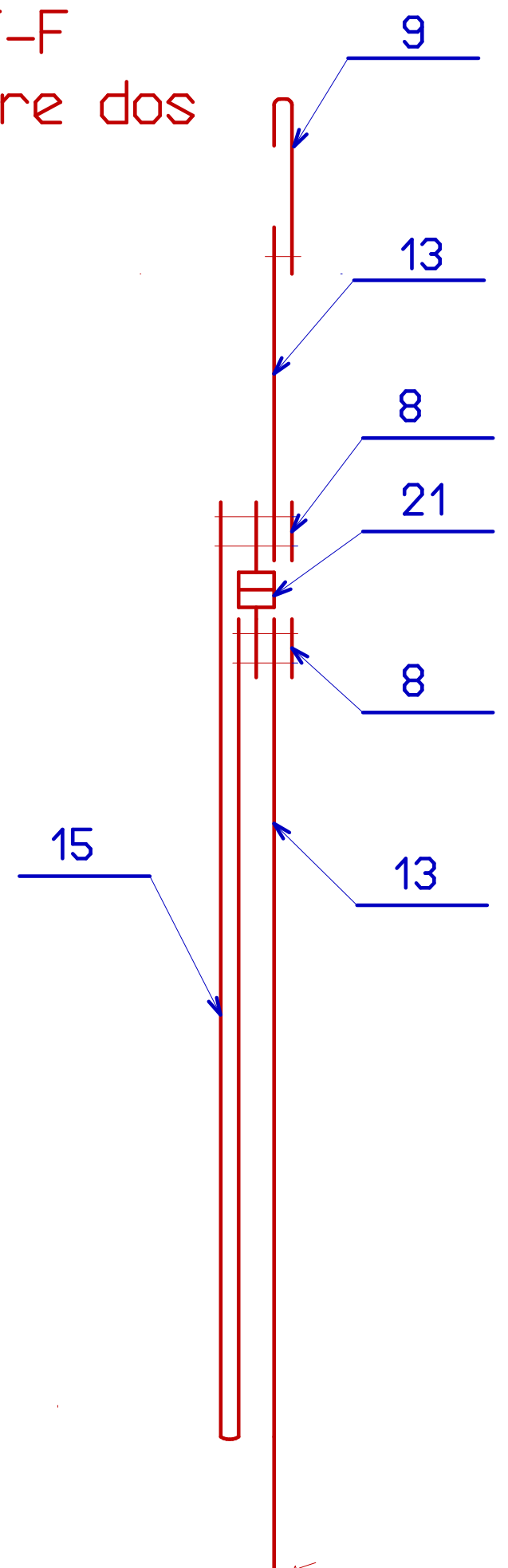

B-B vue de coté

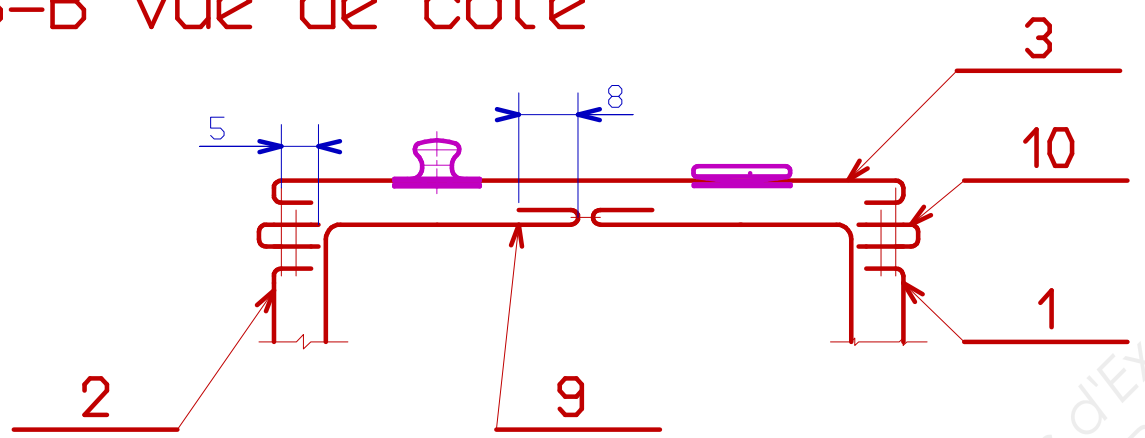

E-E vue de face

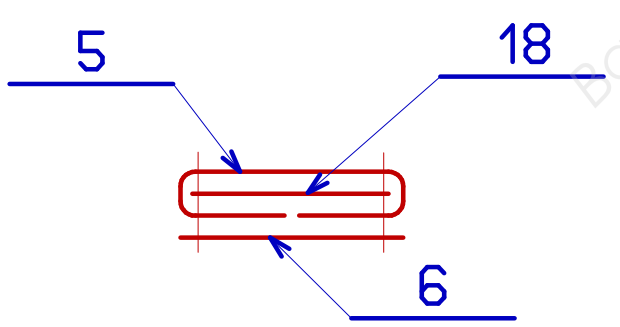

C-C vue de face

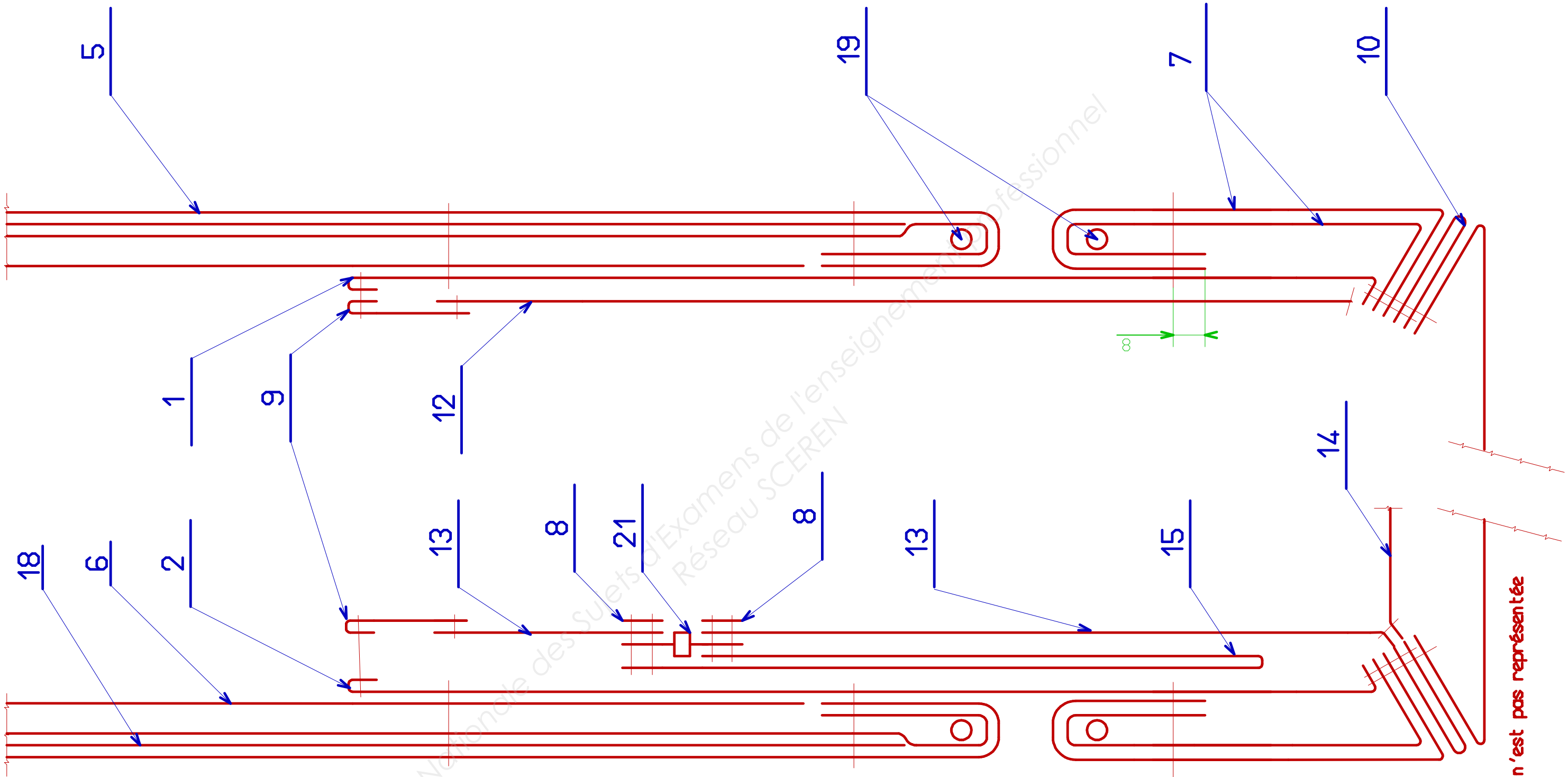

La poche compartimentée n'est pas représentée

Baccalauréat Professionnel : <b>Métiers du Cuir - Options : Maroquinerie</b>		
Repère de l'épreuve : 1206-MC TC M 11	Durée : <b>4 heures</b>	Coefficient : <b>3</b>
Session : <b>2012</b>	<b>Dossier Technique</b>	Page : <b>6 sur 6</b>