



SERVICES CULTURE ÉDITIONS
RESSOURCES POUR
L'ÉDUCATION NATIONALE

**Ce document a été numérisé par le CRDP de Montpellier pour la
Base Nationale des Sujets d'Examens de l'enseignement professionnel**

Ce fichier numérique ne peut être reproduit, représenté, adapté ou traduit sans autorisation.

SESSION 2012
BREVET PROFESSIONNEL
Maçon

E.2 - Réalisation et mise en oeuvre - UNITE 20
Durée : 20H00 - Coefficient : 7
EPREUVE PRATIQUE

DOSSIER SUJET

Ce dossier comprend :

- | | |
|---|--------|
| - la page de garde | DS 1/6 |
| - la perspective de l'ensemble | DS 2/6 |
| - les précisions et organisation de l'épreuve | DS 3/6 |
| - les plans de l'ouvrage à réaliser | DS 4/6 |
| - le plan de détail du poteau | DS 5/6 |
| - le barème de correction | DS 5/6 |

Assurez- vous que ce dossier est complet. S'il ne l'est pas, demandez un autre exemplaire au chef de salle.

AUCUNE DOCUMENTATION AUTORISEE

Code examen : 450 23208	BP " Maçon "	Dossier sujet
<i>E.2 - Réalisation et mise en oeuvre - Unité 20</i>		Session 2011
Durée : 20h00	Coefficient : 7	DS 1/6

Perspective du projet

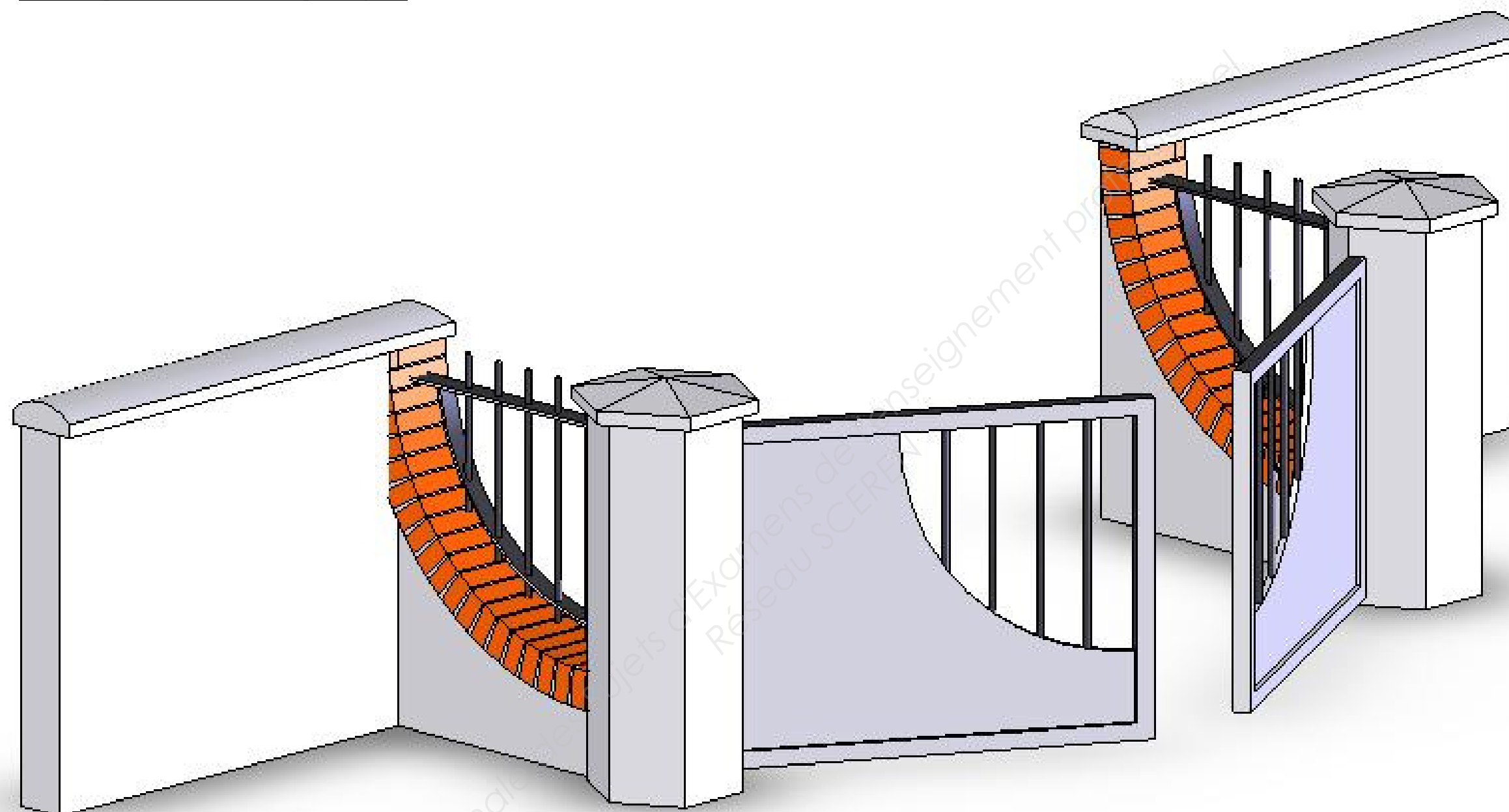

BP Maçon	Session 2012	Code	Forme	Durée	Réalisation et mise en œuvre	Coeff.	7
	Epreuve	U20	Pratique	20h00	Dossier sujet	Feuille	2/6

PRECISIONS ET ORGANISATION DE L'EPREUVE :

DESCRIPTIF U20

La maçonnerie d'agglomérés sera hourdée d'un mortier de ciment à maçonner dosé à 300kg /m³. La finition des joints restera brute de pose, d'un aspect propre.

Le poteau est demandé brut de bétonnage et dosé à 300kg/m³.

La tête de pilier sera préfabriquée à l'initiative du candidat, aura une finition lissée et sera posée suivant le plan.

Le chaperon sera coffré et coulé (450kg/m³) en place à l'initiative du candidat, la finition sera lissée. La finition des joints de briques sera lissée en creux de 3mm et réalisé avec le mortier de pose.

Le nettoyage sera correct et le tri des déchets conforme aux exigences réglementaires.

PLANNING :

Journée 1 : 8 heures

Réaliser la maçonnerie, le poteau et la tête de pilier

Journée 2 : 8 heures

Décoffrer le poteau
Réaliser le coffrage et le coulage du chaperon
Coffrer l'arase
Pose des briques

Journée 3 : 6 heures

Décoffrer le chaperon
Poser et jointoyer les briques
Décoffrer et poser la tête de pilier
Nettoyage de l'ensemble

TOTAL : 20 heures

BP Maçon	Session 2012	Code	Forme	Durée	Réalisation et mise en œuvre	Coeff.	7
	Epreuve	U20	Pratique	20h00	Dossier sujet	Feuille	3/6

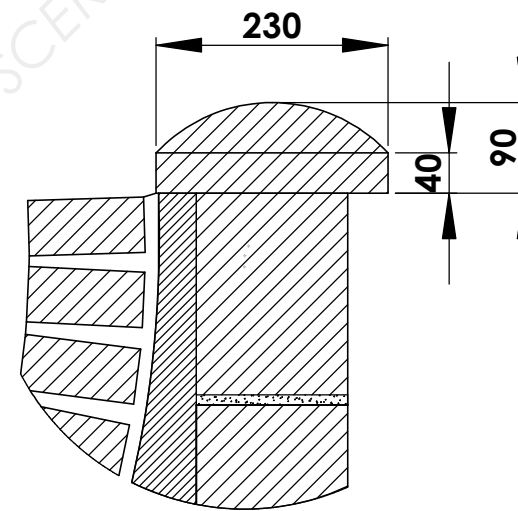
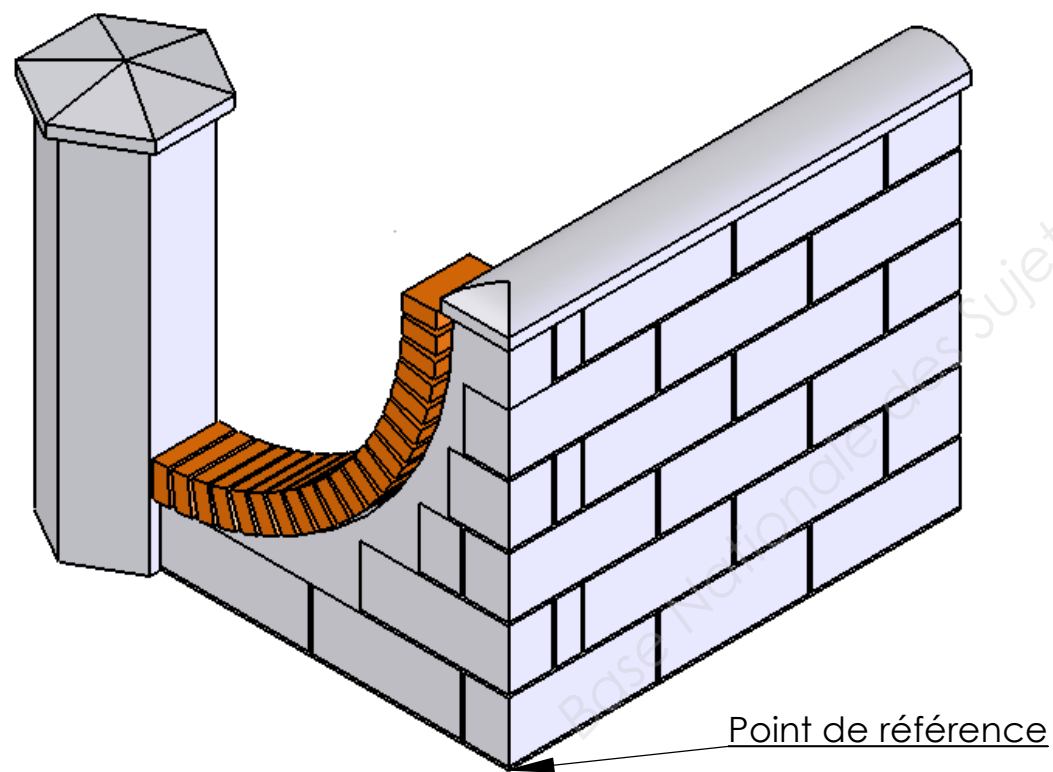
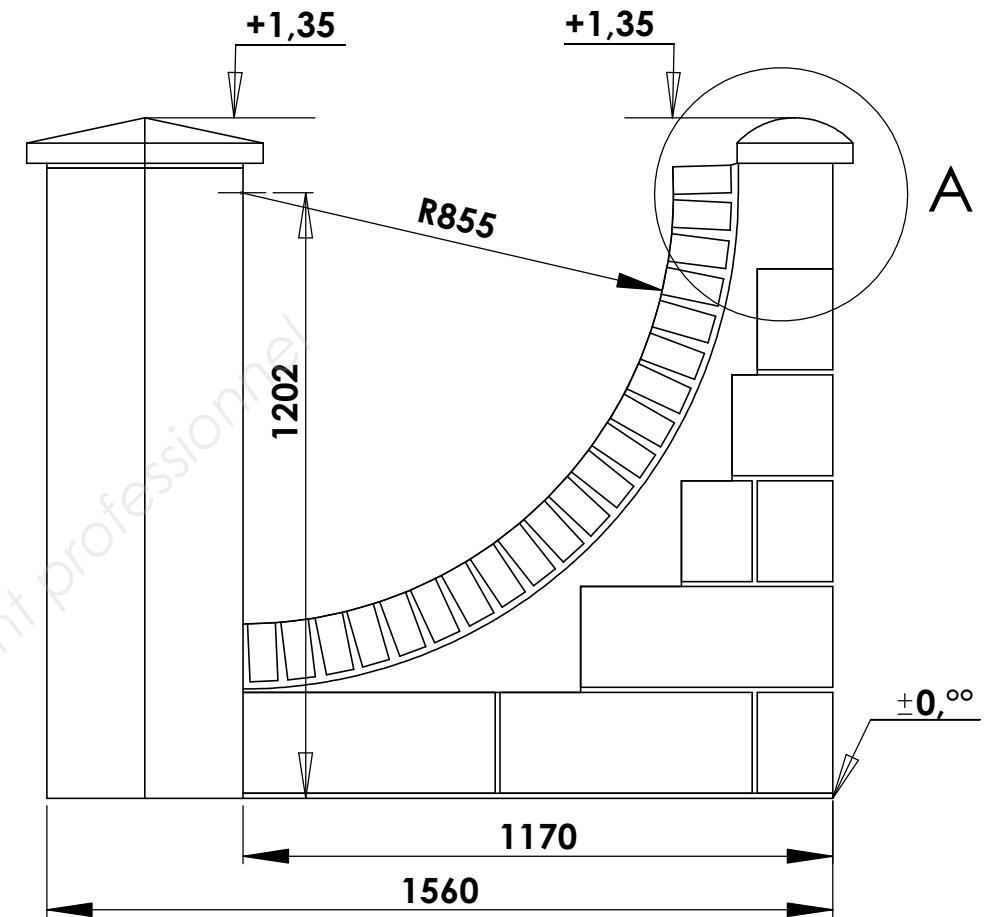
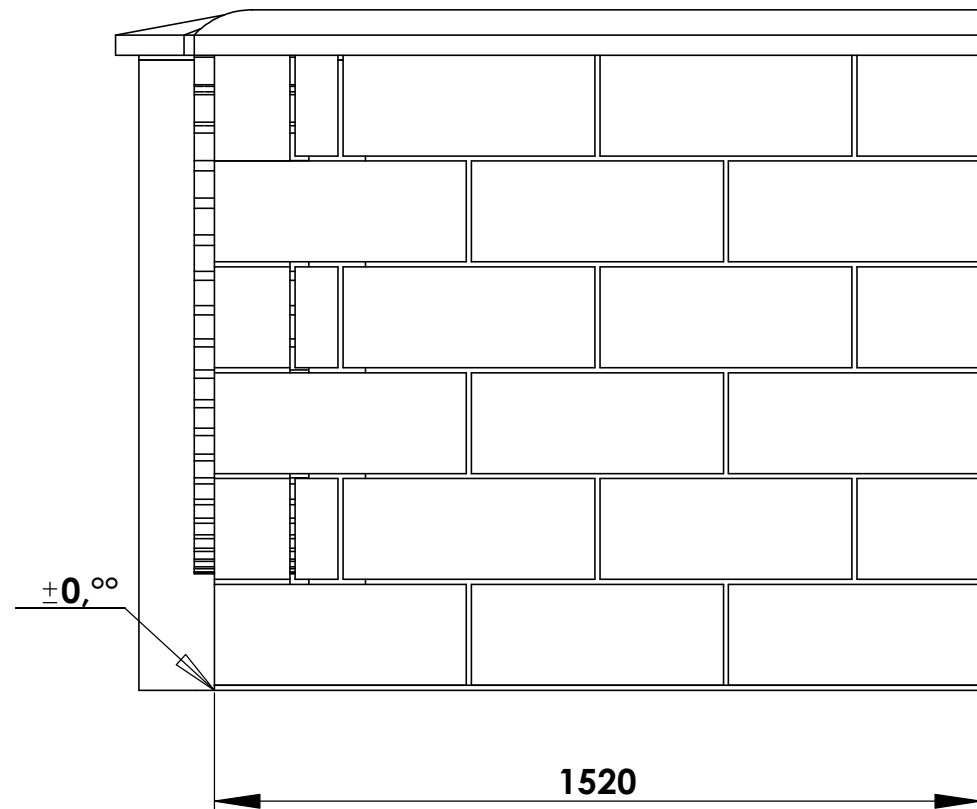

DÉTAIL A

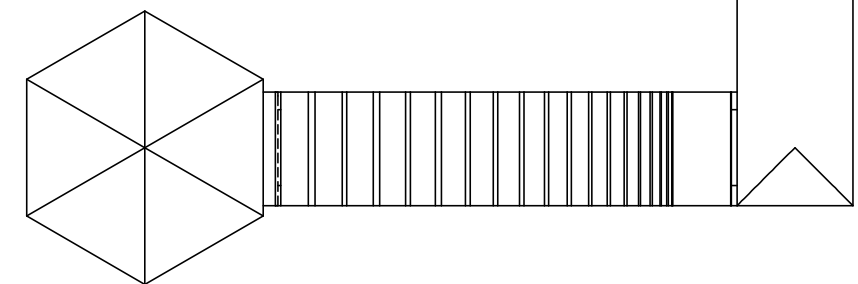

Session 2012	BP Maçon	Durée	Réalisation et mise en œuvre	Coef:	7
U 20		20h00	Dossier sujet	Feuille	4/6

Détail du poteau et de la tête

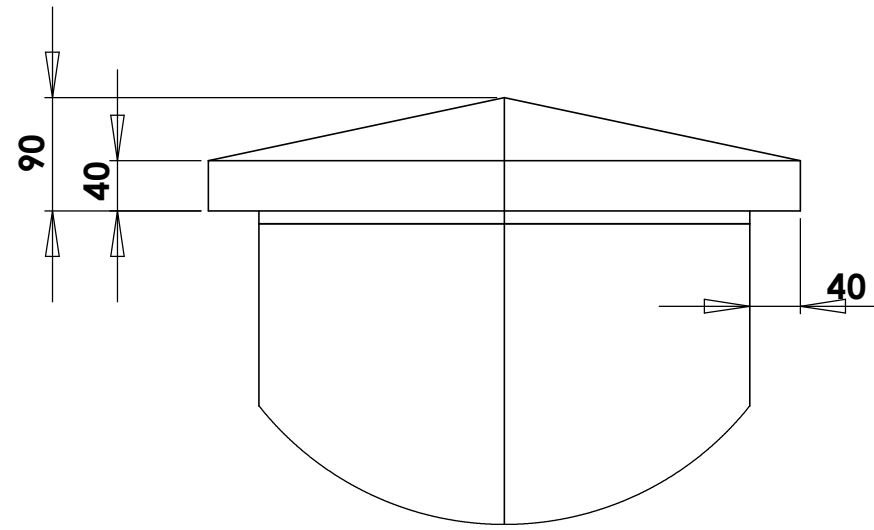

DÉTAIL C

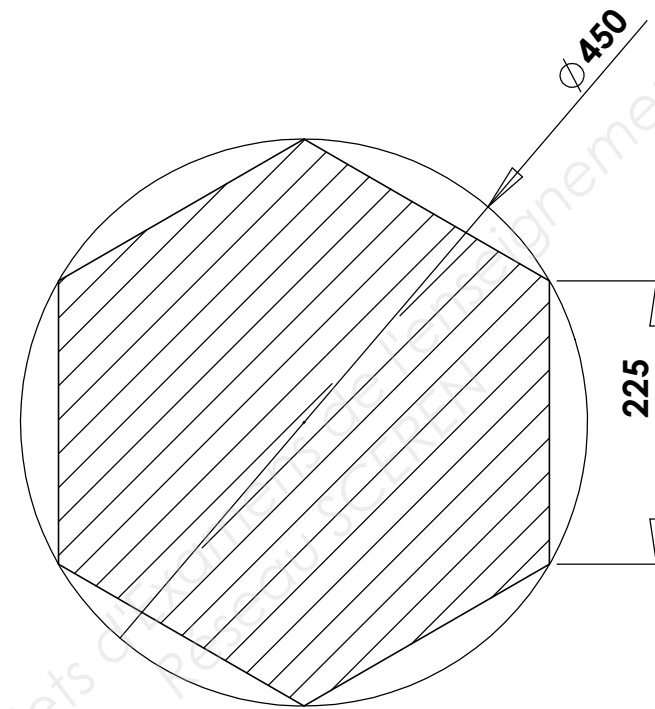
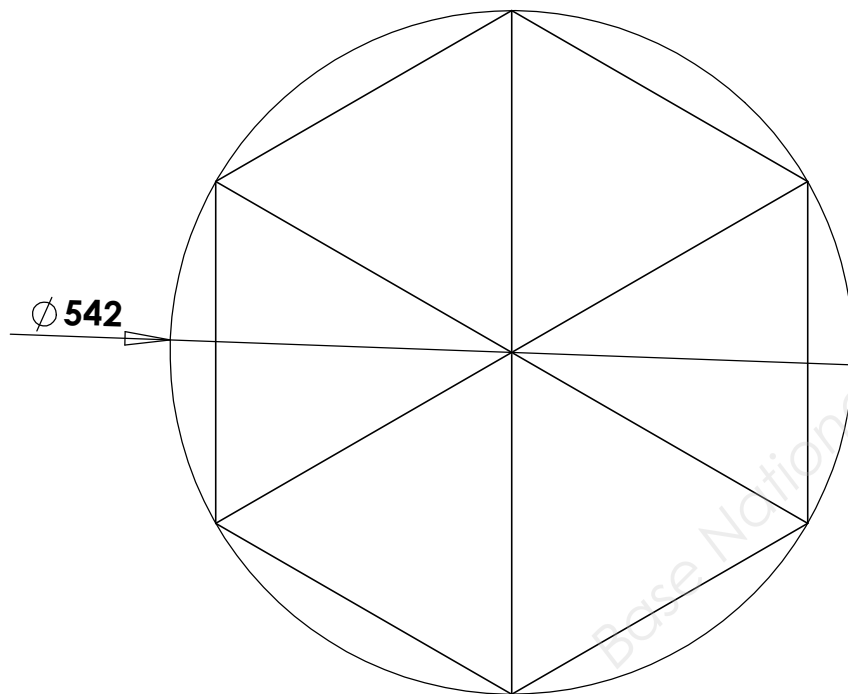

COUPE B-B
Coupe horizontale du poteau

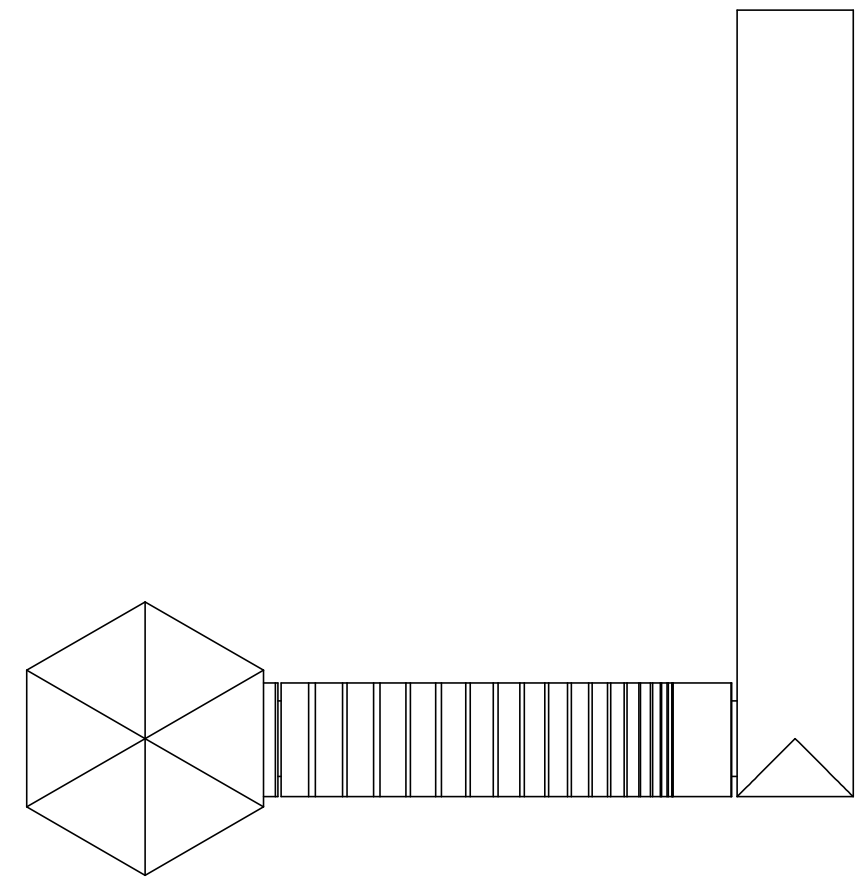
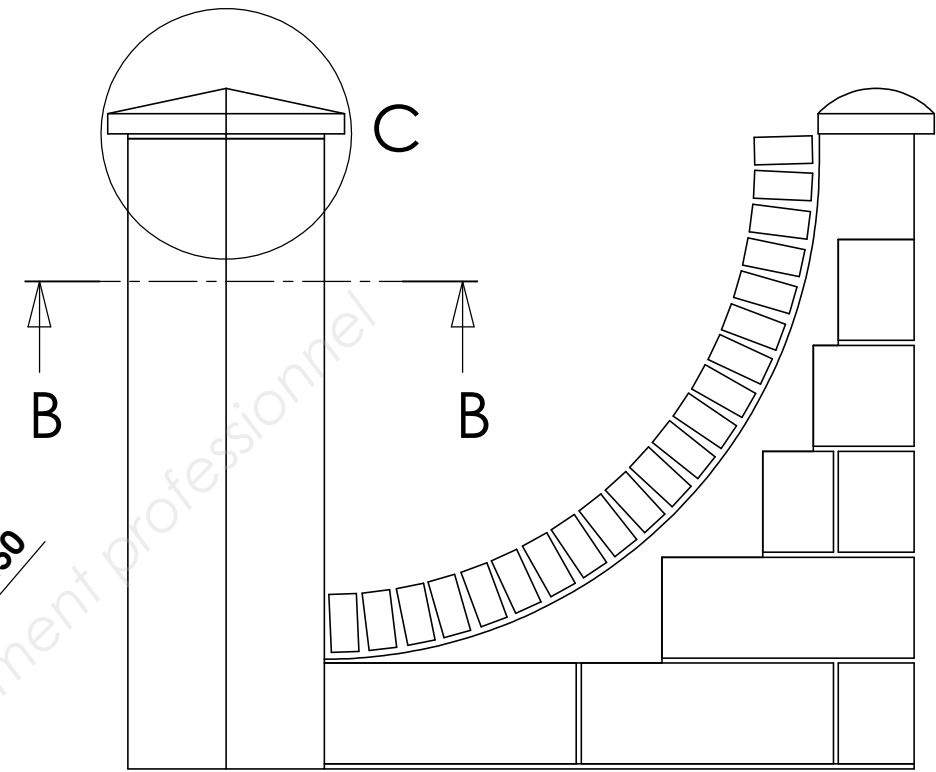

Session 2012	BP Maçon	Durée	Réalisation et mise en œuvre	Coef:	7
U 20		20h00	Dossier sujet	Feuille	5/6

CONTRAT U20

CAPACITES	ON DEMANDE	ON DONNE	CRITERES D'EXIGENCES	BAREME	NOTE	BASE
C3.3	De réaliser une maçonnerie En agglos	Plan de l'ouvrage Les matériaux	Un aplomb à ± 2 mm Un aspect propre	± 2 mm 20 / 20 ± 4mm 10/ 20 ± 8 mm 0/ 20 A apprécier par les correcteurs		/ 20
						/ 10
						/ 30
C3.5	De réaliser une tête pilier De réaliser un poteau hexagonal	Plan de l'ouvrage Matériaux Un béton dosé à 300 kg/m3	Un aspect uniforme/des cotes ±3mm Un aplomb à ± 2 mm La conception du coffrage Un aspect correct des parements	± 2 mm 0/10 ± 4 mm 5/10 ± 8 mm 0/10 ± 2 mm 20/20 ± 4 mm 10/20 ± 8 mm 0/20 A apprécier par les correcteurs		/10
						/ 20
						/ 10
						/ 10
C3.7	De réaliser un chaperon	Plan de l'ouvrage Les matériaux Un mortier dosé 450 kg/m3	Des cotes à ± 2 mm La conception du coffrage Un aspect uniforme	± 2 mm 20/20 ± 4 mm 10/20 ± 8 mm 0/20 A apprécier par les correcteurs		/20
						/20
						/20
						/60
C3.3	De réaliser une couronne de briques	Plan de l'ouvrage Les matériaux Un mortier dosé à 450kg /m3	Un rayonnement à ± 2 mm Une netteté des joints Un aspect uniforme	± 2 mm 0/10 ± 4 mm 5/10 ± 8 mm 0/10 A apprécier par les correcteurs		/10
						/25
						/25
						/60
TOTAL						/200
N° de Poste :			Moyenne			/20

BP Maçon	Session 2012	Code	Forme	Durée	Réalisation et mise en œuvre	Coeff.	7
	Epreuve	U20	Pratique	20h00	Dossier sujet	Feuille	6/6