



SERVICES CULTURE ÉDITIONS
RESSOURCES POUR
L'ÉDUCATION NATIONALE

**Ce document a été numérisé par le CRDP de Clermont-Ferrand
pour la
Base Nationale des Sujets d'Examens de l'enseignement professionnel**

Ce fichier numérique ne peut être reproduit, représenté, adapté ou traduit sans autorisation.

BREVET PROFESSIONNEL MENUISIER

EPREUVE E3 – U30

FABRICATION D'UN OUVRAGE COMPLEXE

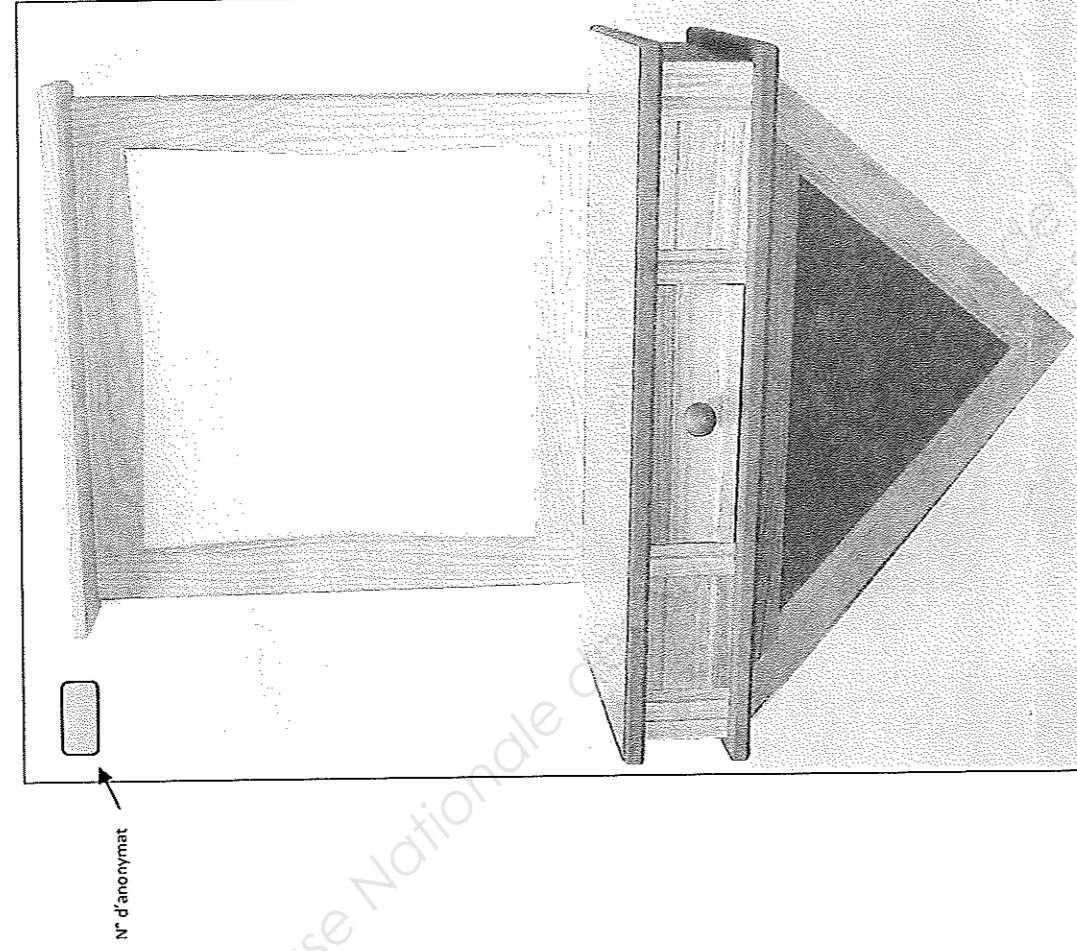

Mise en situation :

Un particulier, vous demande de lui réaliser une coiffeuse pour sa chambre à coucher.

(composée de 3 sous ensembles : cadre miroir, caisson tiroir et caisson arêtier)

Sommaire :

Mise en situation, Sommaire, Travail demandé	Page 1 / 8
Consignes, Descriptif, Barème de notation	Page 2 / 8
Vue d'ensemble de la coiffeuse	Page 3 / 8
Feuille de débit, Repérage des pièces	Page 4 / 8
S/ensemble Caisson tiroir	Page 5 / 8
S/ensemble Cadre miroir	Page 6 / 8
S/ensemble Caisson arêtier	Page 7 / 8
Système Métabox	Page 8 / 8

Travail demandé :

- Tracer l'épure nécessaire - à la réalisation du caisson en arêtier. (Angle de corroyage, vraies grandeurs de l'arêtier, de la face et du coté)
 - à la réalisation du cadre miroir (détail d'assemblage)
- Fabriquer l'ouvrage **conformément** aux plans et descriptifs.
- Finir l'ouvrage prêt à vernir.

BREVET PROFESSIONNEL DE MENUISERIE		
EPREUVE PRATIQUE E3	DUREE : 24H	COEF : 7
SUJET NATIONAL	SESSION 2013	PAGE 1/8

Consignes :

- Vérifiez et repérez toutes vos pièces suivant la feuille de débit page 4/8.
- Il est vivement conseillé d'organiser son travail, dans le but d'éviter les attentes aux machines.
- Chaque candidat est responsable du réglage de la machine qu'il utilise.
- L'utilisation des machines pourrait être interdite, si les dispositifs de sécurité ne sont pas installés.
- Le marquage du N° d'anonymat sera positionné en haut à gauche du panneau support.
- Seulement 2 pièces pourront être remplacées, avec une pénalité de 10 points par pièce
- Les EPI sont obligatoires dans l'atelier pour passer l'épreuve E3
- Le travail en binôme est exclusivement autorisé pour le collage.
- Toutes les machines de l'atelier peuvent être utilisées à l'exception de la ponceuse calibreuse.
- Toute autre information non communiquée est laissée à l'initiative du candidat.

Descriptif de la coiffeuse

Sous ensemble caisson tiroir (rep 100)

- Les grains d'orge sur les montants seront usinés avant tronçonnage des pièces.
- La pièce repérée (106, 107, 108) est fournie usinée.
- Les traverses et montants seront assemblés par lamellos de 20.
- Pour un accès plus aisé la pose des coulisses de tiroir se fera avant le montage complet du caisson.
- Les cotés de tiroir sont en acier (Métabox), le fond et l'arrière sont en MDF de 16 mm, ajustés suivant la fiche de montage page 8/8.
- Le dessus et dessous (rep 101, 102) du caisson tiroir seront assemblés; vissés (vis 3.5X40) dans les traverses (rep 106, 107, 109)
- Le stratifié sera collé après le montage de l'ensemble caisson tiroir.

Sous ensemble cadre miroir (rep 200)

- Il sera réalisé en frêne (suivant l'épure)
- Pour laisser un miroir rectangulaire, la feuillure à verre sera usinée avant les gainages du cadre miroir.
- Les araselements biais en parement sur le cadre miroir seront réalisés manuellement.
- Les chanfreins arrêtés seront finis manuellement pour obtenir un arrêt vif.
- L'ensemble sera uniquement collé.
- La tablette sera fixée au cadre par 3 dominos de 20.

Sous ensemble caisson arêtier (rep 300)

- Il sera réalisé suivant votre épure.
- Les assemblages traverse/arêtiers seront réalisés par tenon et rainure profonde (raccord de moulure par coupe d'onglet)
- Les arêtiers seront assemblés entre eux (en partie basse) par coupe et domino.
- L'ensemble sera uniquement collé.

Assemblage des sous ensembles (rep 100, 200, 300)

- Assemblage du cadre miroir avec le caisson tiroir par 3 dominos de 8/40
- Assemblage du caisson tiroir avec le caisson arêtier par 6 lamellos de 20

Pour donner de la rigidité à l'ensemble et permettre la manipulation lors de la correction, l'ouvrage sera vissé (vis 4X30) sur un support panneau mélaminé de 10 mm. (750mm X 1175mm)

Barème de notation

Epure.....	30
S/ensemble Caisson tiroir	45
S/ensemble Cadre miroir.....	35
S/ensemble Caisson arêtier.....	55
Aspect général et liaisons des sous ensembles	15
Finition.....	20
	<hr/>
	200 Points

Moins 10 Points par
pièce échangée
(maxi 2 pièces)

BREVET PROFESSIONNEL DE MENUISERIE		
EPREUVE PRATIQUE E3	DUREE : 24H	COEF : 7
SUJET	SESSION 2013	PAGE 2/8

COIFFEUSE

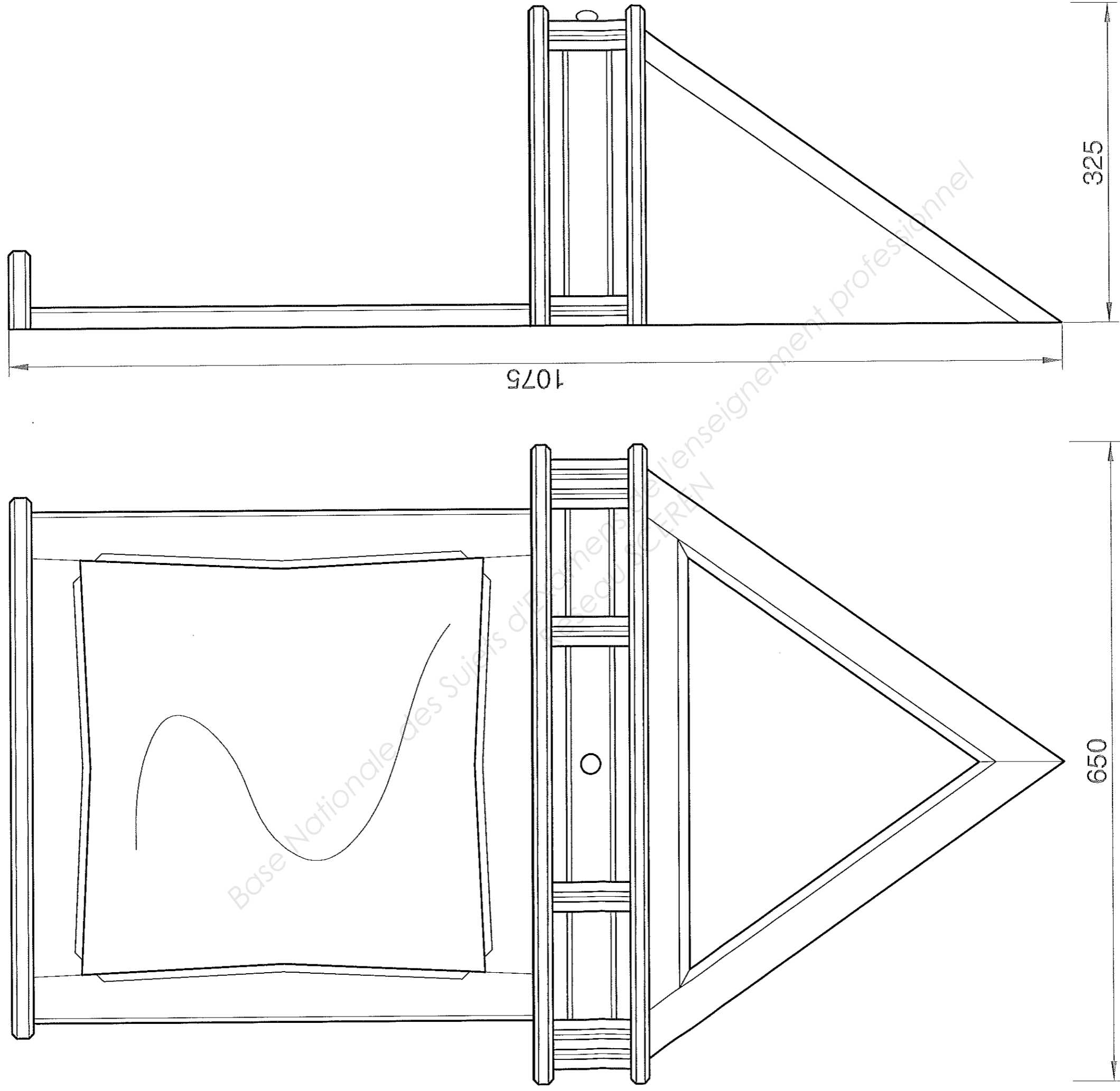

BREVET PROFESSIONNEL DE MENUISERIE

ÉPREUVE PRATIQUE E3

DURÉE : 24H

COEF : 7

SUJET

SESSION 2013

PAGE 3/8

FICHE de DEBIT

REP	Nbr	Désignation	Long-	Larg-	Epais-	Essence	Observations
SOUS ENSEMBLE CAISSON TIROIR							
101	1	Dessus	650	325	19	MDF	
102	1	Dessous	650	325	19	MDF	
103	1	Strat	650	325		Strat	
104	4*	Montants	80	30	30	Frêne	* Débité en une seule pièce de 350
105	2*	Montants	80	50	30	Frêne	* Débité en une seule pièce de 200
106	2*	Traverses	250	80	20	Frêne	* Débité en une seule pièce de 1050 et usiné
107	2*	Traverses	110	80	20	Frêne	** Ramener à 78 après usinage
108	1*	Façade tiroir	238	80**	20	Frêne	
109	2	Cotés Int	280	80	19	MDF	
110	1	Arrière tiroir	209	38	16	MDF	
111	1	Fond tiroir	268	209	16	MDF	
SOUS ENSEMBLE CADRE MIROIR.							
201	2	Montants	510	59	28	Frêne	
202	2	Traverses	500	59	28	Frêne	
203	1	Tablette	550	80	22	Frêne	
SOUS ENSEMBLE CAISSON ARETIER							
301	2	Arêtiers	600	65	31	Frêne	
302	1	Traverses	515	50	27	Frêne	
303	1	Panneau	472	409	6	MDF	
304	2*	Cotés	467	270	19	Agglo plaqué	* Débité en une seule pièce 480/300
305	2	Fausse languettes	550	18	6	MDF	
SUPPORT							
	1	Support	1175	750	10	Méla miné	Blanc
ÉPURE							
	1	Panneau	1380	1000	12	MDF clair	

REPERAGE DES PIECES

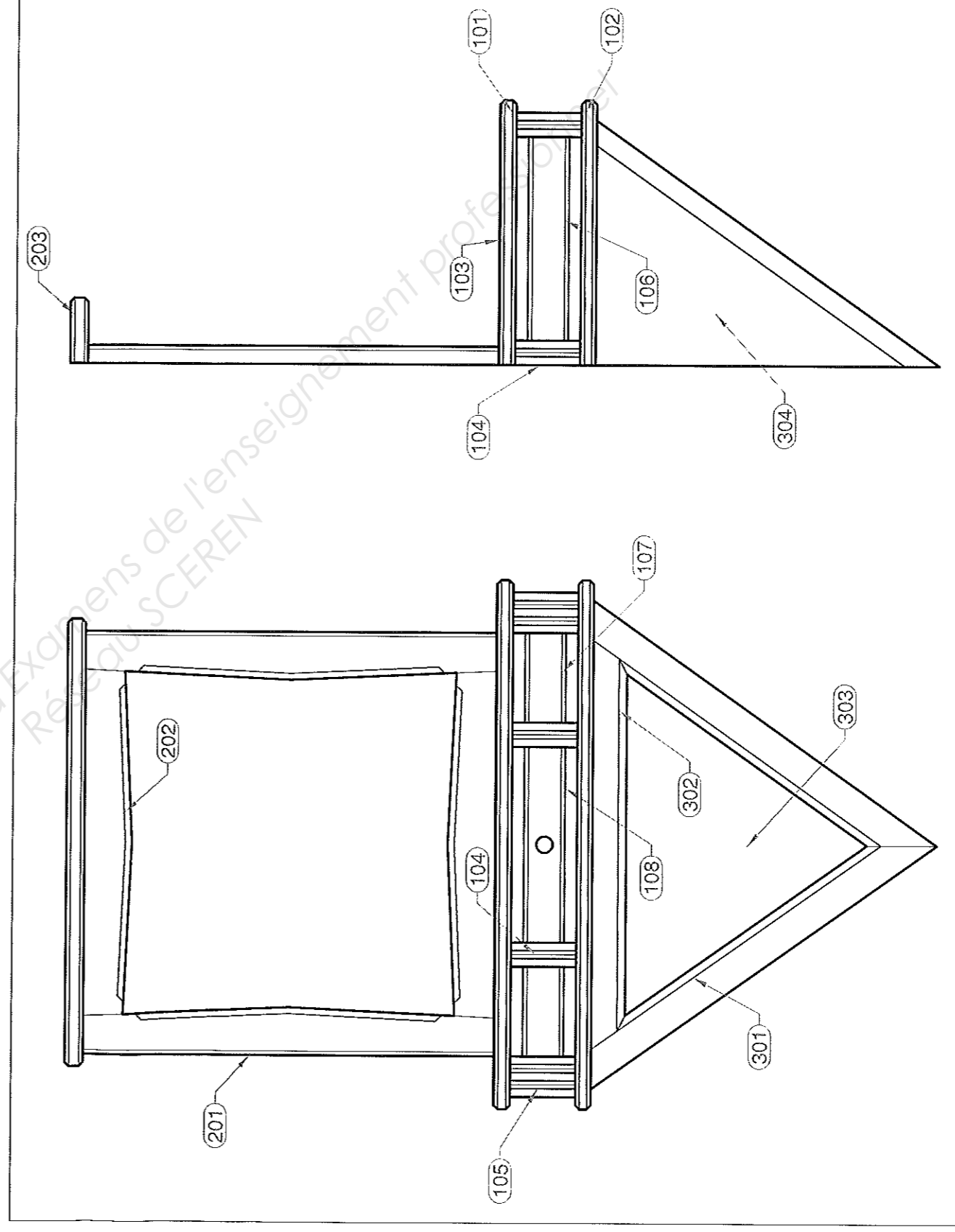

SOUS ENSEMBLE CAISSON TIROIR

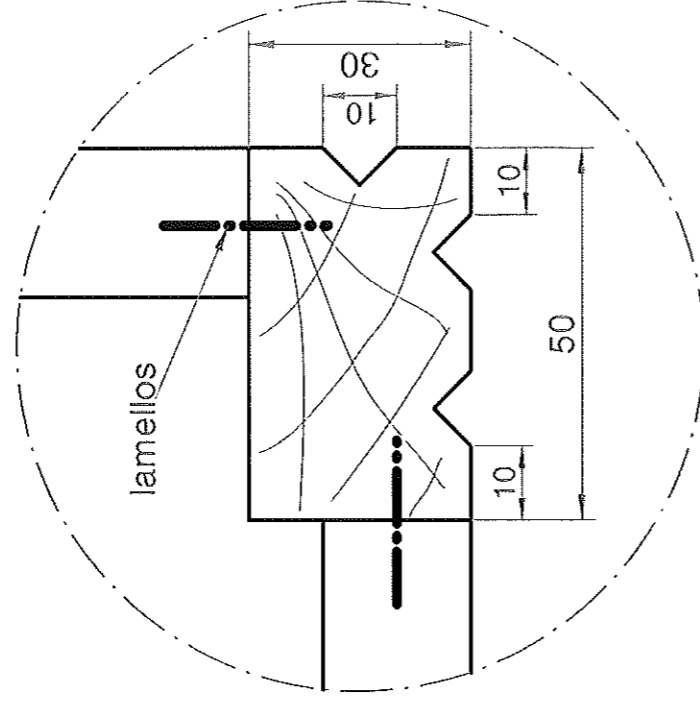
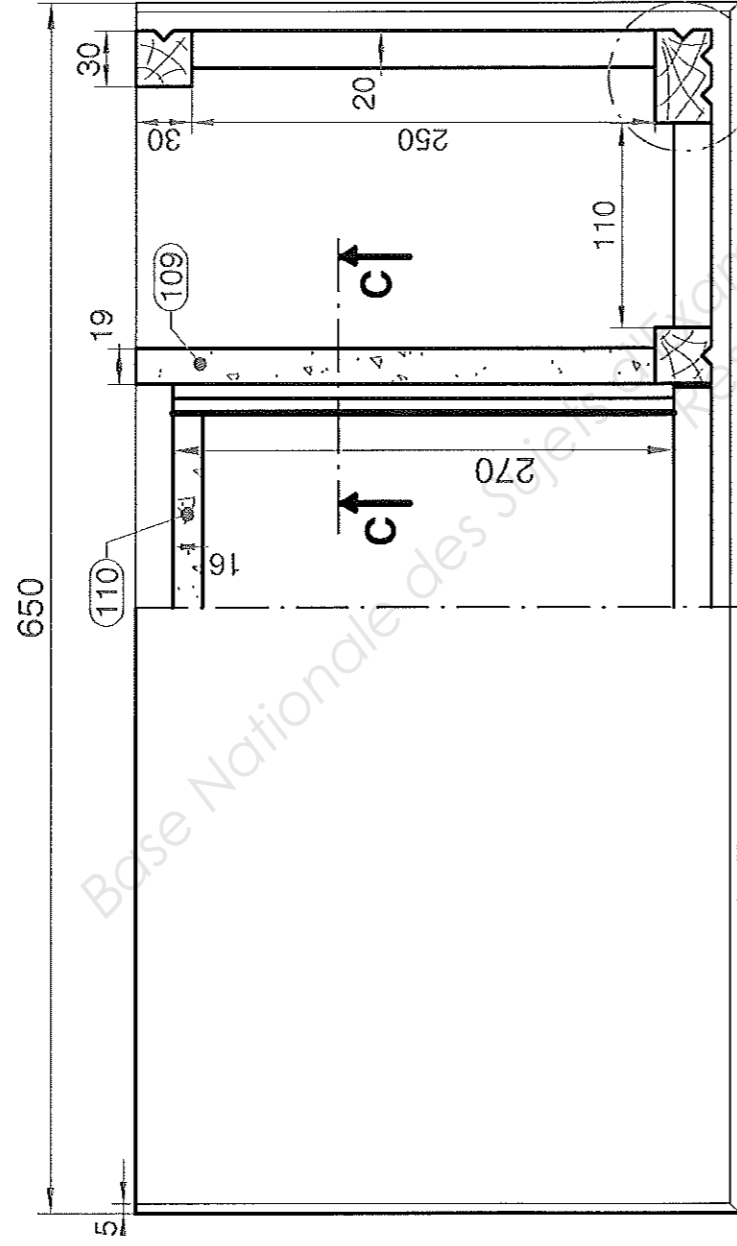
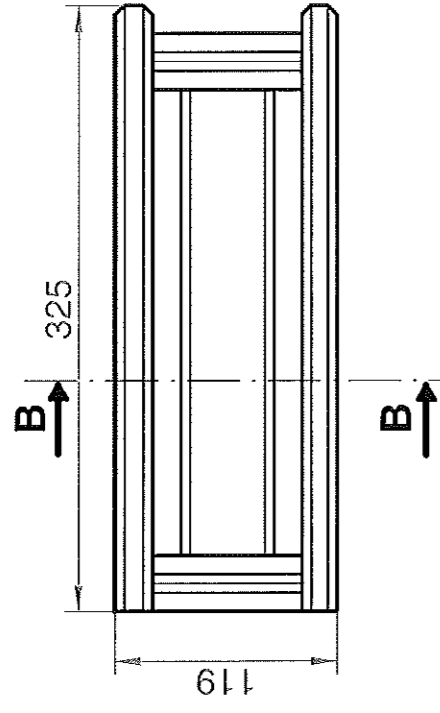
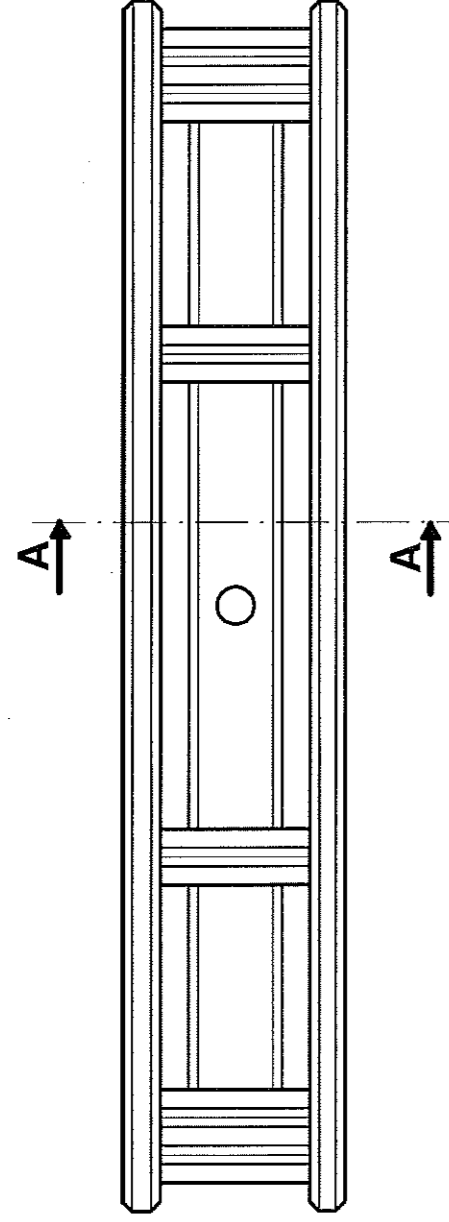

Détail X ech 1

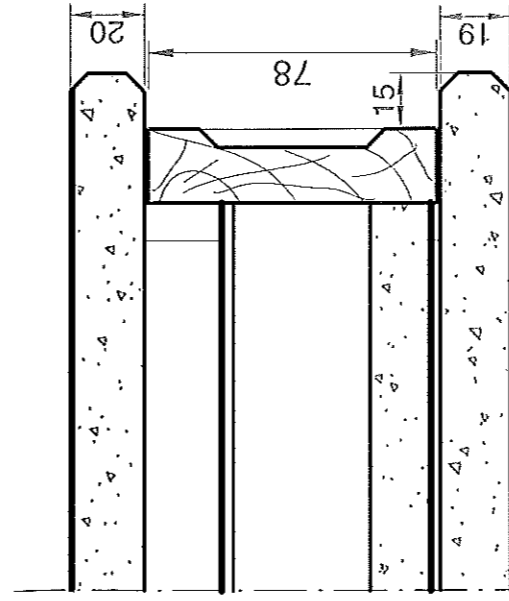

Coupe A ech 1/2

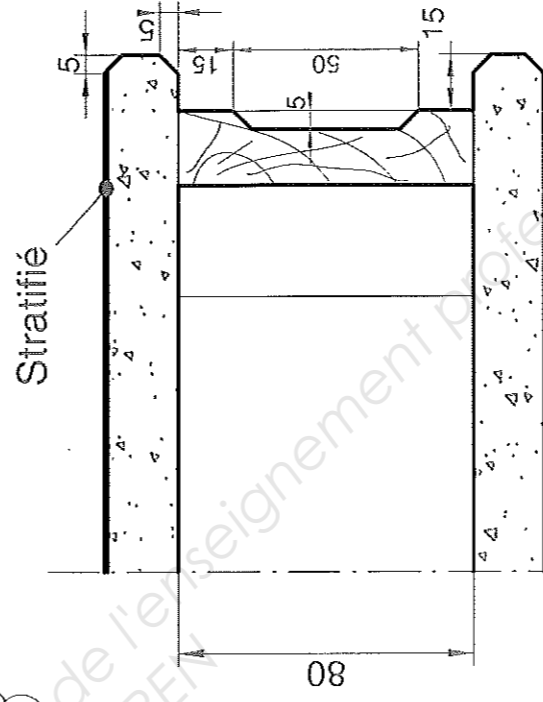

Coupe B ech 1/2

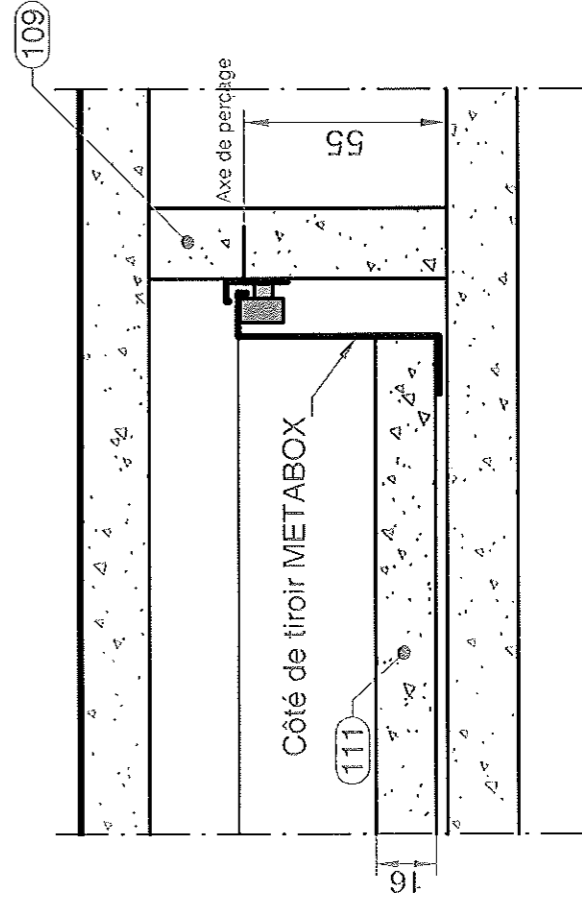

Coupe C ech 1/2

SOUS ENSEMBLE CADRE MIROIR

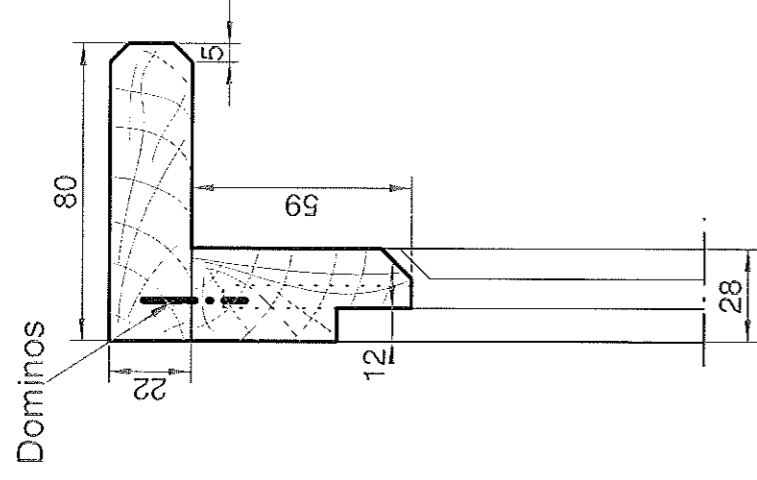
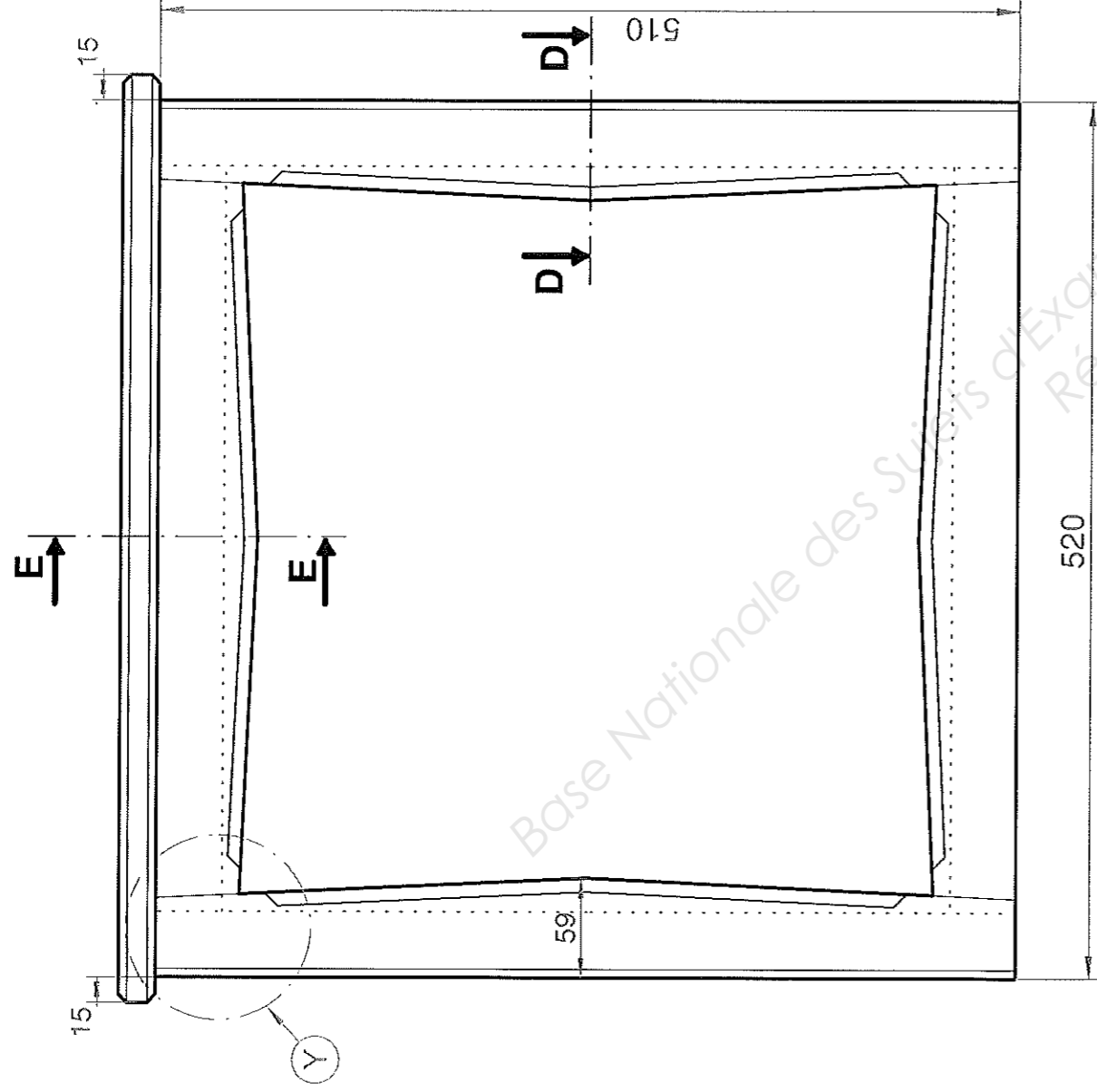

Coupe E ech 1/2

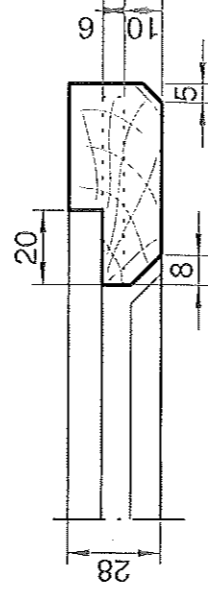

Coupe D ech 1/2

ATTENTION

Pour laisser un miroir rectangulaire la feuillure à verre est réalisée avant les gainages du cadre.

Les tenons sont réalisés à la tenonneuse (arasements non décalés et d'équerre)
Les arasements biais en parement sont réalisés manuellement.

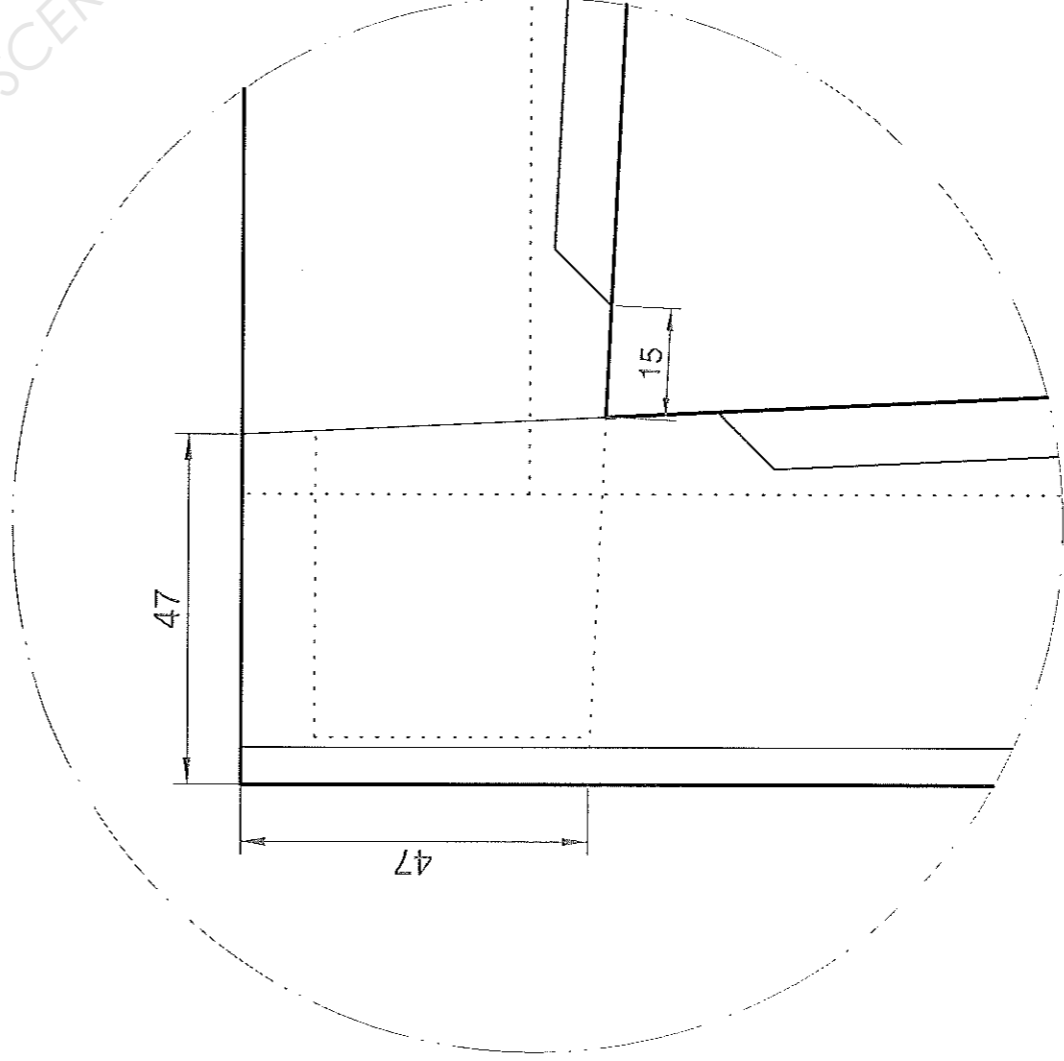

Détail Y

SOUS ENSEMBLE CAISSON ARETIER

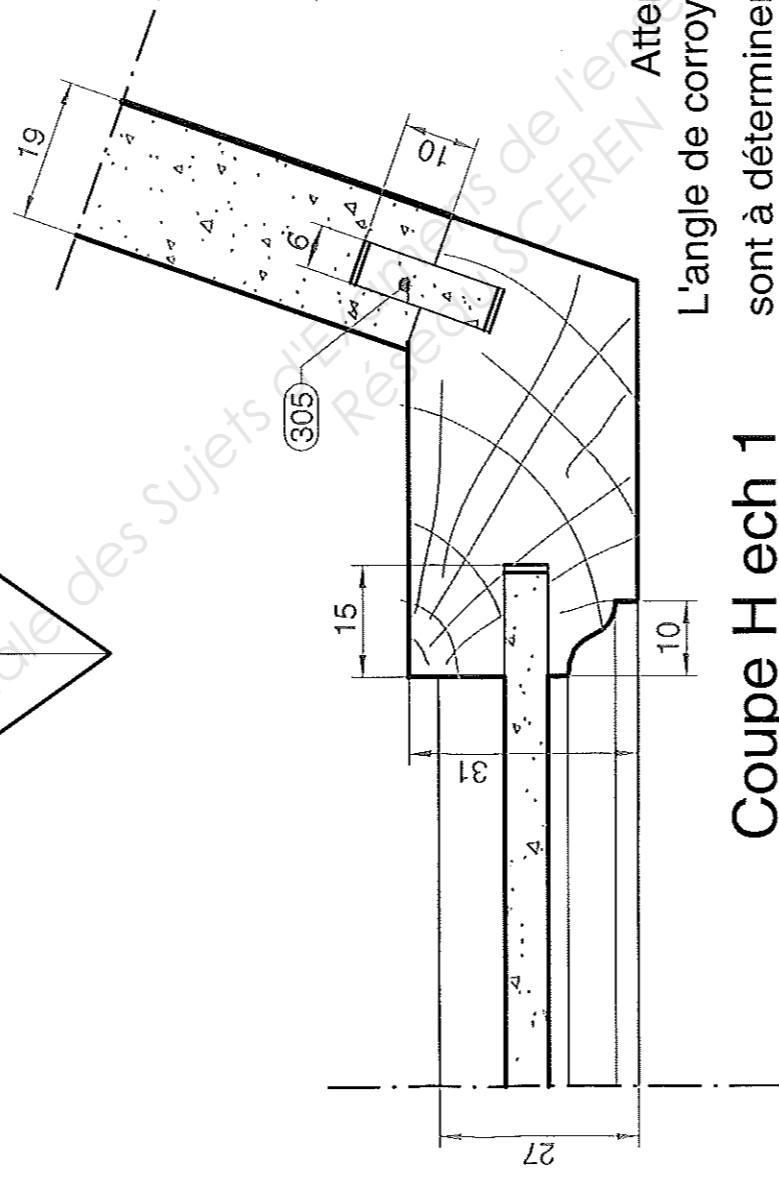
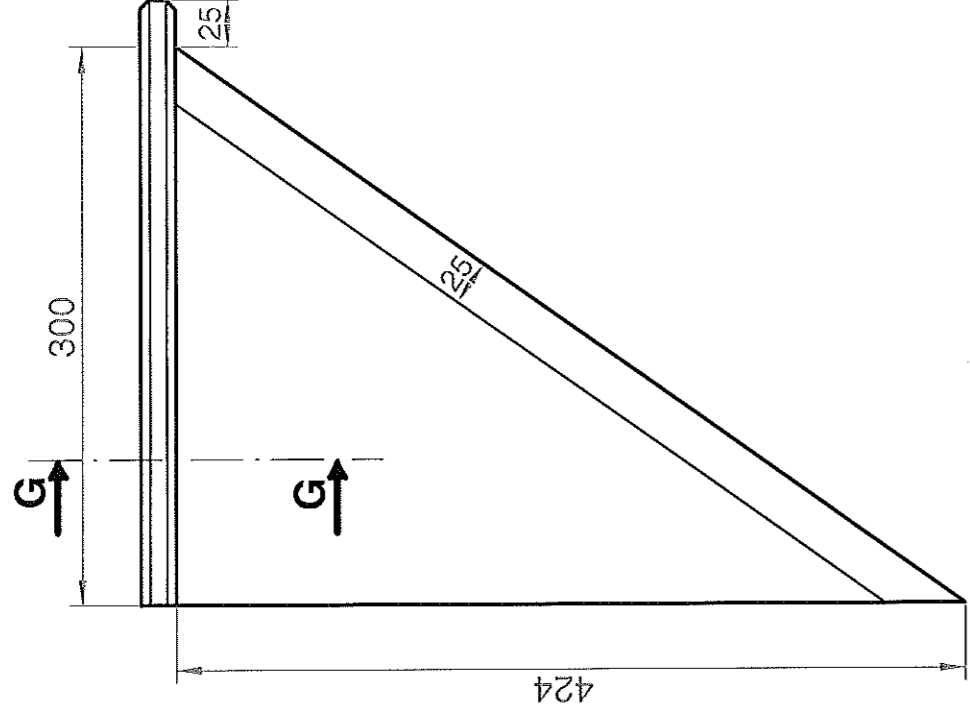
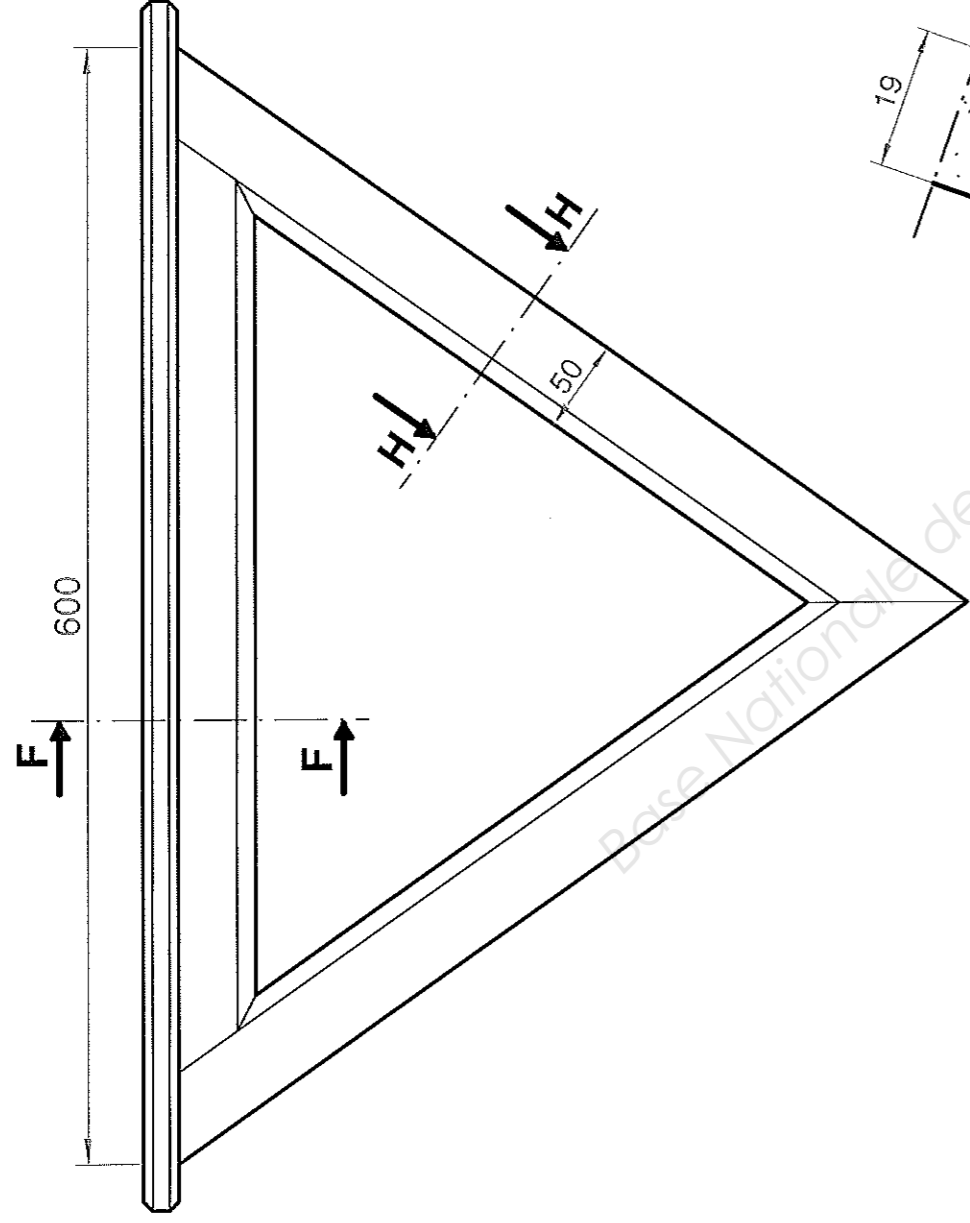

Coupe H ech 1

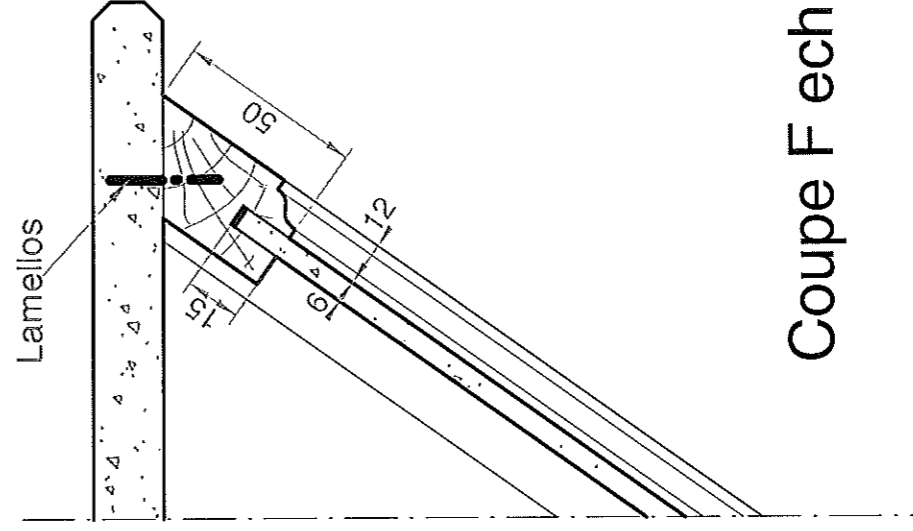

Coupe F ech 1/2

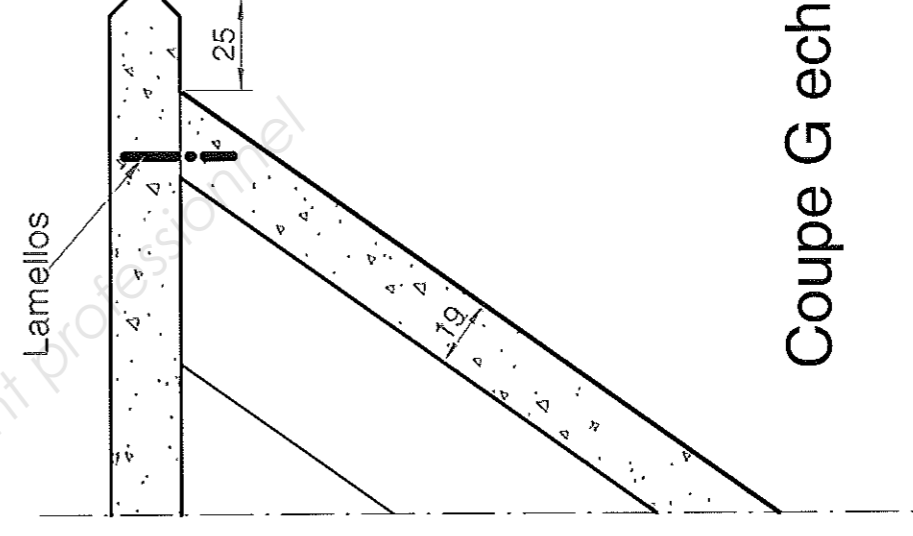

Coupe G ech 1/2

METABOX 320N



SYSTEME DE TIROIR SIMPLE PAROI

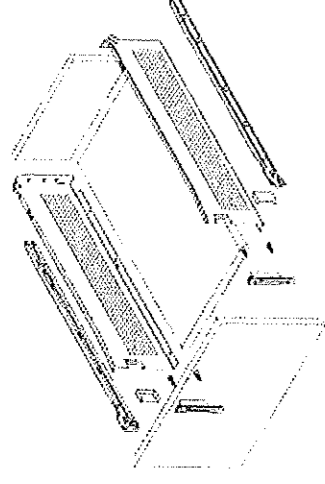

Installation et dimensions

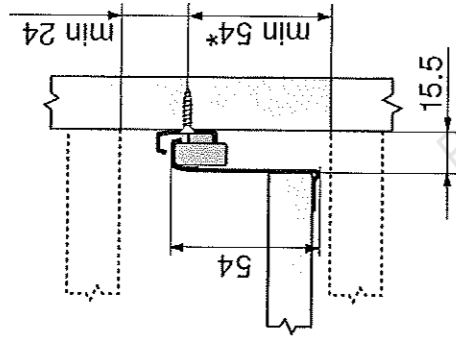

Dimensions de débit des panneaux MDF 16 mm

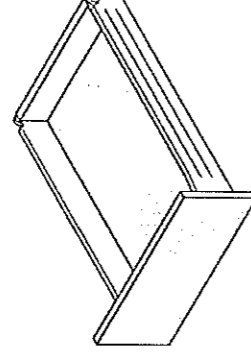

LIC : Larg Int Caisson

Long = LIC - 31 mm
Ht = maxi 39 mm
Larg = LIC - 31
Long = 270 - 2

Côtes de montage de la façade

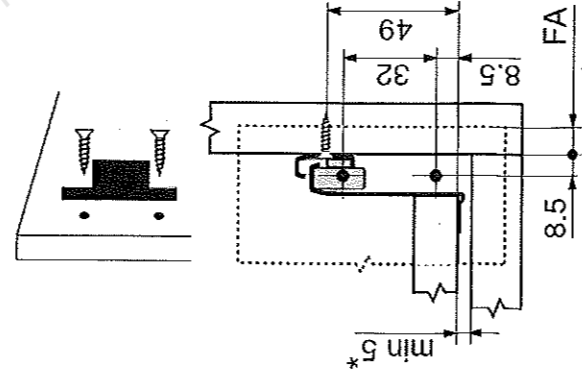

FA = recouvrement façade

Côtes de montage du fond

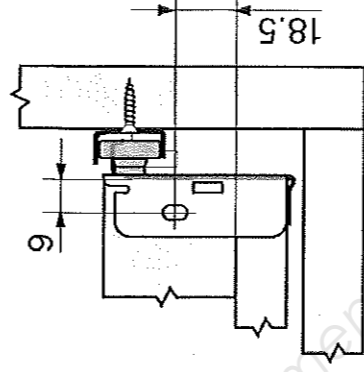

Position de fixation des coulisses

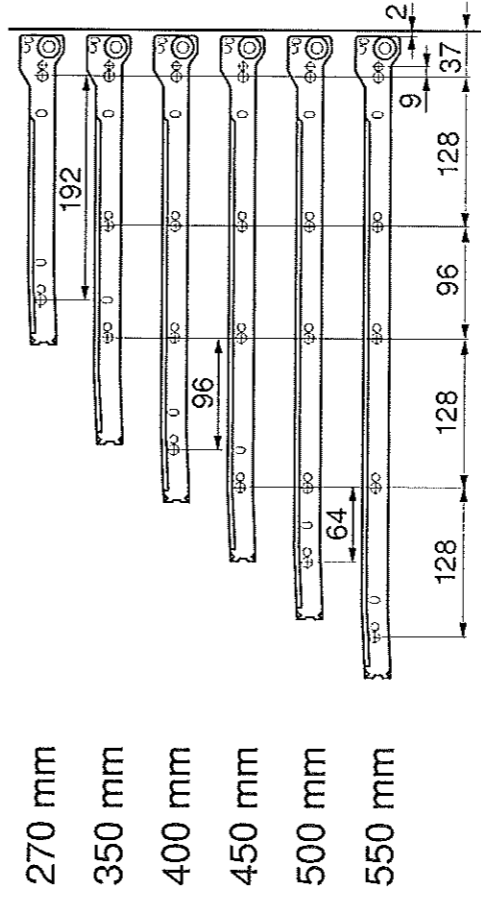

Réglage de la façade

Réglage latéral

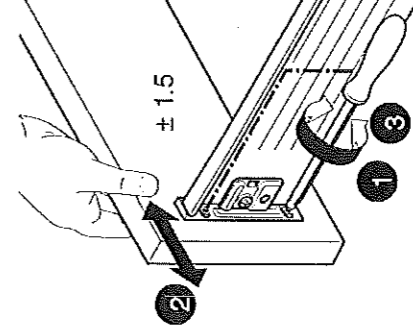

Réglage de hauteur

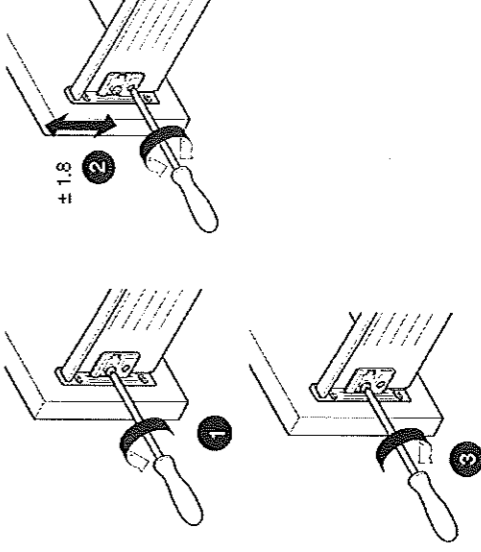

Montage de la façade

