



SERVICES CULTURE ÉDITIONS
RESSOURCES POUR
L'ÉDUCATION NATIONALE

**Ce document a été numérisé par le CRDP de Montpellier pour la
Base Nationale des Sujets d'Examens de l'enseignement professionnel**

Ce fichier numérique ne peut être reproduit, représenté, adapté ou traduit sans autorisation.

**C.A.P. TAPISSIER TAPISSIÈRE D'AMEUBLEMENT EN SIÈGE
ÉPREUVE EP1 : ANALYSE D'UN OUVRAGE**

SUJET : RÉALISATION GRAPHIQUE

Lors de la période « Art déco », les tissus ont souvent été utilisés dans la décoration, ceci tout particulièrement en ce qui concerne la tapisserie d'ameublement en siège.

SUJET :

Vous êtes sollicité afin de restaurer un canapé datant de cette période. Avant de procéder à cette réfection on vous demande un avant-projet dessiné de ce meuble qui permette de l'imaginer revêtu d'une garniture en tapisserie dont la composition et les motifs correspondent au style considéré.

Afin de concevoir votre « modèle », il vous est précisé que vous devez vous inspirer de plusieurs tissus d'époque encore existants (cf. reproductions page 5/10).

TRAVAIL DEMANDÉ :

1. Recherches :

Concevez plusieurs motifs décoratifs répondant à la demande formulée plus haut ; vous vous inspirez de ceux qui vous sont fournis pour exemples, sans jamais les copier intégralement.

Vous pouvez simplifier les formes que vous jugez trop complexes ; celles-ci doivent être réinterprétées, déclinées.

Exécutez votre travail sur la page 5/10 (dans le cadre réservé à cet effet), à main levée, au crayon de papier et/ou au feutre.

2. Finalisation :

Tout en respectant la demande formulée plus haut, vous devez créer une composition symétrique.

Les motifs que vous avez créés doivent pouvoir être utilisés par répétition et par alternance dans votre projet final afin de recréer un ensemble cohérent.

Réalisez votre dessin dans la partie manquante du meuble reproduit sur la page 6/10, à la gouache et/ou aux crayons de couleur aquarellables.

Les couleurs utilisées doivent s'harmoniser dans une gamme de tons chauds.

CRITÈRES D'ÉVALUATION :

1. Recherches :

Adéquation formelle entre les motifs créés et les ressources fournies.

Diversité des propositions

2. Finalisation :

Richesse de la composition et qualité de l'organisation des motifs (symétrie, originalité des rythmes obtenus)

Qualité et maîtrise du rendu des couleurs (respect des consignes)

CAP TAPISSIER TAPISSIÈRE D'AMEUBLEMENT EN SIÈGE	SUJET	Durée : 7h	SESSION 2013
ÉPREUVE EP1 : ANALYSE D'UNE SITUATION PROFESSIONNELLE PARTIE II : RÉALISATION GRAPHIQUE	Code : 5024238	Coefficient : 4	Page : 4/10

NE RIEN ECRIRE DANS CETTE PARTIE

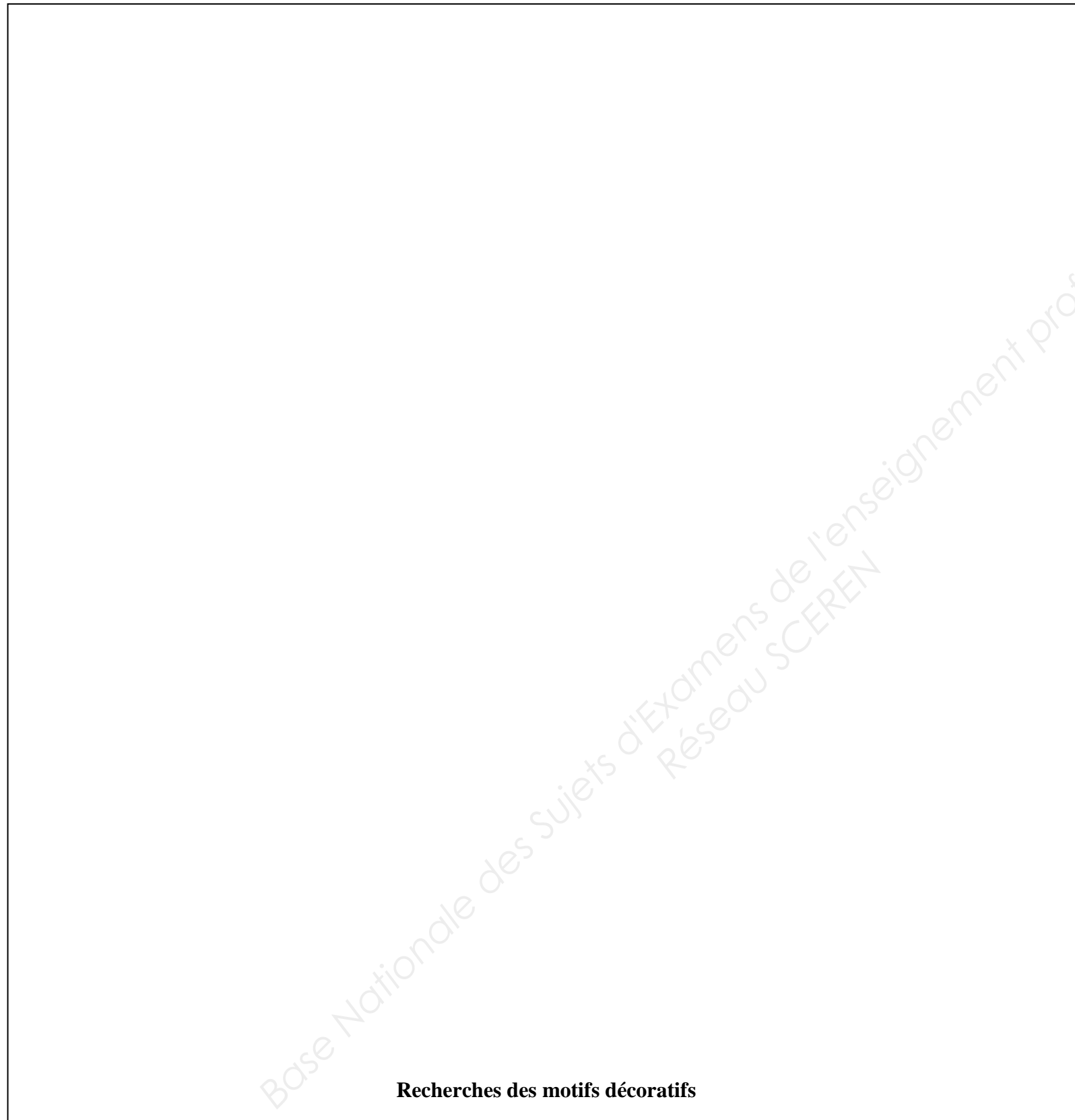

Recherches des motifs décoratifs



CAP TAPISSIER TAPISSIÈRE D'AMEUBLEMENT EN SIÈGE	SUJET	Durée : 7h	SESSION 2013
ÉPREUVE EP1 : ANALYSE D'UNE SITUATION PROFESSIONNELLE PARTIE II : RÉALISATION GRAPHIQUE	Code : 5024238	Coefficient : 4	Page : 5/10

NE RIEN ECRIRE DANS CETTE PARTIE



CAP TAPISSIER TAPISSIÈRE D'AMEUBLEMENT EN SIÈGE	SUJET	Durée : 7h	SESSION 2013
ÉPREUVE EP1 : ANALYSE D'UNE SITUATION PROFESSIONNELLE PARTIE II : RÉALISATION GRAPHIQUE	Code : 5024238	Coefficient : 4	Page : 6/10

1 Vous allez réaliser la garniture d'un canapé Art Déco. Avant de commencer une garniture, il est souvent nécessaire de vérifier la carcasse et de faire l'inventaire des réparations à envisager. Afin de pouvoir confier ces réparations à un ébéniste, vous devez citer les différents éléments qui composent la carcasse :

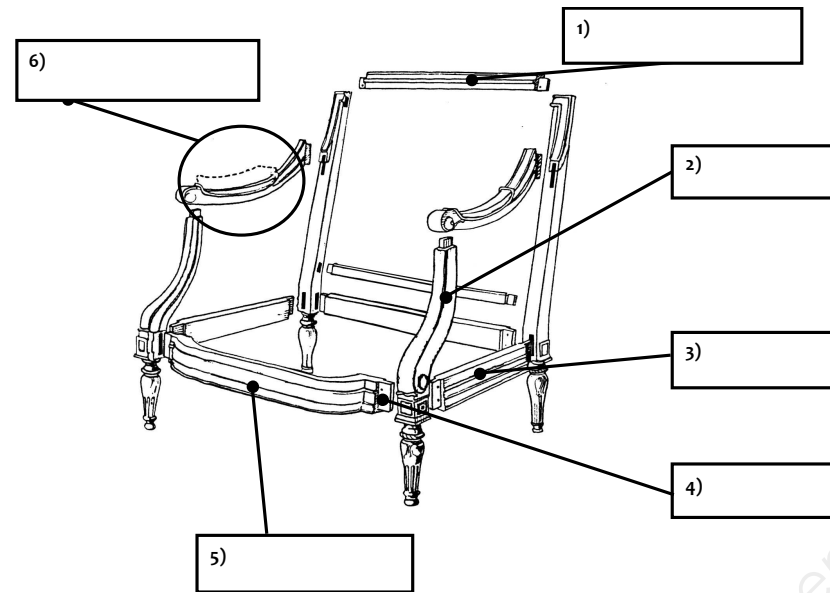

2. Avant de réaliser votre garniture, vous avez pour consigne de vérifier le fût et de vérifier ou réaliser un chanfrein. Donner la définition de ces 2 termes de métiers :

Le chanfrein :

.....

Le fût :

.....

Par ailleurs, on vous demande de réaliser une flèche d'environ 6 cm sur votre canapé. Donner la définition de ce terme de métier pour expliquer de quoi il s'agit :

La flèche :

.....

3. Pour l'assise de votre canapé, vous devrez réaliser une garniture piquée tendue sur ressorts. Cette garniture correspond à l'un des schémas ci-dessous. Nommer les différentes garnitures représentées et indiquer leurs principales caractéristiques.

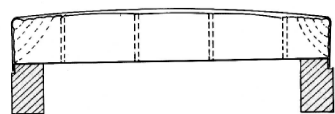

Type de garniture :

Caractéristiques :

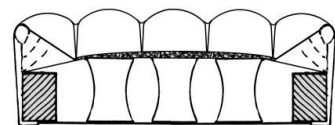

Type de garniture :

Caractéristiques :

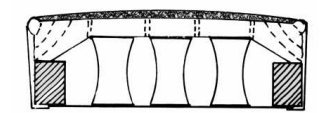

Type de garniture :

Caractéristiques :

4. Le dossier de votre canapé sera une garniture à pelote. Suivant sa forme, la garniture en pelote porte des noms différents. Attribuez les schémas ci-dessous au nom de chacune des garnitures à faible épaisseur ci-après:

- Garniture à pelote plate lettre :
- Garniture à pelote grasse lettre :
- Garniture à pelote en goutte de suif..... lettre :

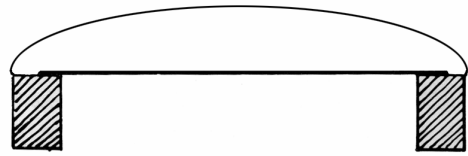

A)

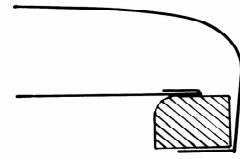

B)

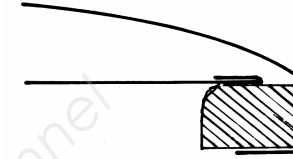

C)

5. Pour votre dossier de canapé, pouvez-vous poser une toile à carreaux ? Répondez en précisant dans quel cas et pourquoi on peut utiliser cette toile.

.....

.....

.....

Le garnissage de votre siège comprend plusieurs étapes : sanglage, guindage... Afin de vérifier vos connaissances, votre employeur vous pose quelques questions concernant certaines de ces étapes.

Lors de l'étape de sanglage,

6. Dans quel situation emploie-t-on un sanglage avec un clouage à vif ?

.....

.....

7. Lors d'un sanglage, on peut avoir à faire une coupe au niveau d'une sangle. Indiquer le sens (trame ou chaîne) dans lequel cette coupe est possible et expliquer pourquoi.

.....

.....

8. Avec quel type de semences sangle-t-on généralement ?

.....

.....

9. A quel endroit de la ceinture ou de la traverse fixe-t-on les semences lors du sanglage ? Expliquez pourquoi.

.....

.....

Le guindage est l'étape qui suit le sanglage.

10. Donner sa définition :

.....

.....

11. Quel type de ressorts sont généralement employés pour faire un guindage en tapisserie ?

.....

.....

12. Lors du guindage, de quel pourcentage doit-on abaisser la hauteur des ressorts ?

.....

.....

13. Lors du guindage : comment appelle-t-on cette corde ? A quoi sert-elle ?

.....
.....
.....
.....

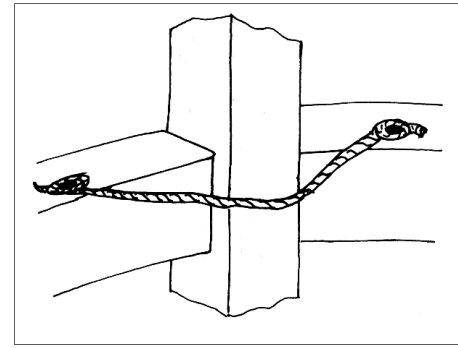

14. Après, le piquage et pour réaliser la mise en blanc, on réalise une piqûre de crin. Donner la définition de ce terme de métier :

La piqûre :

.....
.....

15. Lors de la mise en blanc ou lors de la pose du tissu sur un siège à bois apparent, vous devez réaliser des échancrures au niveau des montants de dossier ou des consoles d'accotoirs. Dans les schémas suivants, indiquez le nom de l'échancrure, les traits représentant la coupe, le droit fil. :

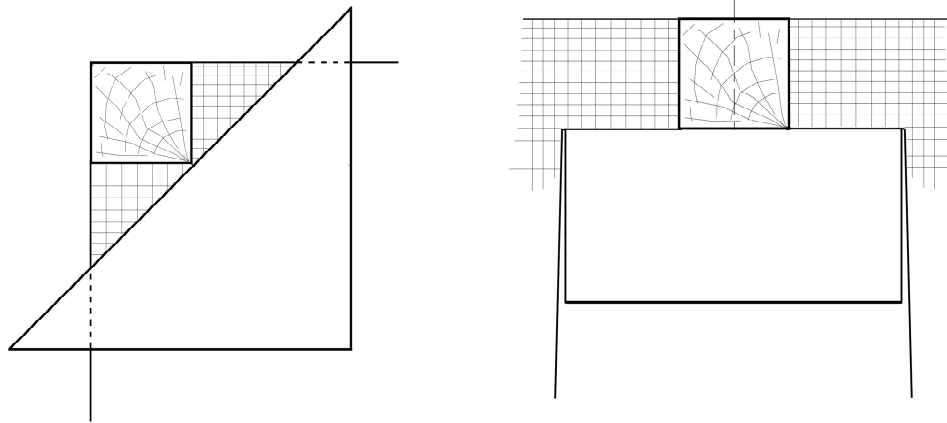

16. Après la mise en blanc, vous devez réaliser la pose du tissu. Quel matériau recouvre la toile blanche avant la pose de celui-ci et à quoi sert-il ?

.....
.....

Enfin, pour terminer votre siège, vous devrez réaliser les étapes de finitions : pose des clous, pose d'un galon ou d'une lézarde.

17. Hormis les clous ou le galon, quel type de finition peut-on employer sur un siège, notamment dans le cas d'un siège dit « à bois recouvert » ?

.....
.....

18. Lors de la pose de galon, le tissu doit-il être rempli ? Expliquez votre réponse.

.....
.....

19. Comment appelle-t-on le pliage d'un galon lorsque l'on veut effectuer le passage d'un angle ?

.....
.....

20. Donner 3 critères d'un bon cloutage :

.....

.....

.....

21. Comment se nomme la toile qui sert de finition sous un siège :

.....

Enfin, votre travail terminé, vous devez vérifier la conformité de votre garniture.

22. De ces trois garnitures, laquelle vous semble correcte ? (Cocher la bonne réponse)

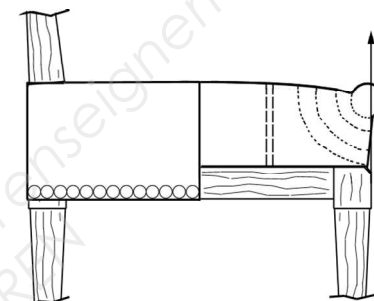
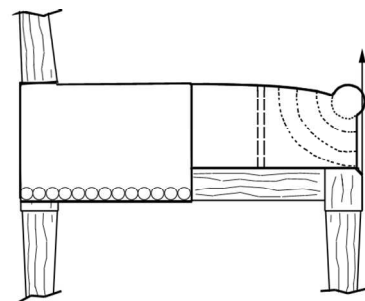
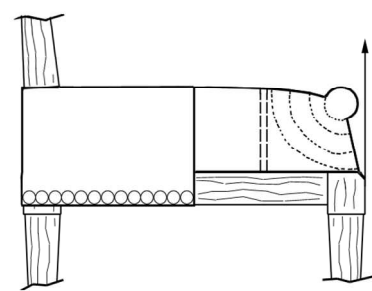

Base Nationale des Sujets d'Examens de l'Enseignement Professionnel
Réseau SCEREN