



**LE RÉSEAU DE CRÉATION
ET D'ACCOMPAGNEMENT PÉDAGOGIQUES**

**Ce document a été mis en ligne par le Canopé de l'académie de Montpellier
pour la Base Nationale des Sujets d'Examens de l'enseignement professionnel.**

Ce fichier numérique ne peut être reproduit, représenté, adapté ou traduit sans autorisation.

SOMMAIRE + BAREME RECAPITULATIF				
Page de garde		D.R. 1 / 8		
Etudes	Questions	Documents	Barème Intermédiaire	Barème Total
Etude 1 : QUANTITATIF ET MAIN D'OEUVRE				
Etude 1 :	Question 1.1.....	D.R. 2 / 8 /20 / 60
	Question 1.2	D.R. 3 / 8 /20	
	Question 1.3	D.R. 3 / 8 / 20	
Etude 2 : CALPINAGE ET QUANTITATIF D'UN PLAFOND COUPE FEU				
Etude 2	Question 2.1.....	D.R. 4 / 8 /40 / 60
	Question 2.2	D.R. 5 / 8 /20	
Etude 3 : ETUDE DE PRIX				
Etude 3 :	Question 3.1	D.R. 6 / 8 / 25 / 25
Etude 4 : ANALYSE DE TRAVAIL ET CALPINAGE				
Etude 4 :	Question 4.1.....	D.R. 7 / 8 /40 / 55
	Question 4.2	D.R. 8 / 8 /15	
Note attribuée au candidat pour cette unité U.21 :		/ 200		
		/ 20		

Baccalauréat Professionnel
AMENAGEMENT ET FINITION DU BATIMENT
Session 2014

E.2 : Epreuve technologique
U.21 : Préparation et suivi d'une mise en œuvre sur chantier

Durée : 4 Heures

Coefficient : 2

DOSSIER REPONSE

IMPORTANT :

Dès la distribution du DOSSIER REPONSE assurez – vous que l'exemplaire qui vous a été remis est conforme au sommaire + barème récapitulatif ci – dessus. Si ce n'est pas le cas, demandez un nouvel exemplaire aux surveillants de salle.

A l'issue de l'épreuve **E2 – U.21**, vous remettrez les documents de ce DOSSIER REPONSE repérés **D.R. 1 / 8 à D.R. 8 / 8**, aux surveillants de salle, afin qu'ils soient agrafés ensemble, dans une copie d'examen réglementaire.

BACCALAUREAT PROFESSIONNEL AMENAGEMENT ET FINITION DU BATIMENT	Code : 1406-AFB T 21	Session 2014	DOSSIER REPONSE
EPREUVE E21 – PREPARATION ET SUIVI D'UNE MISE EN ŒUVRE SUR CHANTIER	Durée : 4H00	Coefficient : 2	D.R. 1 / 8

Etude 1 : QUANTITATIF ET MAIN D'OEUVRE

Contexte de l'étude : Vous avez la responsabilité de l'ouvrage 9.4.5 dans les 2 logements.

Question 1-1 :

On donne :	DT 3/9, DT 4/9, DT 9/9.
On demande :	Réaliser le métré des murs pour l'ouvrage 9.4.5 des pièces séjour et chambre du Logement 2 Type 2 du 1 ^{er} étage.
On exige :	Le métré des murs pour les 2 pièces est exact, avec une tolérance de 5 % en excès.

/ 20 pts

N.B. : Les ébrasements ne sont pas à peindre.

Désignation des calculs	Nombre de parties semblables	Longueur ou Périmètre	Largeur	Hauteur ou Epaisseur	Surfaces m ²	Surfaces à déduire	Surfaces murales m ²
Chambre :							
Séjour :							

BACCALAUREAT PROFESSIONNEL AMENAGEMENT ET FINITION DU BATIMENT

Code : 1406-AFB T 21

Session 2014

DOSSIER REPONSE

EPREUVE E21 – PREPARATION ET SUIVI D'UNE MISE EN ŒUVRE SUR CHANTIER

Durée : 4H00

Coefficient : 2

D.R. 2 / 8

Question 1-2:

On donne :	DT 3/9, DT 4/9, DT 9/9, RS 2/7, RS 3/7, RS 4/7.
On demande :	Réaliser le quantitatif des matériaux pour l'ouvrage 9.4.5 des 2 logements. (Surface = 476,81 m²)
On exige :	Les produits, les rendements, les quantités, les conditionnements et les commandes sont exacts.

/ 20 pts

Produit	Unité	Rend/m ²	Surface	Quantité	Conditionnement	Commande
Enduit de rebouchage (10 % de la Surface)		100 g/m ²	47,68			
Abrasif		1 Feuille pour 10 m ²			Paquet de 50 Feuilles	

Question 1-3 :

On donne :	DT 3/9, DT 4/9, DT 9/9, RS 4/7.
On demande :	Calculer la durée nécessaire pour réaliser l'ouvrage 9.4.5 des 2 logements (Surface = 476,81 m²) . N.B. : Arrondir la durée de chaque tâche à l'heure supérieure.
On exige :	Les tâches et les temps unitaires sont exacts, les durées de chaque tâche, ainsi que la durée totale sont exactes.

/ 20 pts

Tâche	Temps Unitaire	Surface	Durée	Durée arrondie
Rebouchage à 10 %	0,13	47,68	6,19	7 H
Durée Totale :				

Total Etude 1: / 60 Pts

BACCALAUREAT PROFESSIONNEL AMENAGEMENT ET FINITION DU BATIMENT	Code : 1406-AFB T 21	Session 2014	DOSSIER REPONSE
EPREUVE E21 – PREPARATION ET SUIVI D'UNE MISE EN ŒUVRE SUR CHANTIER	Durée : 4H00	Coefficient : 2	D.R. 3 / 8

Etude 2 : CALPINAGE ET QUANTITATIF D'UN PLAFOND COUPE FEU

Contexte de l'étude : Vous avez la responsabilité des plafonds CF 1/2 H dans les 2 logements.



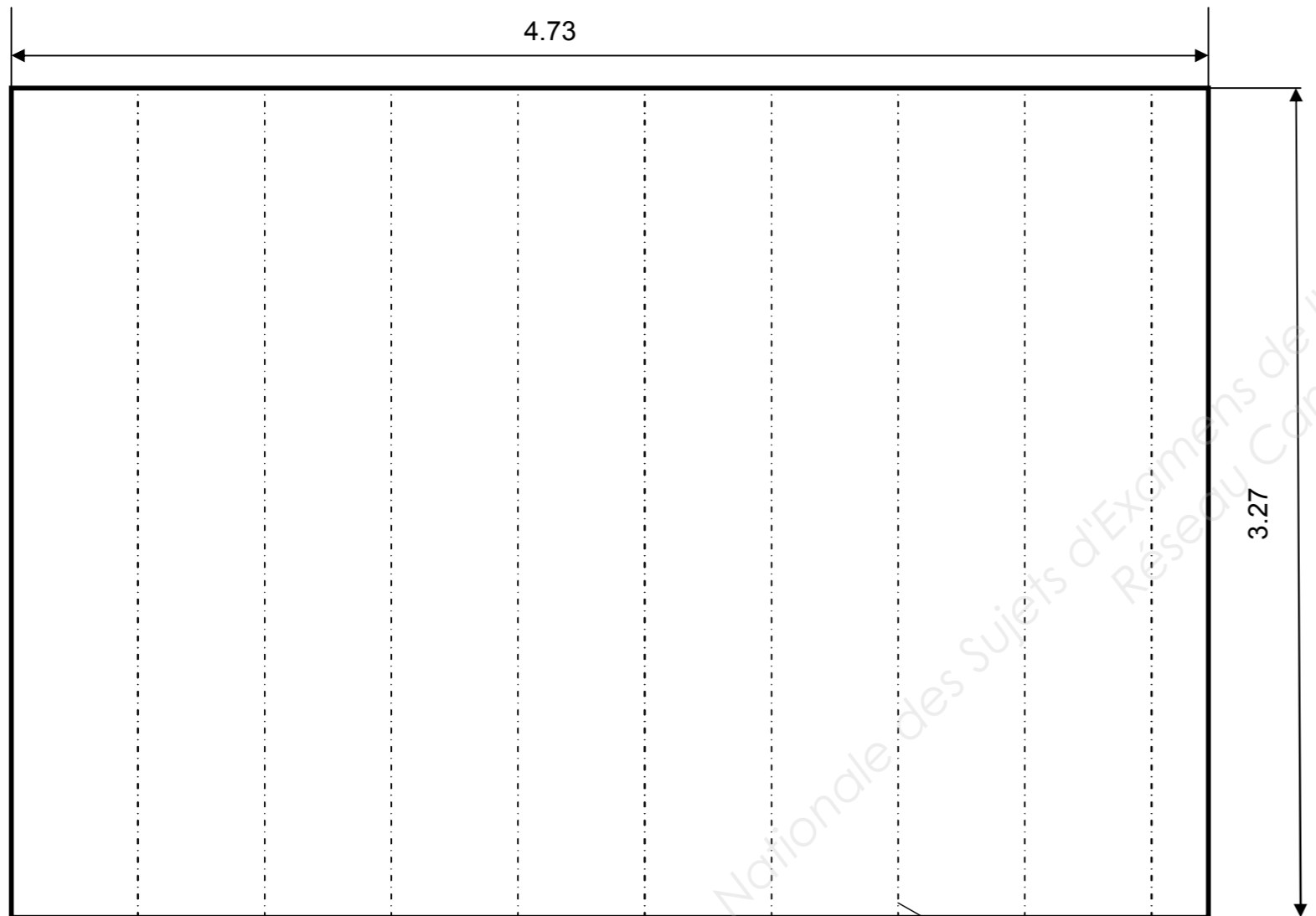

Question 2-1 :

On donne :	DT 3/9, DT 4/9, DT 6/9, RS 5/7.
On demande :	Réaliser à l'échelle 1 : 25, le calpinage du plafond CF 1/2 H de la chambre du Logement 2 Type 2 du 1 ^{er} étage, en respectant la légende et les couleurs.
On exige :	Le calpinage est conforme. L'échelle est respectée.



Solives

LEGENDE ET COULEURS POUR LA REALISATION DU CALPINAGE DU PLAFOND COUPE FEU 30 MINUTES

MATERIAUX	SYMBOLES	COULEURS
Rail Stil F530		Rouge
Fourrures PRF Stil F530		Bleu
Entretoise PRF Stil F530		Vert
Suspente		

/ 40 pts

BACCALAUREAT PROFESSIONNEL AMENAGEMENT ET FINITION DU BATIMENT	Code : 1406-AFB T 21	Session 2014	DOSSIER REPONSE
EPREUVE E21 – PREPARATION ET SUIVI D'UNE MISE EN ŒUVRE SUR CHANTIER	Durée : 4H00	Coefficient : 2	D.R. 4 / 8

Question 2-2 :

On donne :	DT 3/9, DT 4/9, DT 6/9, DT 8/9, RS 4/7, RS 5/7.
On demande :	Quantifier les matériaux nécessaires pour réaliser les plafonds CF 1/2 H des 2 appartements.
On exige :	Les matières d'œuvres, les quantités / m ² , les quantités et les approvisionnements sont exacts.

Matière d'Œuvre	Unité	Quantité / m ²	Surface à traiter	Quantité	Conditionnement	Approvisionnement
Plaque Placoflam® BA 15 NF 120/250	m ²	1,05	208,26	218,67	Pile de 40 plaques	
Rail Stil® F 530					Botte de 20 pièces	
					Botte de 10 pièces	
					Boite de 50 pièces	
					Boite de 100 pièces	
					Boite de 1000 pièces	
					Rouleau 150 m	
					Sac de 25 kg	

Total Etude 2 : / 60 Pts

BACCALAUREAT PROFESSIONNEL AMENAGEMENT ET FINITION DU BATIMENT	Code : 1406-AFB T 21	Session 2014	DOSSIER REPONSE
EPREUVE E21 – PREPARATION ET SUIVI D'UNE MISE EN ŒUVRE SUR CHANTIER	Durée : 4H00	Coefficient : 2	D.R. 5 / 8

Etude 3 : ETUDE DE PRIX

Contexte de l'étude : Vous avez la responsabilité d'estimer le prix de vente de l'ouvrage plafond CF 1/2 H.

Question 3-1 :

On donne :	DT 3/9, DT 4/9, DT 6/9, RS 4/7, RS 5/7.
On demande :	Calculer le déboursé sec pour 1 m ² de l'ouvrage plafond coupe-feu (plafond PRF à simple parement). N.B. : Les travaux seront réalisés par un ouvrier qualifié.
On exige :	Les matériaux, les quantités / m ² , les prix unitaires et les coûts sont exacts. Le déboursé sec est exact.

DS Matériaux

/ 25 pts

Matériaux	Unité	Quantité / m ²	Prix unitaire	Total
Plaque Placoflam BA 15	m ²			
	m			
	m			
	U			
	U			
	U			
	m			
	Kg			
Total DS Matériaux				

DS Main d'Œuvre

Main d'œuvre	Unité	Temps unitaire	Taux horaire	Total DS Main d'Œuvre
Ouvrier qualifié	Heure	0,55		

DS pour 1 m² d'ouvrage :

Total Etude 3: / 25 Pts

BACCALAUREAT PROFESSIONNEL AMENAGEMENT ET FINITION DU BATIMENT	Code : 1406-AFB T 21	Session 2014	DOSSIER REPONSE
EPREUVE E21 – PREPARATION ET SUIVI D'UNE MISE EN ŒUVRE SUR CHANTIER	Durée : 4H00	Coefficient : 2	D.R. 6 / 8

Question 4-2 :

/ 15 pts

On donne :	DT 3/9, DT 9/9, RS 6/7, RS 7/7.
On demande :	Réaliser à l'échelle 1 : 20, le calpinage des lés pour un revêtement étanche type « Brazilia SD » dans la salle de bains du Logement 2 Type 2 du 1 ^{er} étage. N.B. : Faire apparaître la jonction des deux revêtements à souder.
On exige :	Le calpinage est conforme. L'échelle est respectée.

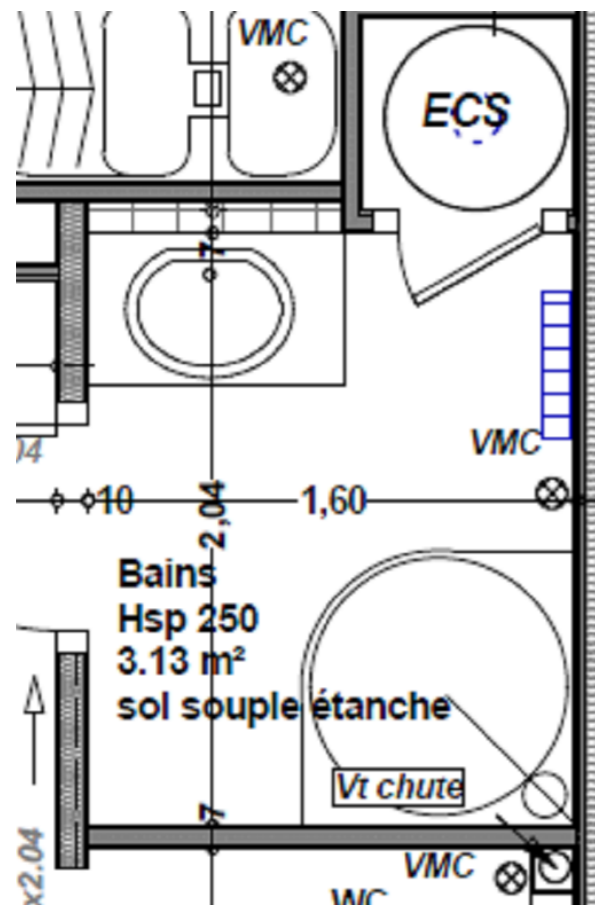

Informations complémentaires :

- Ne pas tenir compte du local ECS pour le calpinage.
- Pour les arasements, il faut ajouter 10 cm à la remontée de plinthe.
- La soudure à chaud doit être située au minimum à 30 cm d'un angle sortant.

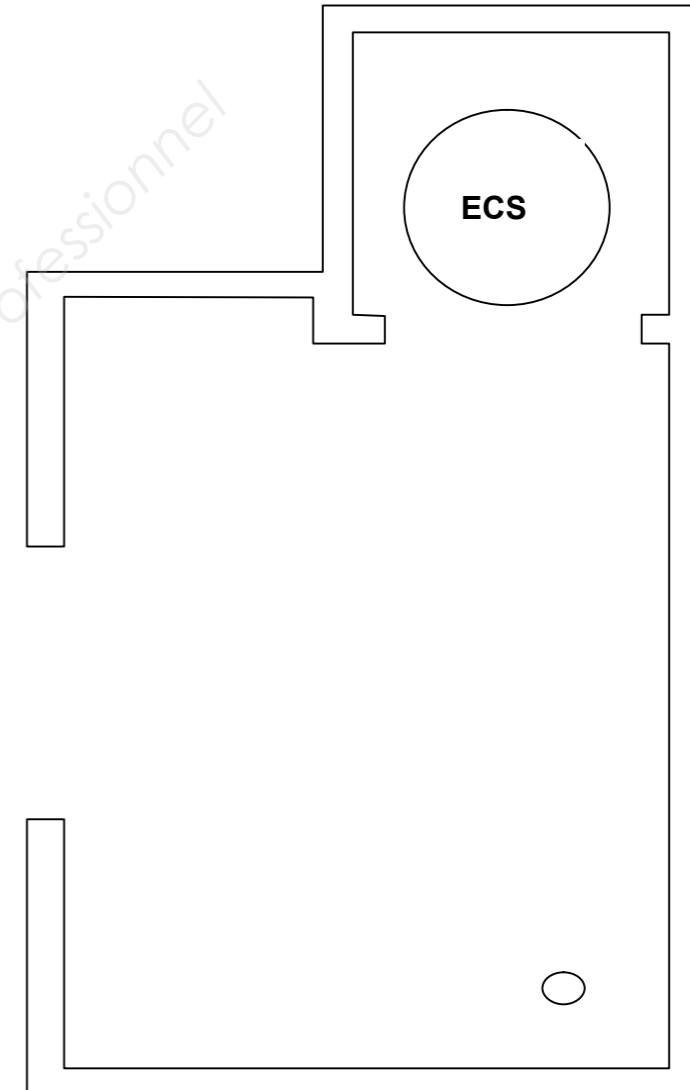

Total Etude 4 : / 55 Pts

BACCALAUREAT PROFESSIONNEL AMENAGEMENT ET FINITION DU BATIMENT	Code : 1406-AFB T 21	Session 2014	DOSSIER REPONSE
EPREUVE E21 – PREPARATION ET SUIVI D'UNE MISE EN ŒUVRE SUR CHANTIER	Durée : 4H00	Coefficient : 2	D.R. 8 / 8