



**LE RÉSEAU DE CRÉATION  
ET D'ACCOMPAGNEMENT PÉDAGOGIQUES**

**Ce document a été mis en ligne par le Canopé de l'académie de Montpellier  
pour la Base Nationale des Sujets d'Examens de l'enseignement professionnel.**

**Ce fichier numérique ne peut être reproduit, représenté, adapté ou traduit sans autorisation.**

**B.E.P.**  
**MÉTIERS DE LA MODE - VÊTEMENTS**

EP1 : Étude et construction d'un modèle.

Session 2014

Coefficient : 4

Durée de l'épreuve : 3 heures

Le sujet est composé de :

- |                        |              |
|------------------------|--------------|
| - Une page de garde    | 1/10         |
| - Un sommaire          | 2/10         |
| - Un dossier sujet     | S. 3 et 4/10 |
| - Un dossier source    | DS. 5 /10    |
| - Un dossier technique | DT. 6 à 9/10 |
| - Un dossier réponse   | DR. 10/10    |

**Dès que le sujet vous est remis, assurez-vous qu'il est complet.**

Matériels mis à votre disposition :

- Un poste informatique, avec les logiciels de CAO.
- Un traceur A0.

*Calculatrice autorisée, conformément à la circulaire n° 99-186 du 16 novembre 1999.*

<b>BEP Métiers de la Mode - Vêtements</b>	<b>Code : 14-2071</b>	<b>Session 2014</b>	<b>Page de garde</b>
<b>EPREUVE : EP1 Étude et construction d'un modèle</b>	<b>Durée : 3 h</b>	<b>Coefficient : 4</b>	<b>1/10</b>

# SOMMAIRE

## SUJET

Présentation	S. 3/10
Travail demandé	S. 4/10

## DOSSIER SOURCE

Plan de coupe	DS. 5/10
---------------	----------

## DOSSIER TECHNIQUE

Présentation	DT. 6/10
Nomenclature	DT. 7/10
Fiches techniques	DT. 8 et 9/10

## DOSSIER RÉPONSE

Feuille d'anonymat patronnage	DR. 10/10
-------------------------------	-----------

## FICHER INFORMATIQUE

Fichier	« BASEROBE »
---------	--------------

## À RENDRE

- Feuille de copie
- Planche patron imprimée avec feuille d'anonymat agrafée en haut à gauche

### Compétences terminales évaluées :

- C2-12- Préconcevoir les patrons.
- C2-31- Exploiter un patronnage industriel.
- C2-32- Modifier un patronnage industriel.
- C2-45- Elaborer en DAO tout ou partie du dossier technique.

La robe, est un produit incontournable dans les dressings. Cette année lors de la collection printemps/été, l'entreprise « Fashion Dreams » décide de surfer sur la tendance. Elle demande au styliste de proposer un nouveau modèle pouvant répondre à la demande du marché. Après concertation, le bureau d'études est chargé de mettre au point le modèle « Cerfeuil ». Pour cela elle reprend le dossier technique du modèle « Tulipe », robe classique toujours actuelle.

Robe « Tulipe »

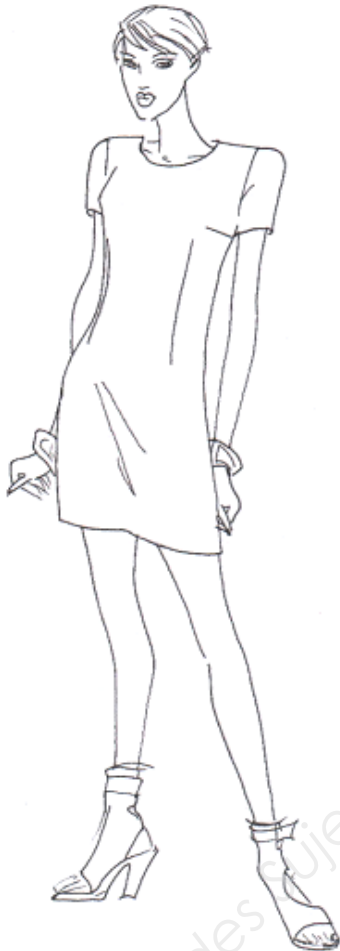

Robe « Cerfeuil »



Robe cintrée coupée à la taille partiellement doublée, jupe évasée montée sur plis plats, fentes structurées du corsage procurent une allure sophistiquée. Les découpes princesse et l'ouverture du dos la rendent glamour. Elle est sans manche avec une encolure ronde, elle se ferme au dos par une fermeture à glissière à montage invisible et un bouton.

### Travail demandé :

La mise au point du patronnage est confiée à la modéliste de la société :

À partir du dossier source (DS. 5/10) et du dossier technique (DT.6 à 9/10), du poste informatique, du logiciel de CAO et de la Base « BASEROBE » mis à votre disposition :

1. Modifier le devant de la robe « Tulipe » pour obtenir le devant du modèle « Cerfeuil » ;
  - Extraire les différents éléments,
  - Industrialiser,
  - Editer les cartouches,
  - Compléter la variante,
  - Enregistrer sous le nom de « Cerfeuil ».
  - Imprimer les éléments sur format A0.

Après concertation avec la styliste de la société « Fashion Dreams », la modéliste choisit un tissu mixte pour le montage du prototype :

2. L'étoffe utilisée dans la fabrication du produit est un mélange de polyester, viscose et d'élasthanne ;
  - Citer l'origine des différentes fibres,
  - Donner quatre avantages du polyester,
  - Décrire la réaction du polyester au contact d'une flamme,
  - Symboliser et compléter le code d'entretien du polyester,
  - Donner trois exemples d'utilisations du polyester.
3. Après une analyse au microscope d'un échantillon de la matière, on constate que c'est une armure sergée ;
  - Dessiner cette armure et mettre en évidence le rapport d'armure.
4. Plusieurs machines sont utilisées pour le montage de la robe, schématiser ces différentes machines ;
  - Piqueuse plate,
  - Surfileuse,
  - La machine à point invisible.

Sur feuille  
de  
copie

# Plan de coupe

## Transformation du devant de la robe « Cerfeuil »

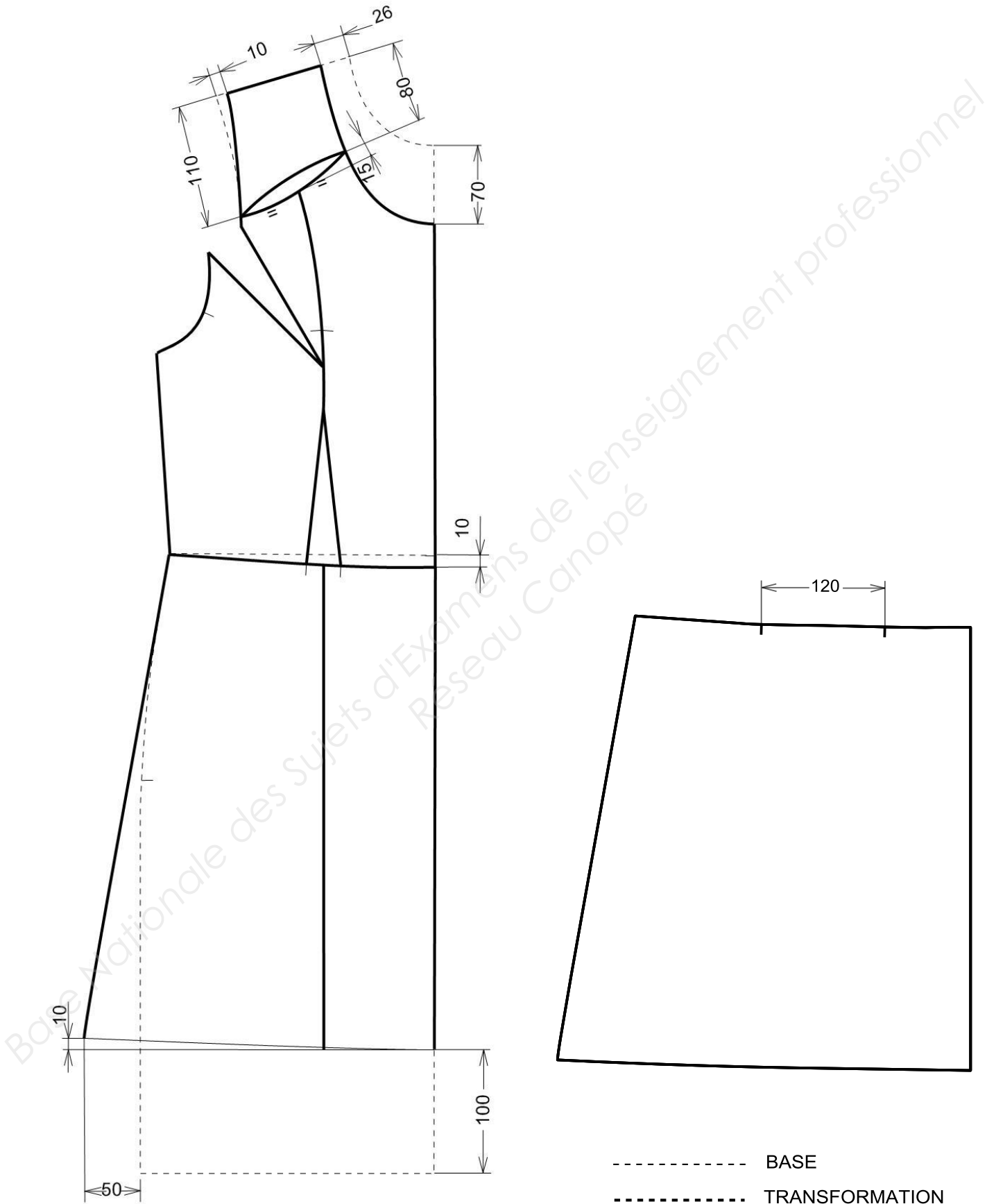

## Robe « Cerfeuil »

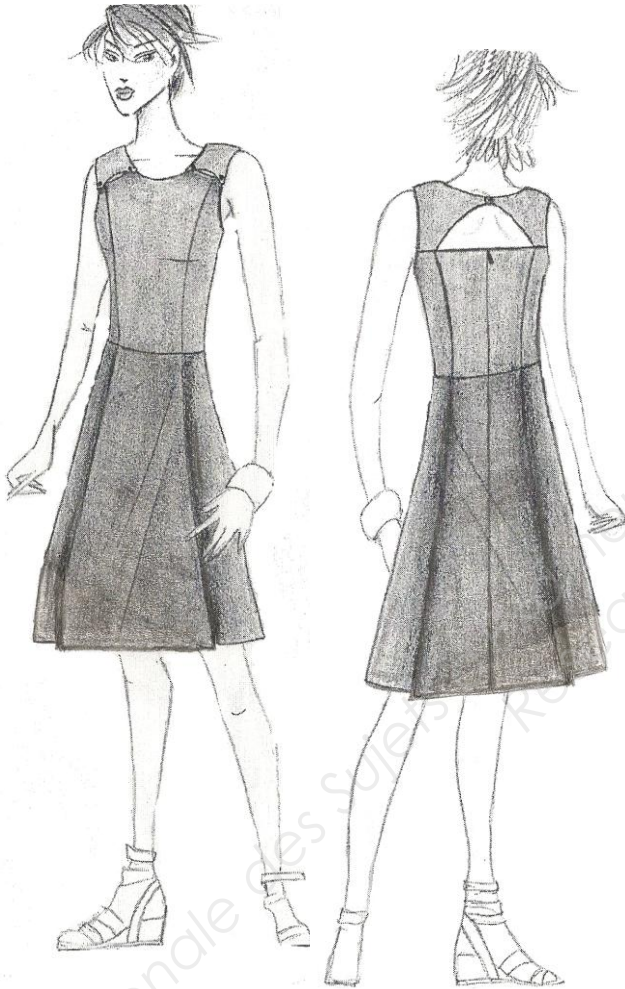

Robe cintrée coupée à la taille partiellement doublée, jupe évasée montée sur plis plats, fentes structurées du corsage procurent une allure sophistiquée. Les découpes princesse et l'ouverture du dos la rendent glamour. Elle est sans manche avec une encolure ronde, elle se ferme au dos par une fermeture à glissière à montage invisible et un bouton.

## Robe «Cerfeuil»

17	5	Bride	Coton	L 40 mm		
16	5	Bouton	Polyester	∅ 15 mm		
15	1	Fermeture à glissière	Polyester	L 400 mm		
14	2	Doublure empiècement dos	Polyester	100%		
13	2	Doublure côté corsage dos				
12	2	Doublure corsage dos				
11	2	Doublure empiècement devant				
10	2	Doublure côté corsage devant				
9	1	Doublure corsage devant				
8	2	Empiècement dos			Polyester Viscose Élasthane	62% 32% 2%
7	2	Dos jupe				
6	2	Côté corsage dos				
5	2	Corsage dos				
4	2	Empiècement devant				
3	1	Devant jupe				
2	2	Côté corsage devant				
1	1	Corsage devant				
<b>Rp</b>	<b>Nb</b>	<b>Désignation</b>	<b>Matière</b>	<b>Renseignements</b>		



Fiche technique  
Devant

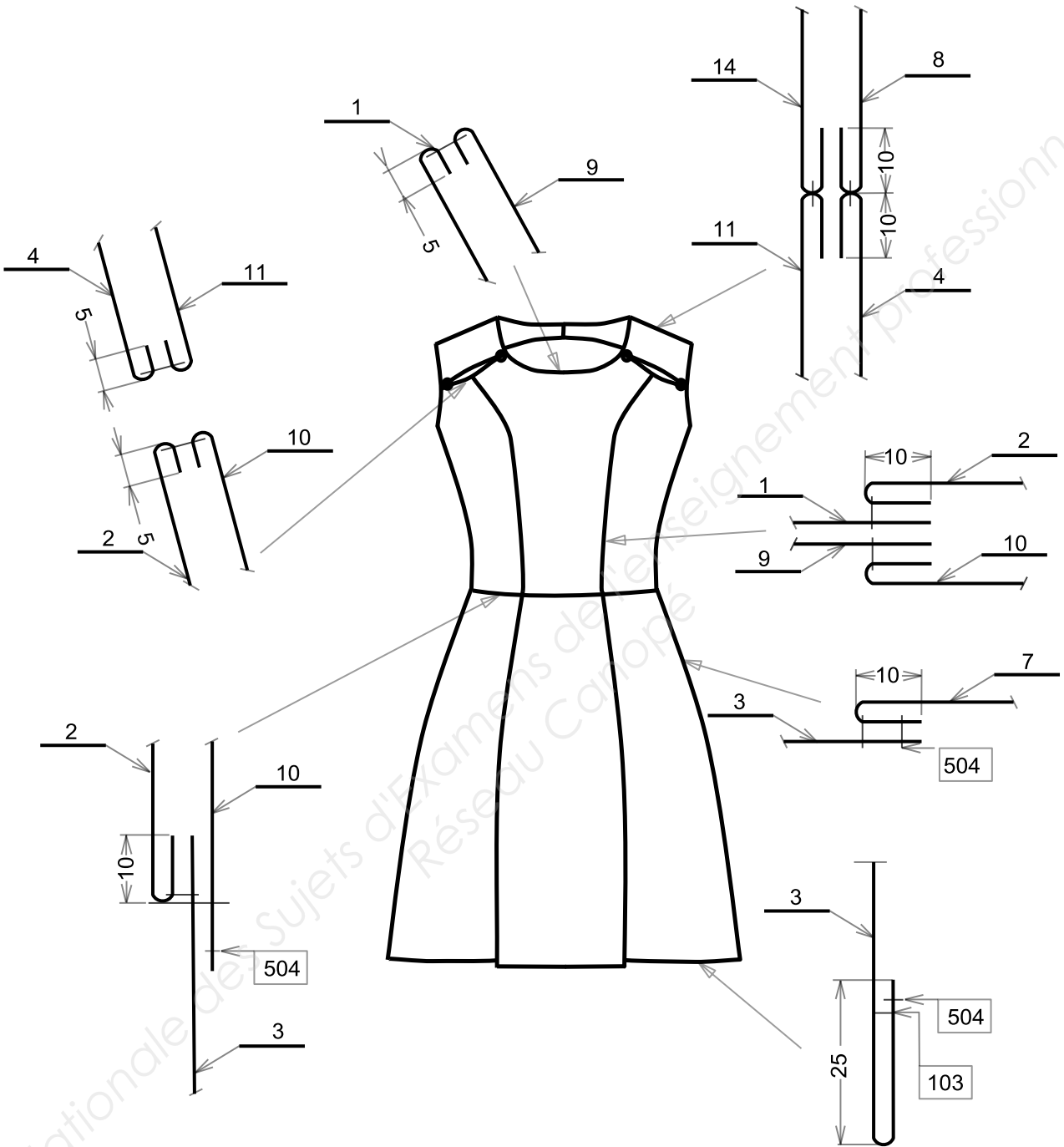

# Fiche technique Dos

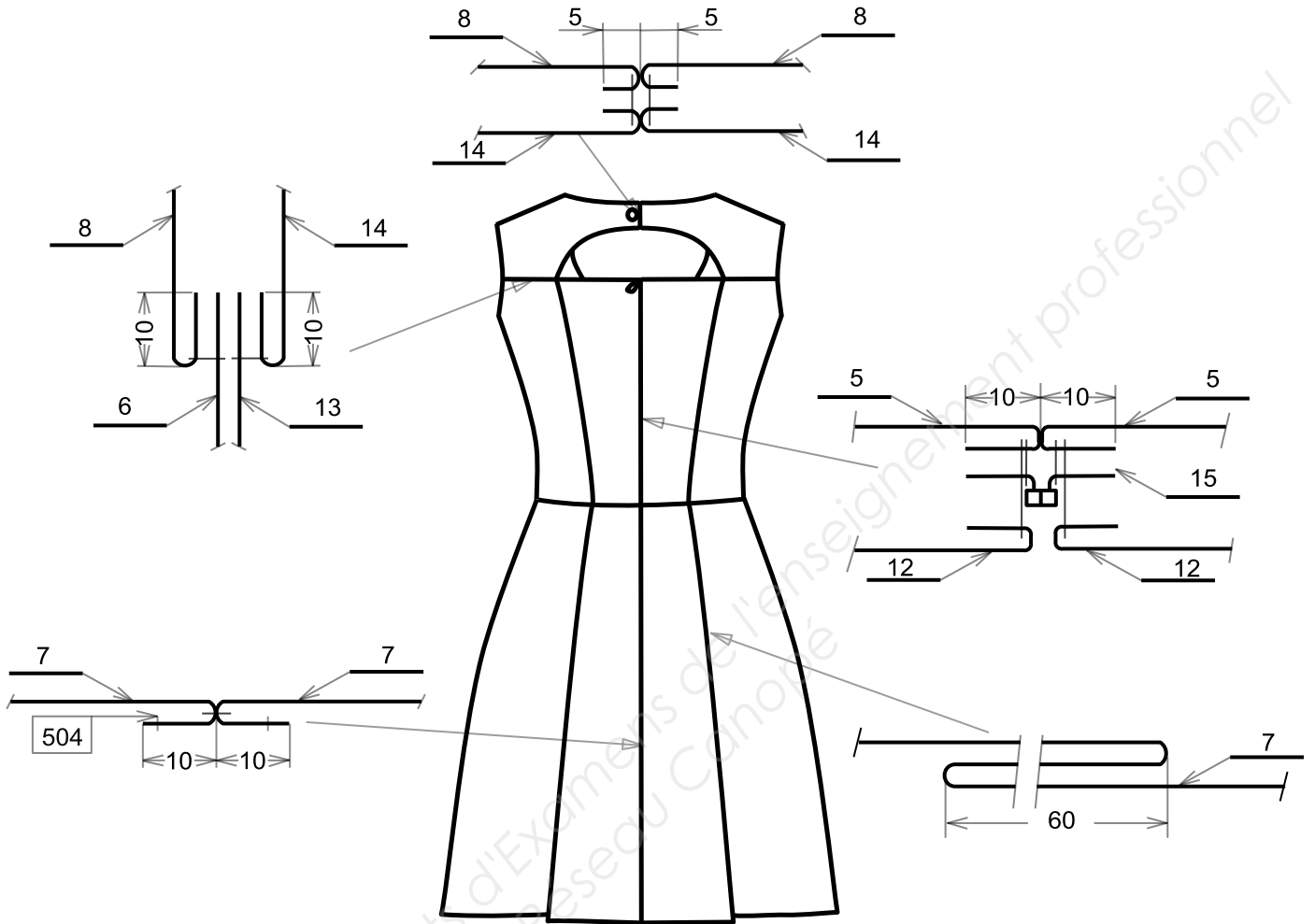

Base Nationale des Sujets d'Examens de l'Enseignement Professionnel

DANS CE CADRE	Académie :	Session :
	Examen :	Série :
	Spécialité/option :	Repère de l'épreuve :
	Epreuve/sous épreuve :	
	NOM :	
	(en majuscule, suivi s'il y a lieu, du nom d'épouse)	N° du candidat
Prénoms :		(le numéro est celui qui figure sur la convocation ou liste d'appel)
Né(e) le :		
NE RIEN ÉCRIRE	Appréciation du correcteur	
	<input type="text"/>	

Il est interdit aux candidats de signer leur composition ou d'y mettre un signe quelconque pouvant indiquer sa provenance.

**Àagrafer sur la planche patron « Devant cerfeuil ».**