



**LE RÉSEAU DE CRÉATION  
ET D'ACCOMPAGNEMENT PÉDAGOGIQUES**

**Ce document a été mis en ligne par le Canopé de l'académie de Montpellier  
pour la Base Nationale des Sujets d'Examens de l'enseignement professionnel.**

**Ce fichier numérique ne peut être reproduit, représenté, adapté ou traduit sans autorisation.**

# Brevet d'Études Professionnelles

## Métiers du Cuir

Option : Maroquinerie

SESSION 2014

**EP. 2 – PREPARATION ET REALISATION DU  
PRODUIT**

## DOSSIER TECHNIQUE (DT)

Aucun document n'est autorisé  
L'usage de la calculatrice est autorisé

BEP : METIERS DU CUIR Option : Maroquinerie	Dossier Technique	Code : 24 303	SESSION 2014
ÉPREUVE : EP2 Préparation et réalisation du produit	Durée : 8h00	Coefficient : 8	Page 1/5

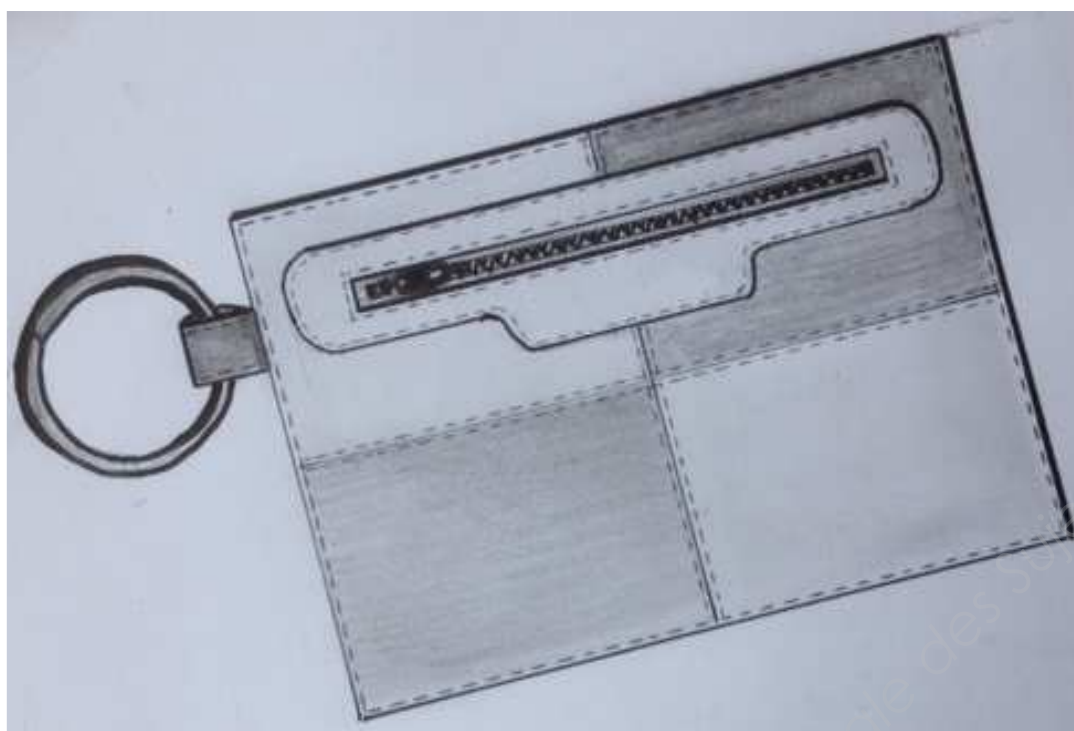

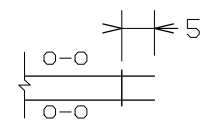
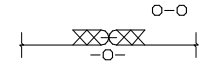
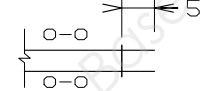
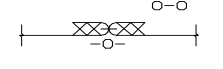

9	1	Anneau porte-clés	Métal	Diam 35	
8	1	Fermeture à glissière	Synthétique	14 cm	
7	2	Doublure intérieure	Synthétique	206 X 156	1 devant 1 dos
6	1	Passant	Cuir veau lisse	57 x 42	anneau porte-clés
5	1	Encadrement fermeture à glissière		187 x 55	
4	2	Bas droit		120 X 95	1 devant 1 dos
3	2	Bas gauche		120 X 95	
2	2	Haut droit		120 X 95	1 devant 1 dos
1	2	Haut gauche		120 X 95	1 devant 1 dos
Rp	Nb	Désignation	Matière	Dimensions	Observations
<b>NOMENCLATURE Pochette ILOA</b>					

BEP : METIERS DU CUIR Option : Maroquinerie	Dossier Technique	Code : 24 303	SESSION 2014
ÉPREUVE : EP2 Préparation et réalisation du produit	Durée : 8h00	Coefficient : 8	Page 2/5

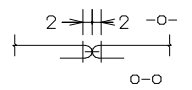
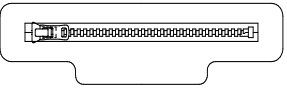
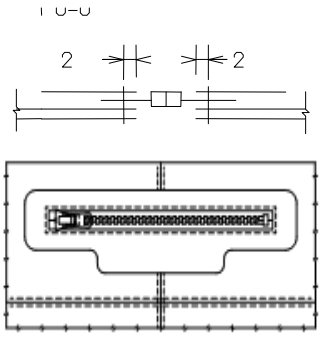
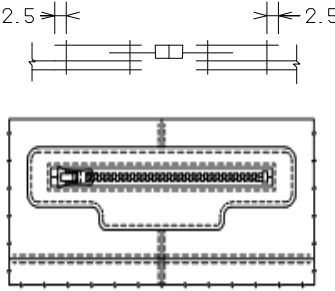
DOCUMENT DE TRAVAIL				n° :	
Produit : <b>Pochette « ILOA »</b>				Référence : <b>Iloa</b>	Mode de lancement :
				Quantité : <b>1</b>	<b>A l'unité</b>
Conditions technologiques					
Matière		Matériels		Outillages divers	
Cuir veau pleine fleur		Type	plate	Alène ronde	
Doublure synthétique		Type de point	301		Ciseaux/pinceaux
		Nbre de point/cm	3,5 pts /cm		Double face/colle
		Equipt			
Phases	N°	Opérations	Schémas ou croquis	Tol + ou -	Directives complémentaires
DEVANT	1	Préparation des éléments <ul style="list-style-type: none"> <li>- Tracer les éléments</li> <li>- Pointer les éléments</li> <li>- Surcouter les rebords</li> <li>- Surcouter les angles droits</li> </ul>			Aux gabarits Aux gabarits Aux traçages  Qui se situeront au centre du produit
	2	<ul style="list-style-type: none"> <li>- Assembler haut devant gauche avec haut devant droit</li> <li>- Assembler bas devant gauche avec bas devant droit</li> </ul>		0 0	Par piqûre Point d'arrêt début et fin -o- / -o-
	3	Encoller et ouvrir couture			Encoller valeurs de couture sur o-o mateler
	4	Assembler hauts devant avec bas devant		0	Par piqûre Point d'arrêt début et fin -o- / -o-
	5	Encoller et ouvrir couture			Encoller valeurs de couture sur o-o mateler

6	Surcouter contour rembourré				Au gabarit de travail devant
7	Surpiquer de part et d'autres des assemblages (verticalement et horizontalement)		0		Départ et arrivée à 2.5 du bord Nouer fil sur envers
8	Fileter encadrement FàG				Intérieur et extérieur Utiliser fer F2
9	Teinter encadrement FàG				intérieur et extérieur Teinte lisse et mâte, verrer et astiquer
10	Positionner FàG dans encadrement FàG		0.5		Bien centrer
11	Pointer et évider doublure devant				Au gabarit de travail du devant Encadrement intérieur
12	Doubler devant				Bien centrer
13	Pointer encadrement extérieur FàG sur devant		0		Au gabarit de travail du devant
14	Positionner encadrement FàG sur corps				Aux pointages Encoller en filet
15	Piquer encadrement FàG		0		Encadrement intérieur  Finir point dans point et nouer les fils sur o-o
16	Piquer contour encadrement FàG		0		Encadrement extérieur  Finir point dans point et nouer les fils sur o-o

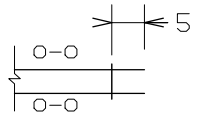
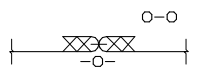
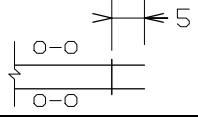
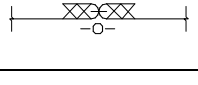
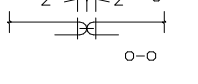
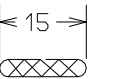
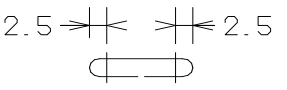
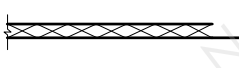
BEP : METIERS DU CUIR Option : Maroquinerie	Dossier Technique	Code : 24 303	SESSION 2014
ÉPREUVE : EP2 Préparation et réalisation du produit	Durée : 8h00	Coefficient : 8	Page 3/5

<b>DOS</b>	17	- Assembler haut dos gauche avec haut dos droit - Assembler bas dos gauche avec bas dos droit		0	Point d'arrêt début et fin -o- / -o-
	18	Encoller et ouvrir couture			Encoller valeurs de couture sur o-o mateler
	19	Assembler hauts dos avec les bas dos		0	Par piqûre Point d'arrêt début et fin -o- / -o-
	20	Encoller et ouvrir les coutures			Encoller valeurs de couture sur o-o mateler
	21	Surpiquer de part et d'autres des assemblages (verticalement et horizontalement)		0	Départ et arrivée à 2.5 du bord Nouer fil sur envers
	22	Tracer			Aux gabarits de travail
<b>PASSANT PORTE-CLES</b>	23	Remborder passant porte clé		0	Plier Marteler sur o-o
	24	Fileter haut et bas passant porte clé		0	Fer F2 Sur -o-
	25	Surpiquer passant porte clé		0	Couper fils
<b>MONTAGE</b>	26	Doubler les sous-ensembles devant et dos			Centrer au traçage
	27	Remborder			Contours dos et devant

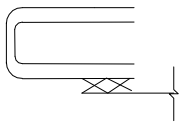
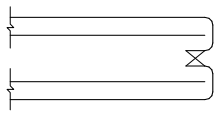
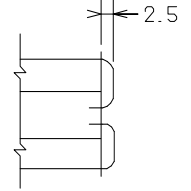
<b>FINITION</b>	28	Positionner passant porte clé sur dos Plier passant en deux		0.5	Par rapport aux pointages sur gabarit de travail Positionner sur o-o dos
	29	Contrecoller l'ensemble		0	Collage en filet
	30	Piquer contour		0	Finir point dans point et finition des fils dans la tranche
	31	Arrêter les fils		0	Finition des fils dans la tranche
	32	Fileter contours		0	Fer F2 Dos et devant
	33	Contrôler		0	Produit entier en complétant la fiche qualité.
	34	Bichonner			
	35	Insérer anneau porte-clés			
	36	Insérer étiquette nominative			A l'intérieur de la pochette

BEP : METIERS DU CUIR Option : Maroquinerie	Dossier Technique	Code : 24 303	SESSION 2014
ÉPREUVE : EP2 Préparation et réalisation du produit	Durée : 8h00	Coefficient : 8	Page 4/5

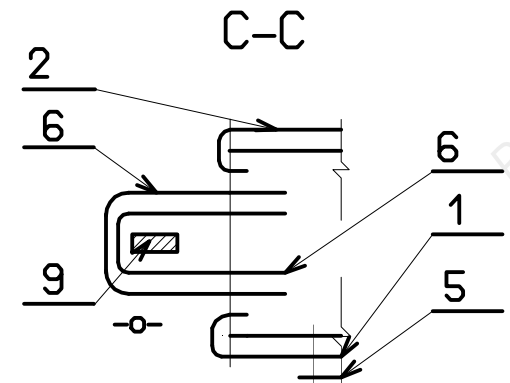
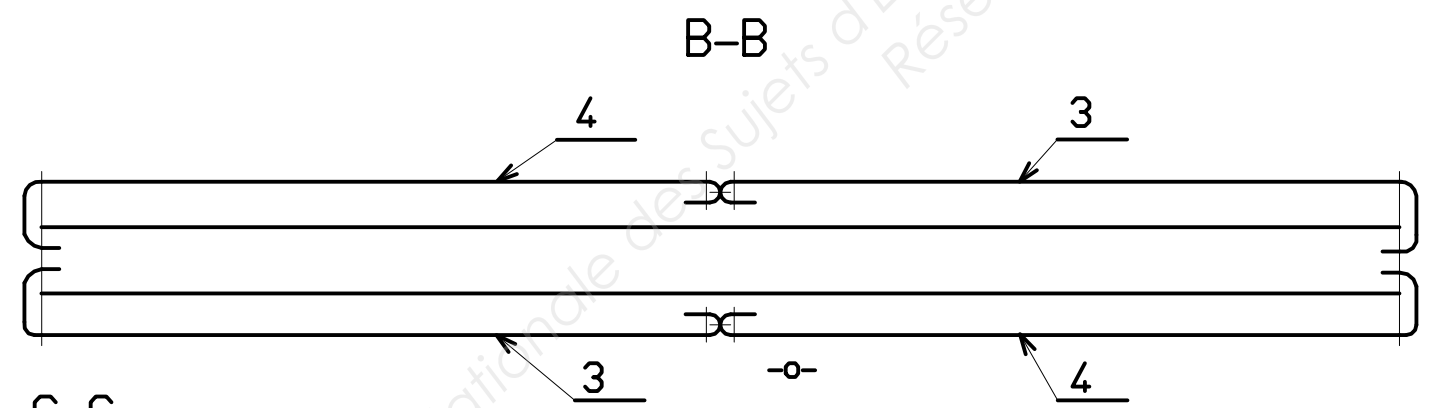
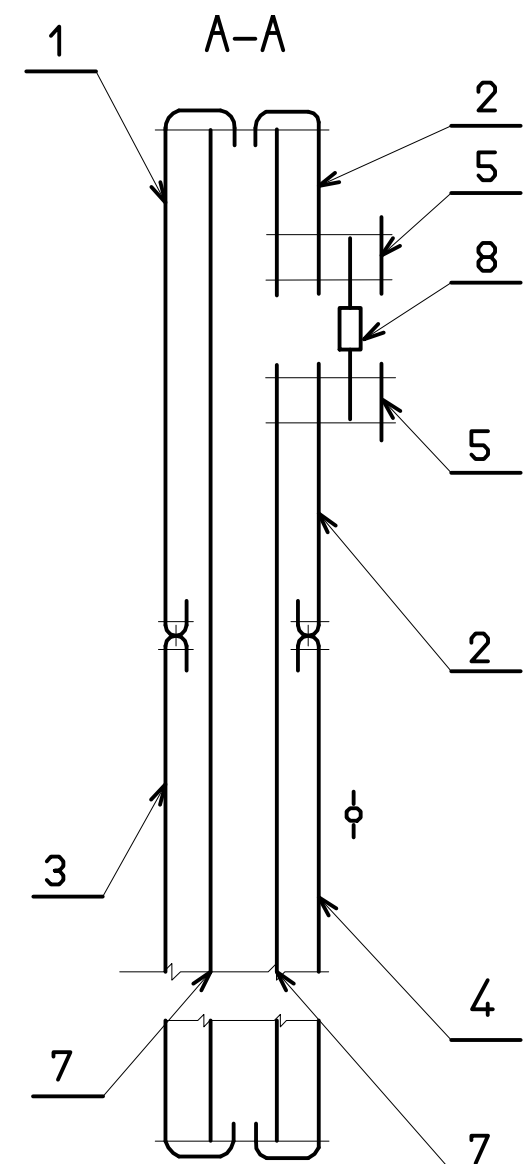
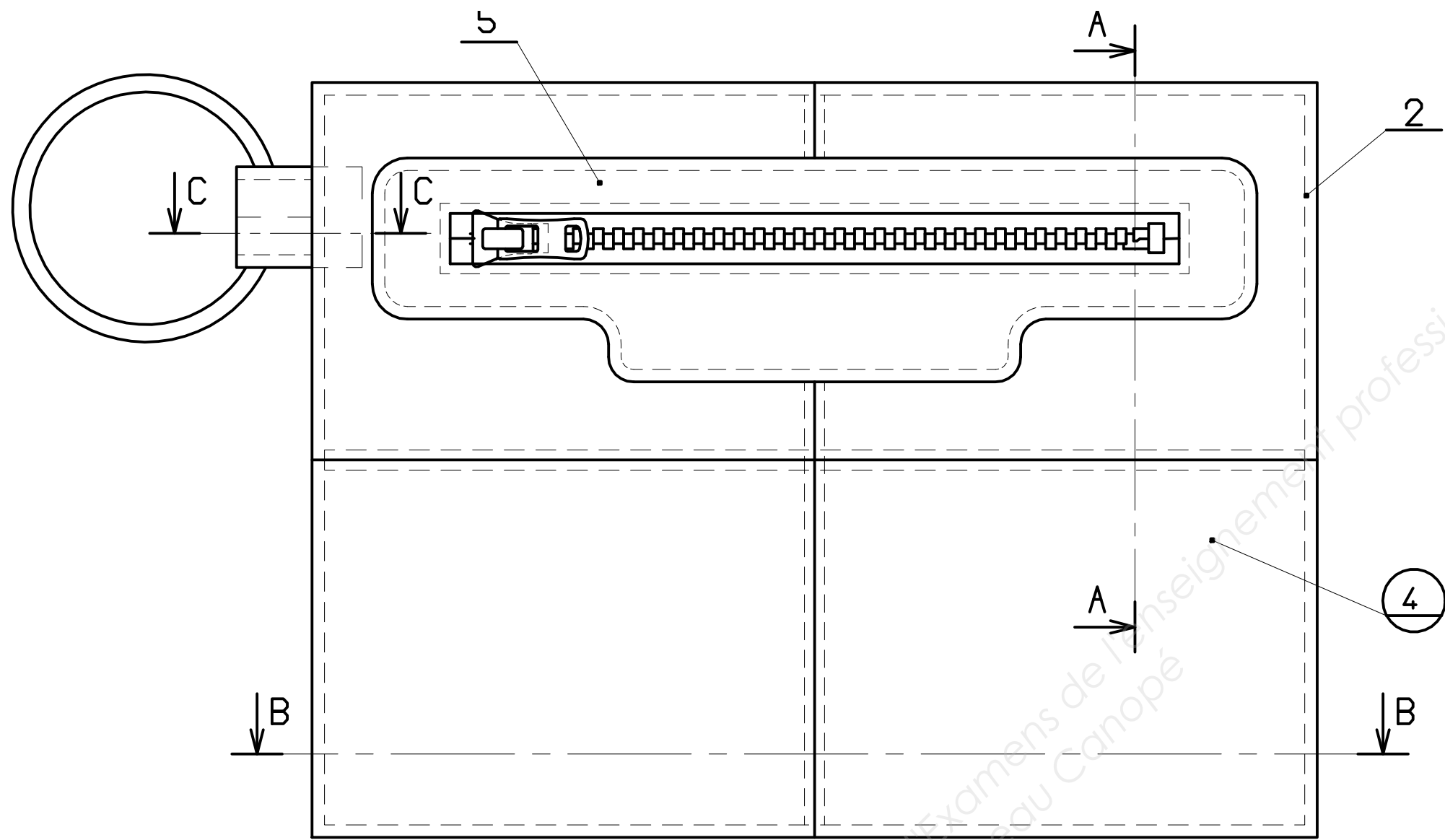

Point de couture 301

BEP : METIERS DU CUIR Option : Maroquinerie	Dossier Technique	Code : 24 303	SESSION 2014
ÉPREUVE : EP2 Préparation et réalisation du produit	Durée : 8h00	Coefficient : 8	Page 5/5