



**LE RÉSEAU DE CRÉATION  
ET D'ACCOMPAGNEMENT PÉDAGOGIQUES**

**Ce document a été mis en ligne par le Canopé de l'académie de Montpellier  
pour la Base Nationale des Sujets d'Examens de l'enseignement professionnel.**

**Ce fichier numérique ne peut être reproduit, représenté, adapté ou traduit sans autorisation.**

# MC ZINGUERIE

## Épreuve EP2 Mise en œuvre

SESSION 2015

**Matériel autorisé** : Toutes les calculatrices de poche y compris les calculatrices programmables, alphanumériques ou à écran graphique à condition que leur fonctionnement soit autonome et qu'il ne soit pas fait usage d'imprimante (Cirulaire n°99-186, 16/11/1999).

**Le prêt entre candidats est interdit.**

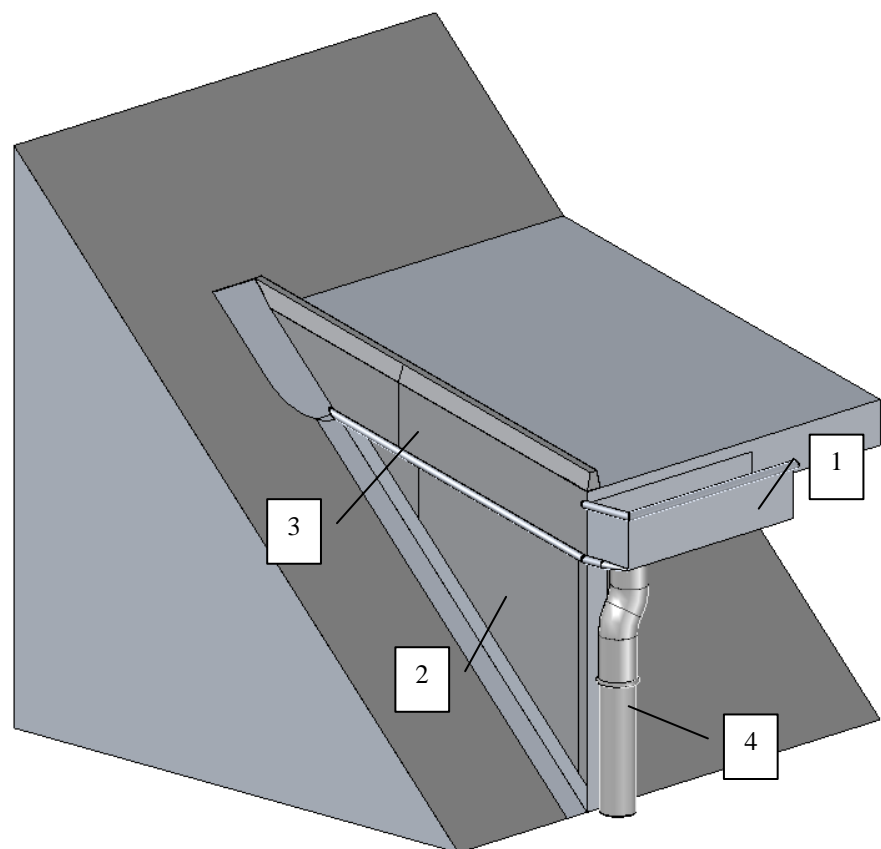

### DESCRIPTIF DE L'OUVRAGE

#### HABILLAGE D'UNE LUCARNE EN ZINC SUR UNE COUVERTURE EN PETITS ÉLÉMENTS.

- 1 Gouttière pendante carrée compris talon à ourlet en rive, l'autre extrémité en attente et moignon  $\varnothing$  80 mm axé à 60 mm du talon.
- 2 Jouée de lucarne en feuilles de zinc réalisée en deux parties :  
Jonctionnées par agrafage vertical ;  
Recouvrement de 40 mm mini sur la bande d'équerre ;  
Finition en rive à l'angle du poteau par bande à rabattre.
- 3 Bande de rive (contre tasseau placé à la demande) de 200 mm de développé en 2 éléments jonctionnés par recouvrement.
- 4 Descente en tuyau cylindrique fixé par 2 colliers, raccordé au moignon par volée de coudes.

#### **Suggestion d'organisation du temps :**

- Jouée de lucarne (5h00) ;
- Gouttière (2h30) ;
- Bande de rive (3h00) ;
- Descente (3h30)

#### CE DOSSIER COMPORTE 2 PAGES

#### **Il est demandé aux candidats :**

- De contrôler que le dossier sujet soit complet.
- D'inscrire le N° candidat.
- De ne pas dégrafer les feuilles.
- De rendre ce dossier en fin d'épreuve aux surveillants de salle.

Numéro de candidat : .....

MC ZINGUERIE	Session 2015	SUJET
ÉPREUVE : EP2 – Mise en œuvre	Code : 15MCZRNN05	Page S1/2
TYPE : PRATIQUE	Durée : 14h00	Coefficient : 12

Compétences évaluées	On donne	On demande	On exige (critères d'évaluation)	Barème
<b>Organiser le poste de travail</b>	Le matériel nécessaire aux protections, et au tri, au stockage et à l'évacuation des déchets.	L'observation des consignes liées : au poste de travail, au matériel, aux matériaux, aux déchets.	Le poste de travail demeure propre et rangé. Les déchets sont évacués, stockés et triés.	/05
<b>Mettre en œuvre</b>	<b>Gouttière</b>	Poser les crochets de gouttières. Poser les façonnés de gouttières. Façonner, assembler et souder le talon, la naissance. Poser les colliers de descente.	Les crochets sont alignés et respectent la pente. la fixation est assurée. Les caractéristiques dimensionnelles sont conformes à l'ouvrage et aux prescriptions techniques. Les positionnements et alignements sont respectés. La répartition est conforme à la descente à mettre en œuvre La fixation est assurée.	/15
	<b>Descente</b>	Poser et assembler des descentes. Façonner, assembler, ajuster et souder une volée. Tracer les développements de façonnés métalliques d'une façon optimale.	Le sens de l'eau est compatible avec la pente. Les soudures sont étanches, solides, régulières, durables et nettoyées (pas de surchauffe et pas de trace latente de décapant). Les dimensions du relevé sont respectées, tout gaspillage de matière est évité.	/30
	<b>Bande de rive</b>	Couper, découper ou débiter manuellement ou mécaniquement les éléments métalliques. Façonner manuellement ou mécaniquement les éléments métalliques.	Les coupes sont franches et précises. Les façonnés ne présentent pas de trace de coup, d'écrasement, de marque visible.	/20
	<b>Jouée de lucarne</b>	Assembler les façonnés en réalisant une étanchéité par recouvrement ou agrafage. Poser et fixer les façonnés métalliques.	Les façonnés répondent à toutes les contraintes d'étanchéité, de résistance mécanique et de durabilité. Les façonnés sont maintenus solidement aux supports. Les éléments dilatent librement.	/30
<b>TOTAL DES POINTS :</b>				...../100
<b>NOTE SUR 20</b>				...../20

**LE BARÈME DE NOTATION DOIT ÊTRE UTILISÉ COMME CI DESSUS ET NE PEUT EN AUCUN CAS ÊTRE MODIFIÉ.**

<b>MC ZINGUERIE</b>	<b>Session 2015</b>		<b>SUJET</b>
<b>ÉPREUVE : EP2 – Mise en œuvre</b>	<b>Code : 15MCZRNN05</b>		
<b>TYPE : PRATIQUE</b>	<b>Durée : 14h00</b>	<b>Coefficient : 12</b>	<b>Page S2/2</b>