



**LE RÉSEAU DE CRÉATION
ET D'ACCOMPAGNEMENT PÉDAGOGIQUES**

**Ce document a été mis en ligne par le Canopé de l'académie de Montpellier
pour la Base Nationale des Sujets d'Examens de l'enseignement professionnel.**

Ce fichier numérique ne peut être reproduit, représenté, adapté ou traduit sans autorisation.

DANS CE CADRE

Académie :	Session :
Examen :	Série :
Spécialité/option :	Repère de l'épreuve :
Epreuve/sous épreuve :	
NOM :	
(en majuscule, suivi s'il y a lieu, du nom d'épouse)	
Prénoms :	N° du candidat <input type="text"/>
Né(e) le :	(le numéro est celui qui figure sur la convocation ou liste d'appel)

NE RIEN ECRIRE DANS CETTE PARTIE

NE RIEN ECRIRE

Note : <input type="text"/>	Appréciation du correcteur	
------------------------------------	----------------------------	--

Il est interdit aux candidats de signer leur composition ou d'y mettre un signe quelconque pouvant indiquer sa provenance.

SESSION 2016

**BACCALAUREAT PROFESSIONNEL
ARTISANAT ET METIERS D'ART
OPTION : TAPISSIER D'AMEUBLEMENT**

E3

**EPREUVE PRATIQUE PRENANT EN COMPTE LA
FORMATION EN MILIEU PROFESSIONNEL ET PROJET
D'ART APPLIQUE**

Sous Epreuve B3 – Unité U32**« Lancement et fabrication d'un ouvrage »****Durée 20 heures – Coefficient : 3****DEUXIEME PARTIE – 14 heures****L'usage de la calculatrice est autorisé.****Le candidat s'assurera, avant de composer, que le sujet est complet.****L'intégralité du sujet est à rendre agrafé.**

Ce sujet comprend 5 documents numérotés de 1/5 à 5/5 :

- sujet : page 2/5
- documents ressource : pages 3/5 à 5/5

NE RIEN ECRIRE DANS CETTE PARTIE

**RÉALISATION DE L'HABILLAGE
D'UNE CHAISE**



Critères d'évaluation

Phases		
Fond	Découpe et collage de la mousse.	- La découpe est rectiligne ; - La mousse est collée proprement et régulièrement.
	Couverture.	- Le motif est conforme au gabarit ; - Les coutures sont ouvertes, droites, la tension du fil est correcte, le point est régulier et la surpiqûre rectiligne.
Dossier	Fixation et habillage du profilé.	- Biseautage du profilé en partie basse ; - Pas de plis sur l'habillage.
	Gabarit et dessin du motif.	- Précision du gabarit ; - Le motif est régulier et conforme au descriptif.
	Montage du fond mousse.	- Les découpes de l'isorel et de la mousse sont nettes ; - La fixation de la mousse sur l'isorel est propre.
	Confection des pétales.	- La découpe des éléments est conforme au gabarit ; - L'habillage est net et sans plis.
	Fixation sur le siège.	- L'assemblage est précis ; - Il n'y a pas d'éclat sur l'arrière du siège (agrafage, clous ...)
Finitions	Cache vis.	- Fixations nettes
	Jersey sur mousse.	- Invisible.
Organisation	Poste de travail.	- Les règles de prévention et de sécurité sont respectées ; - Les matériels sont ajustés en fonctions des opérations à effectuer.

Travail demandé

Vous devez réaliser la garniture et la couverture d'une chaise en utilisant les documents joints.

- Garniture du fond en mousse de 3 cm collée sur chant ;
- Couverture du fond en simili cuir selon gabarit fourni (folio 4/4) ;
- Assemblage de la couverture en coutures ouvertes surpiquées ;
- Réalisation du dossier intérieur en mousse collée sur isorel selon la proposition d'analyse jointe (folio 3/4) ;
- Fixation et finition du dossier par des caches vis.

NE RIEN ECRIRE DANS CETTE PARTIE

PROPOSITION D'ANALYSE

ASSISE

- Mousse en 3 cm, collée sur chant ;
- Pose d'une ouate acrylique ;
- Assemblage et pose du simili cuir (selon gabarit, coutures ouvertes surpiquées)
- Finition jersey sur mousse.



DOSSIER

- Relevé du gabarit du dossier sur papier kraft.

- Dessin des pétales sur le gabarit (à 3 cm des bords extérieurs, 5 cm de large) ;
- Coupe de l'isorel selon le gabarit ;
- Report du motif sur l'isorel ;
- Perçage des extrémités des pétales.



- Pose du simili cuir et du profilé sur le dossier intérieur (le simili cuir n'est pas cousu au profilé) ;
- Biseautage des extrémités basses pour une jonction esthétique avec l'assise.



- Taille de la mousse.



- Collage ou agrafage de la mousse sur l'isorel.



- Habillage de l'isorel en simili cuir ;
- Fixation sur le dossier intérieur au mastic colle et à l'agrafeuse.



- Coupe des pétales dans de l'isorel ;
- Pose de mousse et habillage de simili cuir ;
- Fixation à l'agrafeuse et au mastic colle.



- Pose des caches-vis à la colle glue.



REMARQUE :

- Pour les extrémités des pétales, les caches-vis sont transformés en bouton-clous : il suffit d'insérer à l'intérieur un clou décoratif.



NE RIEN ECRIRE DANS CETTE PARTIE

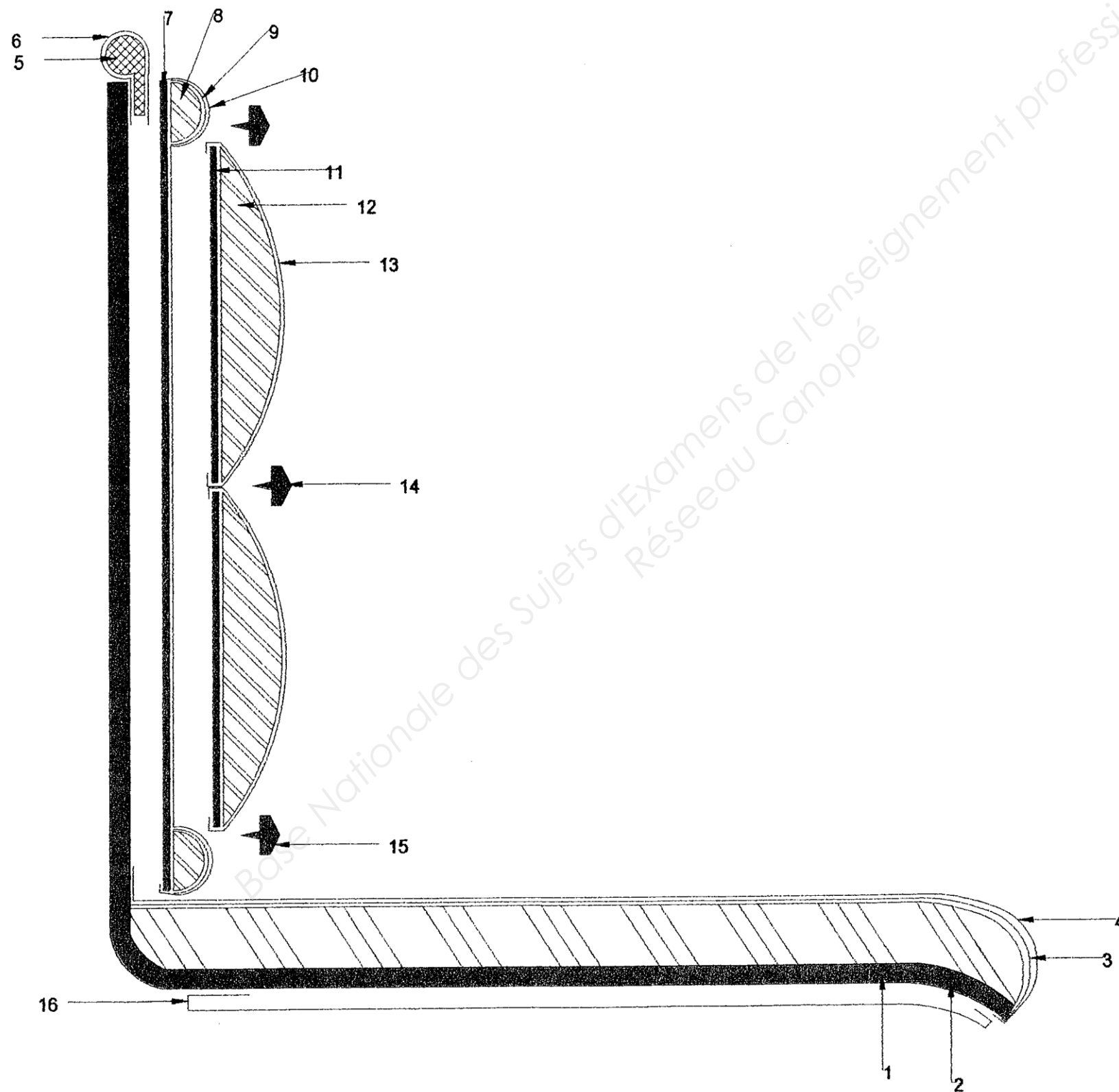

16	fomback
15	cache vis 18 mm
14	cache vis 22 mm
13	simili
12	mousse 3 cm
11	isorel 3 mm
10	simili
9	ouate acrylique
8	mousse 3 cm
7	isorel 3 mm
6	simili
5	profile mousse
4	simili
3	ouate acrylique
2	mousse 3 cm
1	chaise
Rp	Designation

NE RIEN ECRIRE DANS CETTE PARTIE

1/2 GABARIT (échelle 1 : 1)

