



**LE RÉSEAU DE CRÉATION  
ET D'ACCOMPAGNEMENT PÉDAGOGIQUES**

**Ce document a été mis en ligne par le Canopé de l'académie de Montpellier  
pour la Base Nationale des Sujets d'Examens de l'enseignement professionnel.**

**Ce fichier numérique ne peut être reproduit, représenté, adapté ou traduit sans autorisation.**

SESSION 2016

# Brevet Professionnel PEINTURE ~ REVÊTEMENTS

ÉPREUVE:

**E3 U3: TRAVAUX SPÉCIFIQUES À CARACTÈRE  
TECHNIQUE OU DÉCORATIF.**

## DOCUMENTS

1/4

Chemise du dossier d'épreuve

2/4

Dessin de l'ouvrage. Travail demandé

3/4

Fiche contrat. Barème

4/4

Fiche d'analyse

Total **E3** = ..... /20

## CONSIGNES

Début d'épreuve en  
salle, durant 0h30, pour  
rédaction de l'analyse de  
travail (page 4/4), à  
rendre aux surveillants  
de l'examen.

Sujet National	Session 2016	SUJET
<b>BP Peinture - Revêtements</b>	CODE EXAMEN:	TIRAGES:
Épreuve: <b>E3 – U3 Travaux spécifiques à caractère technique ou décoratif.</b>		Page <b>1/4</b>
Partie écrite (0h30) et Partie pratique (3h30)	Durée: 4 h 00	Coef.: 3

Ruban de masquage autorisé

**Travail demandé**

1	Rédiger une analyse de travail sur le document réponse P 4/4 (30 min maximum en salle).
2	Organiser votre poste de travail en respectant les règles d'hygiène, de sécurité et de protection de l'environnement.
3	Organiser votre méthode de travail pour obtenir des travaux en finition « A ».
4	Définir la surface par un tracé respectant la cotation donnée.
5	Préparer les produits, dans les quantités utiles à la mise en œuvre des travaux.

**PROJET DÉCORATIF**

**ZONE A :**

Appliquer une peinture acrylique satinée tendue en harmonie douce avec le « STUCCO ».

**ZONE B :**

Appliquer un produit à effet décoratif de type « STUCCO ».

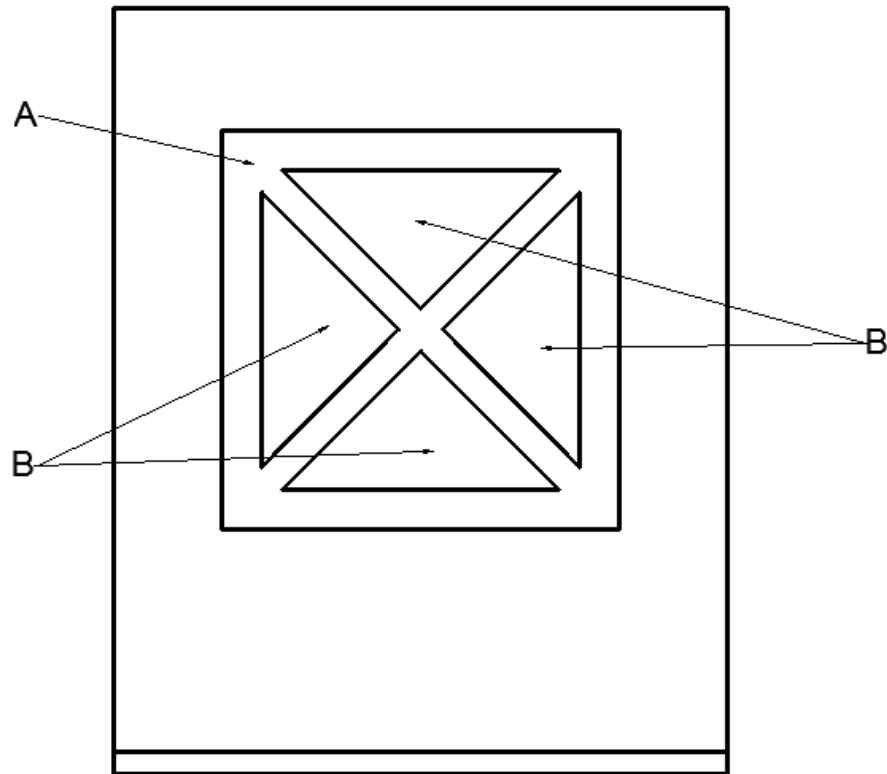

**PLAN D'IMPLANTATION DU PROJET DÉCORATIF**

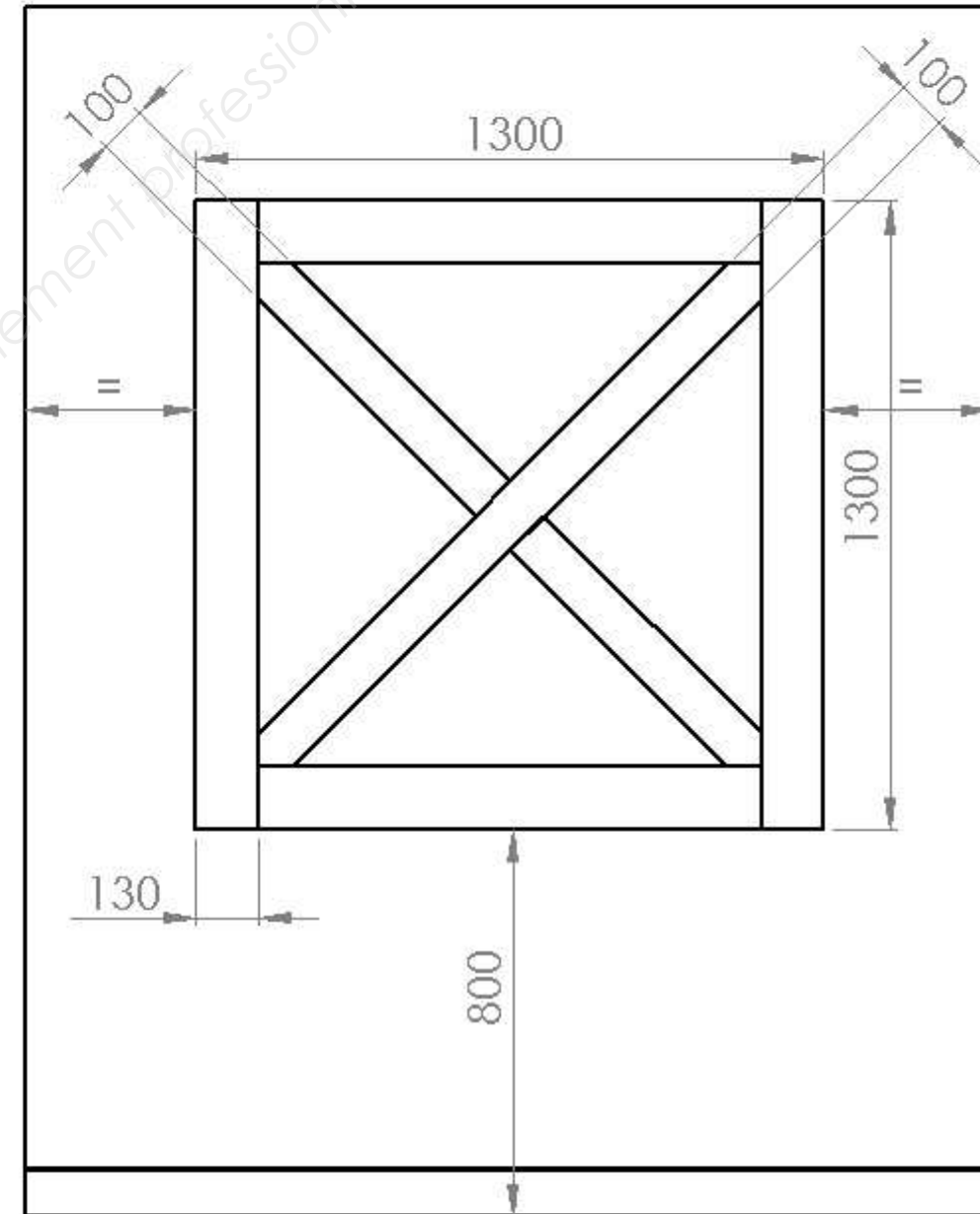

Cotes en mm

Sujet National	Session 2016	SUJET
BP Peinture - Revêtements	CODE EXAMEN:	TIRAGES:
Épreuve: E3 – U3 Travaux spécifiques à caractère technique ou décoratif.		
Partie écrite (0h30) et Partie pratique (3h30)	Durée: 4 h 00	Coef.: 3
		Page 2/4

**FICHE DE NOTATION :**

<b>FICHE CONTRAT</b>		N° d'emplacement : .....	N° du candidat : .....	
<b>ON DEMANDE</b>	<b>ON DONNE</b>	<b>ON EXIGE</b>	<b>Points</b>	<b>Notes</b>
- Choisir une méthode d'exécution	- Document réponse « analyse de travail » p. 4/4	- La liste des opérations nécessaires est complète	/10	<b>/20</b>
		- L'ordre chronologique est cohérent	/10	
- Tracer les lignes de références	- Le plan d'implantation p. 2/4	- Le tracé respecte la cotation du plan	/10	<b>/20</b>
		- Le tracé respecte le projet décoratif	/10	
- Appliquer une peinture d'aspect tendu satinée	- La surface de référence Finition « A » - Les produits	- L'aspect est conforme à la surface de référence (Finition « A »)	/20	<b>/20</b>
- Appliquer un produit à effet décoratif		- Les effets obtenus sont conformes à la surface de référence	/30	<b>/30</b>
		- L'ensemble du poste de travail est rendu propre	/10	<b>/10</b>
			<b>Total</b>	<b>/100</b>
			<b>Total</b>	<b>/20</b>

Sujet National	<b>Session 2016</b>		<b>SUJET</b>
<b>BP Peinture - Revêtements</b>	CODE EXAMEN:		TIRAGES:
Épreuve: <b>E3 – U3 Travaux spécifiques à caractère technique ou décoratif.</b>			Page <b>3/4</b>
<b>Partie écrite (0h30) et Partie pratique (3h30)</b>	Durée: 4 h 00	Coef.: 3	

