



**LE RÉSEAU DE CRÉATION
ET D'ACCOMPAGNEMENT PÉDAGOGIQUES**

**Ce document a été mis en ligne par le Réseau Canopé
pour la Base Nationale des Sujets d'Examens de l'enseignement professionnel.**

Ce fichier numérique ne peut être reproduit, représenté, adapté ou traduit sans autorisation.

CAP COUVREUR

Épreuve EP3 Réalisation d'ouvrages annexes

SESSION 2016

SUJET

Matériel autorisé :

Toutes les calculatrices de poche y compris les calculatrices programmables, alphanumériques ou à écran graphique à condition que leur fonctionnement soit autonome et qu'il ne soit pas fait usage d'imprimante (Circulaire n°99-186, 16/11/1999).

NUMÉRO DE CANDIDAT :

.....

Le prêt entre candidats est interdit.

Le sujet se compose de 3 pages

Il est demandé aux candidats :

- De contrôler que le dossier sujet soit complet.
- D'inscrire le N° de candidat.
- De ne pas dégrafer les feuilles.
- De rendre ce dossier en fin d'épreuve aux surveillants de salle.

CAP COUVREUR	Session 2016		SUJET
EP3 – Réalisation d'ouvrages annexes	Code : 16CAPCTO03		
PRATIQUE	Durée : 7h	Coefficient : 4	Page S1/3

TRAVAIL À RÉALISER

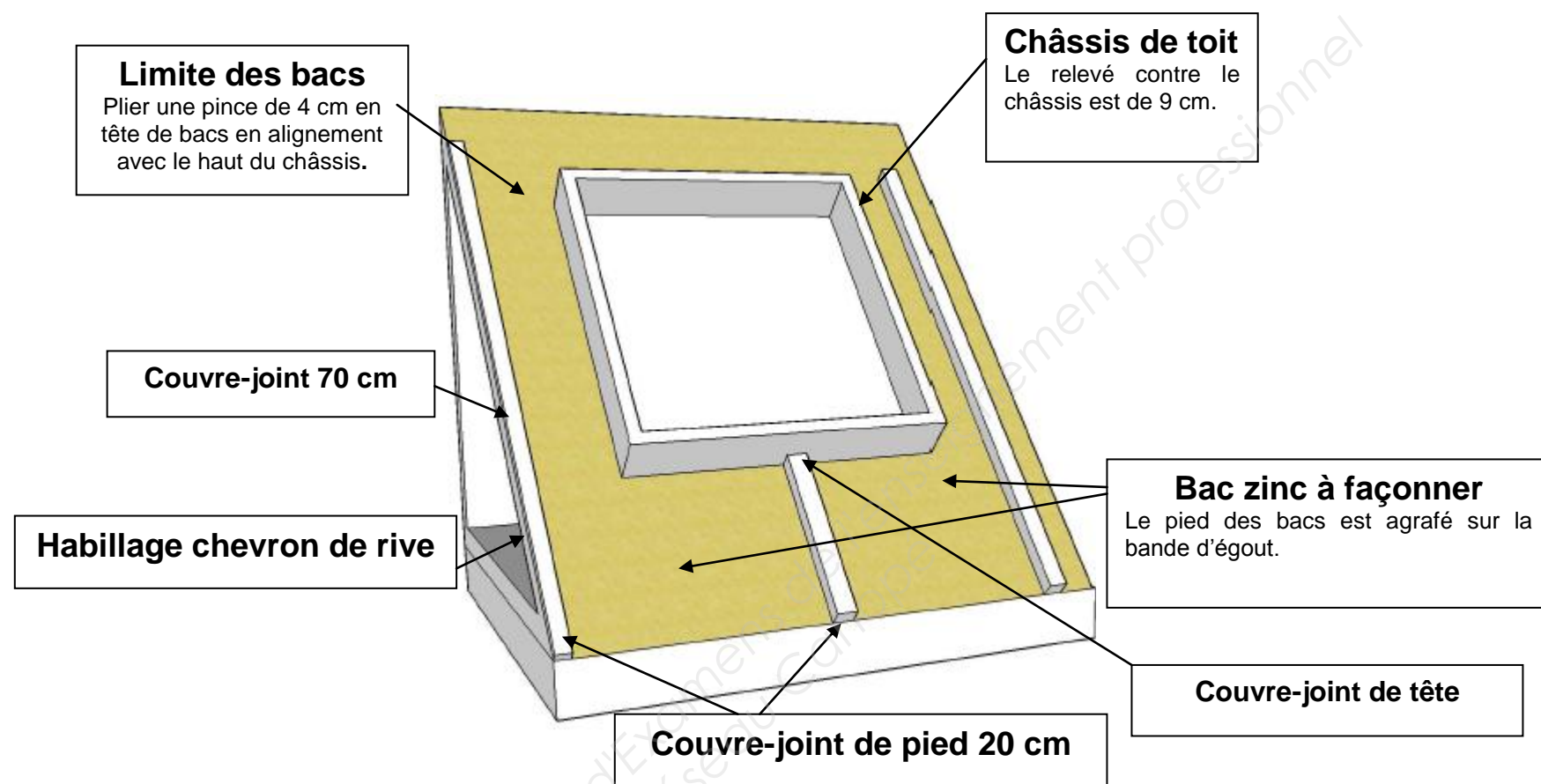

CAP COUVREUR	Session 2016	SUJET
EP3 – Réalisation d'ouvrages annexes	Code : 16CAPCTO03	
PRATIQUE	Durée : 7h	Page S2/3
	Coefficient : 4	

FICHE CONTRAT

Unité	Compétences évaluées	On donne	On demande	On exige (critères d'évaluation)	Barème
U P 3	Organisation du poste de travail	Le matériel nécessaire aux protections.	L'observation des consignes liées : - au poste de travail, - au matériel, - aux matériaux, - aux déchets.	Le poste de travail demeure propre et rangé. Les déchets sont évacués, stockés et triés. La méthodologie est respectée. L'outillage est utilisé correctement. Total :/40	/10 /10 /10 /10
	Mise en œuvre Couverture métallique	2 bandes de zinc de 100 x 40 cm. Baguette de soudure.	Couverture C3.47 1 - RÉALISER : - Deux travées d'une feuille à larmier à simple agrafure, - Les couvre-joints. RACCORDER : - Une rive latérale droite, - Un châssis.	La mise en œuvre respecte les documents fournis. La mise en œuvre respecte les règles techniques. L'étanchéité est assurée. L'ouvrage possède des caractéristiques d'une bonne résistance mécanique. La durabilité est assurée. L'ouvrage est esthétique par la régularité des alignements, des coupes, des plis et des dimensionnements, la propreté du matériau de couverture, une pose sans bâillement. Total :/100	/15 /20 /15 /20 /30
		Une bande de zinc 100 x 20 cm. 3 clips de fixation. Des vis.	Habillage rive Façonner manuellement ou mécaniquement des éléments métalliques. Assembler les façonnés en réalisant une étanchéité par recouvrement, agrafage, rivetage. Poser et fixer les façonnés.	Les dimensions sont respectées. Le matériel est utilisé rationnellement. Les façonnés ne présentent pas de trace de coup, d'écrasement, de marque visible. Les façonnés répondent à toutes les contraintes d'étanchéité, de résistance mécanique et de durabilité. Les façonnés sont maintenus solidement aux supports. Les éléments dilatent librement. Total :/60	/10 /10 /10 /10 /10
TOTAL DES POINTS :				/200
NOTE :				/20

LE BARÈME DE NOTATION DOIT ÊTRE UTILISÉ COMME CI-DESSUS ET NE PEUT EN AUCUN CAS ÊTRE MODIFIÉ.

CAP COUVREUR	Session 2016		SUJET
EP3 – Réalisation d'ouvrages annexes	Code : 16CAPCTO03		
PRATIQUE	Durée : 7h	Coefficient : 4	Page S3/3