



**LE RÉSEAU DE CRÉATION
ET D'ACCOMPAGNEMENT PÉDAGOGIQUES**

**Ce document a été mis en ligne par le Réseau Canopé
pour la Base Nationale des Sujets d'Examens de l'enseignement professionnel.**

Ce fichier numérique ne peut être reproduit, représenté, adapté ou traduit sans autorisation.

CAP

Tapissier – tapissière d'ameublement en siège

EP2

Réalisation d'un ouvrage

22 Heures

Il est conseillé de commencer l'épreuve par la garniture de siège : 20 heures, suivie de la coupe et décor : 2 heures.

CAP TAPISSIER TAPISSIÈRE D'AMEUBLEMENT EN SIÈGE	CODE : 5024238	SUJET	SESSION 2016
ÉPREUVE : EP2 RÉALISATION D'UN OUVRAGE	DURE : 22H00	COEF : 8	PAGE : 1/5

Chaise classique pour salle à manger

Un de vos clients veut changer les sièges actuels de sa salle à manger. Il vient d'hériter d'un lot de chaises aux formes classiques (voir ci-dessous). Et il veut que le tissu soit en harmonie avec les couleurs de son intérieur. Vous réaliserez la garniture de l'assise et du dossier en utilisant les techniques traditionnelles du métier de tapissier.



CAP TAPISSIER TAPISSIERE D'AMEUBLEMENT EN SIEGE		SUJET	SESSION 20
EPREUVE : EP2 REALISATION D'UN OUVRAGE	DUREE : 22H00	COEF : 9	PAGE : 2/5

Chaise classique pour salle à manger



Assise :

Hauteur de garniture au centre de la devanture **6 cm**

Hauteur des angles **5 cm**

Sur le pourtour, **2 points avant, 1 bourrelet noué de grosseur moyenne**

Dossier extérieur :

Tissu en remplacement de la toile à carreaux

Dossier intérieur :

Pelote en façade

Finition de l'assise :

Pose de clous décoratifs dans les angles avant et arrière de l'assise

Pose de clous décoratifs sur les taquets

Angles cousus et pose du jaconas sur les sangles

Finition du dossier : Pose de clous décoratifs sur le pourtour du dossier

Clous décoratifs dans les angles cousus

Clous décoratifs



CAP TAPISSIER TAPISSIERE D'AMEUBLEMENT EN SIEGE		SUJET	SESSION 20
EPREUVE : EP2 REALISATION D'UN OUVRAGE	DUREE : 22H00	COEF : 9	PAGE : 3/5

Chaise classique pour salle à manger

DEROULEMENT DE L'EPREUVE ET NOTATIONS

ASSISE :

Sanglage en plein (4 x4)
Guindage avec rappels (8 ressorts de 5 tours)

NOTATION

Pose de la toile forte (couture des ressorts)
Mise en crin (végétal)
Rabattage sur le chanfrein
Piquage :

Arrière	2 points avant 1 bourrelet noué de grosseur moyenne
Devanture et les côtés	2 points avant 1 bourrelet noué de grosseur moyenne

NOTATION

Piquère de crin animal
Mise en blanc

DOSSIER :

Pose du tissu extérieur
Pose de la ouate
Pose de la toile forte
Mise en crin animal
Pose de la toile blanche (pelote en forme)

NOTATION DE LA MISE EN BLANC DU DOSSIER ET DE L'ASSISE

COUVERTURE & FINITIONS

Pose du tissu sur l'assise (avec ouate)
Pose du tissu sur le dossier (avec ouate)
Pose des clous décoratifs sur l'assise (Angles avant, arrières et taquets)
Pose des clous décoratifs sur le pourtour du dossier
Pose du jaconas

NOTATION

PENDANT L'EPREUVE VOUS AUREZ UN ENTRETIEN PROFESSIONNEL D'UNE DUREE DE 10 A 15 MN MAXIMUM

CAP TAPISSIER TAPISSIERE D'AMEUBLEMENT EN SIEGE		SUJET	SESSION 20
EPREUVE : EP2 REALISATION D'UN OUVRAGE	DUREE : 22H00	COEF : 9	PAGE : 4/5

La chute simple

Pour une soirée qu'il organise chez lui, votre client voudrait agrémenter le haut de ses fenêtres par un décor.

Pour cela il vous demande de réaliser un prototype en finette d'une chute simple pour se rendre compte de l'esthétisme de ce décor.

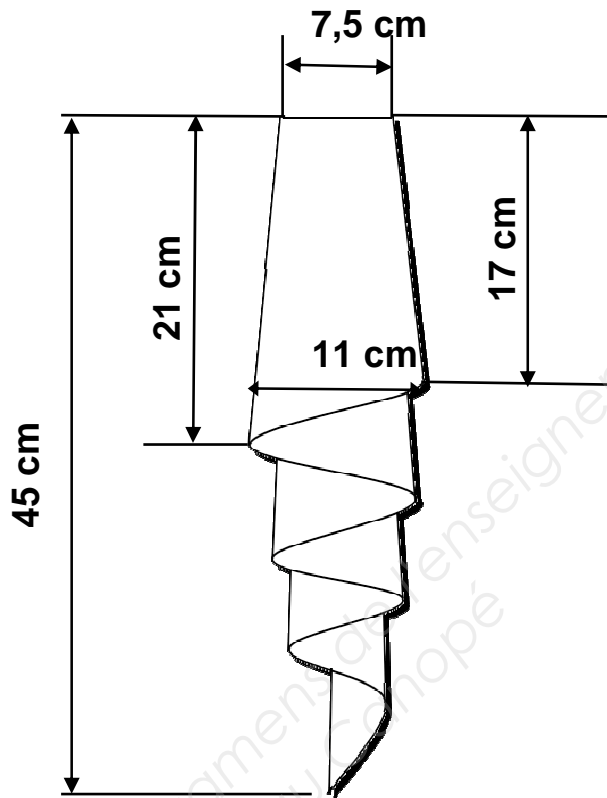

Ech : 1/5

DEROULEMENT DE L'EPREUVE ET NOTATION

Dessiner la chute simple à l'échelle 1 au crayon noir en respectant les mesures indiquées.

Développement : L'ampleur et le développement est laissé à l'appréciation du candidat.

Lignes de construction en traits rouges interrompus.

Ligne de coupe en trait rouge continu (fort).

La finette sera coupée suivant le développement.

La chute simple sera drapé et fixé sur le dessin.

NOTATION

CAP TAPISSIER TAPISSIERE D'AMEUBLEMENT EN SIEGE		SUJET	SESSION 20
EPREUVE : EP2 REALISATION D'UN OUVRAGE	DUREE : 22H00	COEF : 9	PAGE : 5/5