



**LE RÉSEAU DE CRÉATION
ET D'ACCOMPAGNEMENT PÉDAGOGIQUES**

**Ce document a été mis en ligne par le Réseau Canopé
pour la Base Nationale des Sujets d'Examens de l'enseignement professionnel.**

Ce fichier numérique ne peut être reproduit, représenté, adapté ou traduit sans autorisation.

Brevet d'Etudes Professionnelles

AMENAGEMENT - FINITION

Session 2016

EP2 : Mise en œuvre

Durée : 16 Heures

Coefficient : 8

S U J J E T

Durée de l'épreuve : 16H (1^{ère} Journée : 7H ~ 2^{ème} Journée : 4H ~ 3^{ème} Journée : 5H).

SOMMAIRE

Page de garde	S. 1 / 4
Plan du poste de travail	S. 2 / 4
Descriptif du travail demandé	S. 2 / 4
Fiche de contrat - Evaluation	S. 3 / 4
Matériels et outillages nécessaires pour l'épreuve	S. 4 / 4
Proposition de déroulement de l'épreuve	S. 4 / 4

BEP AMENAGEMENT - FINITION	Code :	Session 2016	SUJET
EPREUVE EP2 - MISE EN OEUVRE	Durée : 16H00	Coefficient : 8	S. 1 / 4

Partie 1 :
zone
A.B.C.D.E.

Plan du poste de travail

Vue d'ensemble

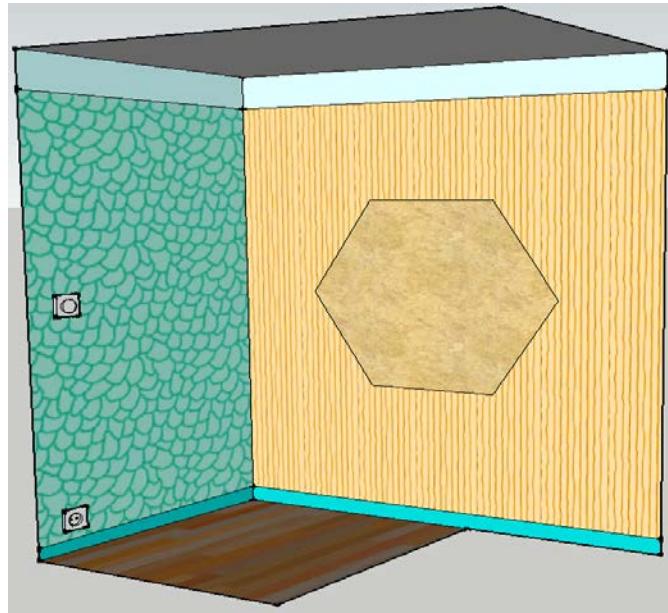

Méthode traçage du polygone

1. Repérer le centre de l'exercice et tracer les axes.
2. Tracer un carré de 375 mm de côté de part et d'autre de l'axe horizontal et vertical à l'aide du niveau à bulle.
3. Tracer sur chaque ligne verticale un point de repère à 187 mm à partir de la ligne horizontale.
4. Relier chaque point entre eux et faire apparaître le polygone. (Les lignes de traçages sont fines)

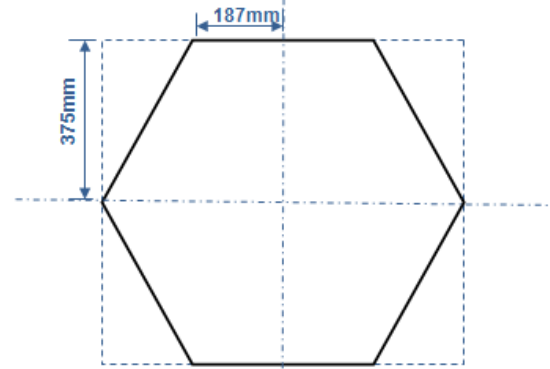

Vue des zones A, B, C, D, E

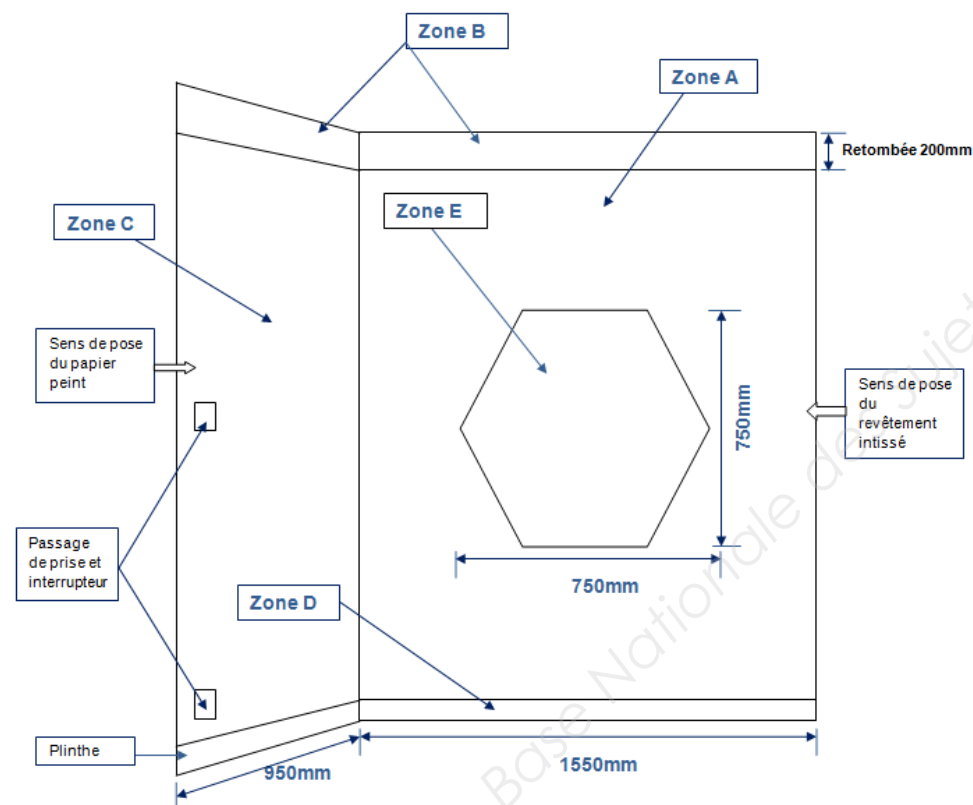

Descriptif du travail demandé

Compétences	Repères	Tâches à réaliser
C 3.7 C 3.8	Zone A	Poser un revêtement mural intissé. Appliquer 2 couches de peinture velours. N.B. : Ton pastel opposé à B et D.
C 3.6 C 3.7	Zone B	Réaliser le tracé de la retombée. Appliquer 2 couches de peinture brillante, en harmonie avec le papier peint. N.B. : Ton B, plus clair que le ton D.
C 3.8	Zone C	Poser un papier peint vinyle à raccord droit, à partir du tracé en respectant le sens de pose.
C 3.7	Zone D	Appliquer 1 couche de peinture brillante, en harmonie avec le papier peint. N.B. : Ton D, plus soutenu que le ton B.
C 3.6 C 3.7	Zone E	Réaliser le tracé du polygone. Appliquer une sous-couche. Appliquer un produit à effet décoratif sablé.
C 3.8	Zone F	Poser un revêtement de sol souple en lé avec passage de porte.

Partie 2 :
zone F.

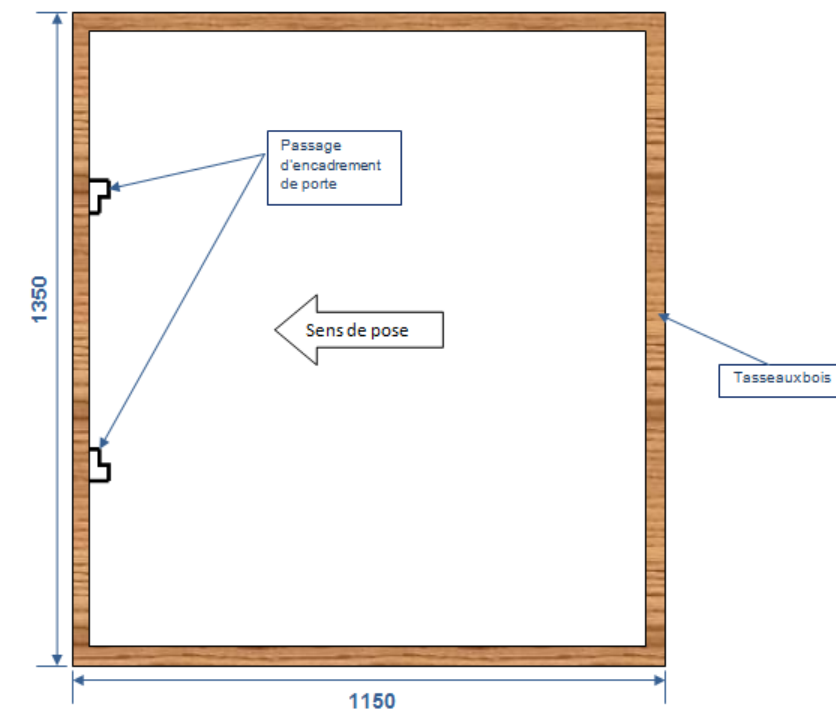

BEP AMENAGEMENT - FINITION

Code :

Session 2016

SUJET

EPREUVE EP2 - MISE EN OEUVRE

Durée : 16H00

Coefficient : 8

S. 2 / 4

Fiche de contrat ~ Evaluation

Compétences	On demande	On exige	On évalue
C3.4 Organiser La zone d'intervention	Respecter les règles de sécurité et d'hygiène. Protéger l'ensemble des surfaces.	. Matériel propre. . Vêtement de travail propre. . Sol protégé et propre. . Respect des méthodes d'exécution.	/ 10
C3.5 Préparer les supports	Poncer les surfaces : A, B, C, D, E	. Absence de grain, surépaisseur. . L'ensemble est épousseté.	/ 05 / 05 /10
C 3.6 Réaliser une implantation	Tracer les éléments B et E .	. Respect des dimensions. . Les niveaux et aplombs sont corrects.	/ 05 / 05 /10
C3.7 Appliquer des produits, des enduits.	Rechercher les teintes : Zones B et D en harmonie avec le papier peint, B plus clair que D . Zone A ton pastel opposé à B et D . Appliquer les différentes teintes : . En A : Sur le revêtement à peindre. . En B : Sur la retombée. . En D : Sur les plinthes.	. Les teintes B et D sont en harmonie avec le papier peint.	/ 10
		. La teinte A est opposée et pastel sans excès de colorant. (<5% du volume de peinture).	/ 10
		. Le lissage est soigné.	/ 05
		. L'opacité est correcte.	/ 05
		. Le réchampissage est rectiligne.	/ 05
		. L'application est correcte.	/ 05
			/40
C3.7 Appliquer des produits, des enduits.	Appliquer le produit à effet décoratif sablé en E .	. L'application est correcte.	/ 20

Fiche de contrat ~ Evaluation

Compétences	On demande	On exige	On évalue
C3.8 Poser des revêtements muraux et de sol	Poser un revêtement mural intissé en A .	. Les joints sont sans retrait, ni chevauchement.	/10
		. Absence de pli, cloque, déchirure	/05
		. Les découpes et arasements sont nets.	/10
		. Respect du point de départ.	/05
		. Les aplombs sont corrects.	/05
			/35
C3.8 Poser des revêtements muraux et de sol	Poser un papier peint vinyle à raccord droit en C .	. Les raccords des motifs aux joints sont satisfaisants.	/10
		. Absence de trace de colle, pli, cloque, déchirure.	/05
		. Les découpes et arasements sont nets sans arrachements ni retrait ni débords.	/10
			/25
C3.8 Poser des revêtements muraux et de sol	Poser un revêtement de sol souple en lé avec passage de porte en F .	. L'encollage est uniforme.	/10
		. Le marouflage est correct.	/10
		. Les arasements sont nets sans retrait.	/20
		. Le sens de pose est respecté.	/10
			/50
Total			/200
Moyenne			/20

BEP AMENAGEMENT - FINITION

Code :

Session 2016

SUJET

EPREUVE EP2 - MISE EN OEUVRE

Durée : 16H00

Coefficient : 8

S. 3 / 4

Matériels et outillages nécessaires pour l'épreuve

- . E.P.I. (Equipements de Protection Individuelle)
- . Plate-forme de travail.

- . Chiffons.
- . 3 boîtes vides (type boîte à conserves).
- . Jeu de brosses et rouleaux à peindre.

- . Outillages et matériels nécessaires à la mise en œuvre de peinture et de produit décoratif.
- . Outillages et matériels nécessaires à la mise en œuvre de papier peint.
- . Outillages et matériels nécessaires à la mise en œuvre de revêtement de sol.

- . Seau.
- . Eponge.
- . Spalter.
- . Jeu de couteaux.
- . Camion à peinture.
- . Sac poubelle.
- . Règles métalliques de 0,60 et 2,00 m.
- . Niveau à bulles.
- . Bâche de protection.
- . Table de colleur.

Proposition de déroulement de l'épreuve

Jour 1 : Matin

- Etudier le dossier
- Protéger le poste de travail
- Poncer les surfaces : **A, B, C, D, E**
- Tracer la retombée **B** et le polygone **E**
- Poser le revêtement mural intissé **A**

Jour 1 : Après-Midi

- Appliquer la sous-couche à l'intérieur du polygone **E**
- Préparer les teintes **B** et **D**
- Appliquer la 1^{ère} couche de peinture brillante sur la retombée et sur les plinthes **B** et **D**
- Appliquer la 1^{ère} couche de peinture velours sur le revêtement intissé **A**

Jour 2 :

- Appliquer la 2^{ème} couche de peinture brillante sur la retombée et sur les plinthes **B** et **D**
- Appliquer la 2^{ème} couche de peinture velours sur le revêtement mural intissé **A**
- Appliquer le produit à effet décoratif sablé **E**
- Préparer le papier peint, la colle et le matériel de pose

Jour 3 :

- Poser le papier peint **C**
- Poser le revêtement de sol **F**
- Nettoyer le poste de travail

7H

4H

5H

BEP AMENAGEMENT - FINITION

Code :

Session 2016

SUJET

EPREUVE EP2 - MISE EN OEUVRE

Durée : 16H00

Coefficient : 8

S. 4 / 4