



**LE RÉSEAU DE CRÉATION  
ET D'ACCOMPAGNEMENT PÉDAGOGIQUES**

**Ce document a été mis en ligne par le Réseau Canopé  
pour la Base Nationale des Sujets d'Examens de l'enseignement professionnel.**

**Ce fichier numérique ne peut être reproduit, représenté, adapté ou traduit sans autorisation.**

Brevet d'études professionnelles

Métiers du cuir

Option : maroquinerie

Session 2016

**EP. 2 – PRÉPARATION ET RÉALISATION DU  
PRODUIT**

**DOSSIER TECHNIQUE (DT)**

Ce dossier technique comporte 5 pages numérotées de 1/5 à 5/5. Vérifier qu'il est complet.

Aucun document n'est autorisé.  
L'usage de la calculatrice est autorisé.

BEP : métiers du cuir option : maroquinerie	Dossier technique	Code : 24 303	Session 2016
ÉPREUVE : EP2 préparation et réalisation du produit	Durée : 8h00	Coefficient : 8	Page 1/5

## Descriptif du portefeuille BO

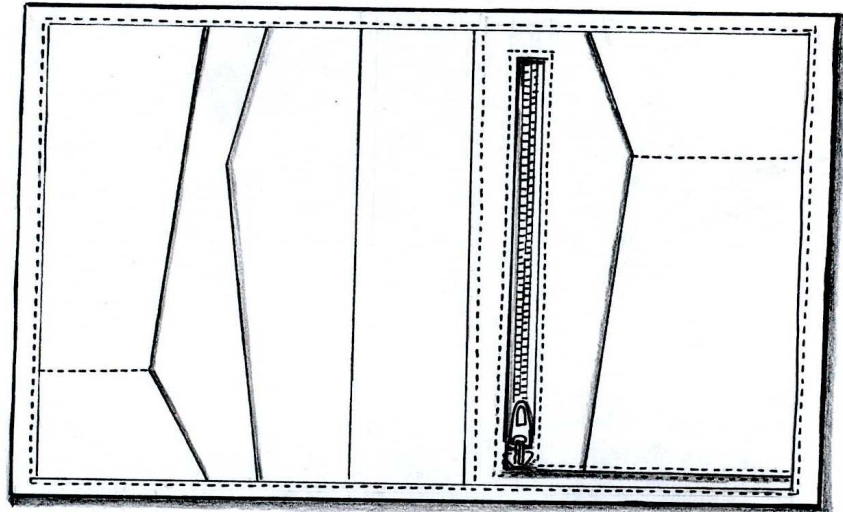

Le portefeuille BO réalisé en cuir de caprin comprend :

- Un élément CORPS assemblé à une plaque de fond formant une poche dite « américaine » (poche billets).
- Une plaque de fond en WIN bordée sur le haut comprenant :
  - au milieu une gorge en cuir,
  - sur la partie gauche, un sous-ensemble POCHE composé de trois visites non doublées (une grande, une moyenne et une petite piquée sur la moyenne),
  - sur la partie droite, un sous-ensemble PORTE MONNAIE composé d'une petite visite non doublée et d'un gousset asymétrique.

12	1	Fermeture à glissière	Plastique	FàG de 120mm
11	1	Poche monnaie	Win	
10	1	Plaque de fond		
9	1	Bordure à cheval	Cuir	
8	1	Gorge		
7	1	Grande visite		Partie de gauche
6	1	Visite moyenne		
5	1	Petite visite		
4	1	Gousset asymétrique		Partie de droite
3	1	Petite visite		
2	1	Poche monnaie		
1	1	Corps		
RP	NB	Désignation		Matière
<b>PORTEFEUILLE BO</b>				

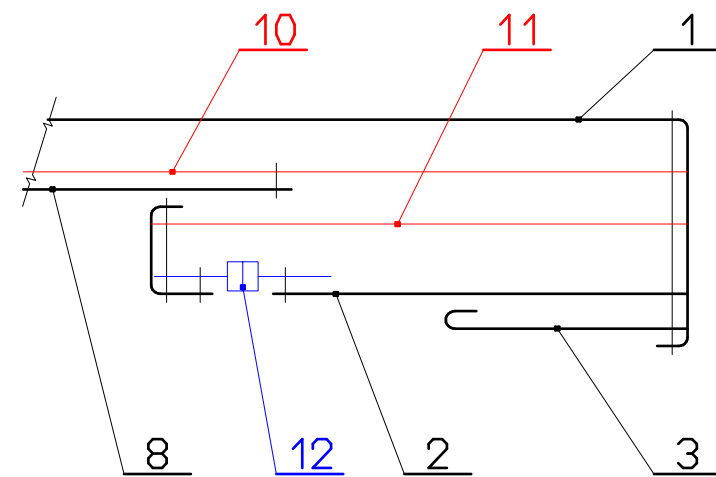
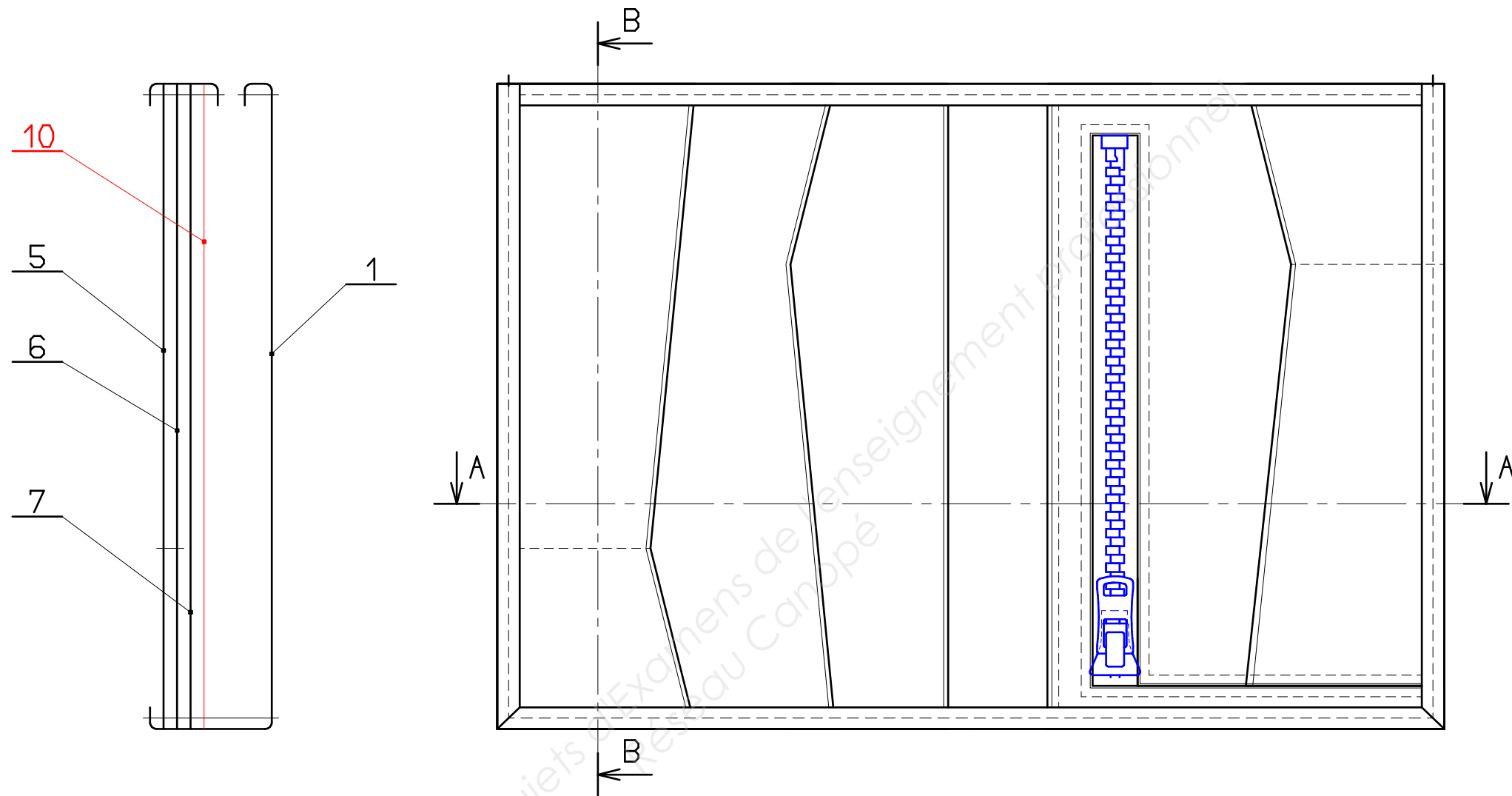

BEP : métiers du cuir option : maroquinerie	Dossier technique	Code : 24 303	Session 2016
ÉPREUVE : EP2 préparation et réalisation du produit	Durée : 8h00	Coefficient : 8	Page 2/5

# DESSIN TECHNIQUE DU PORTEFEUILLE BO

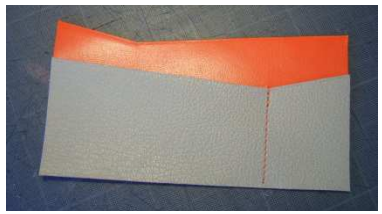

BEP : métiers du cuir option : maroquinerie	Dossier technique	Code : 24 303	Session 2016
ÉPREUVE : EP2 préparation et réalisation du produit	Durée : 8h00	Coefficient : 8	Page 3/5

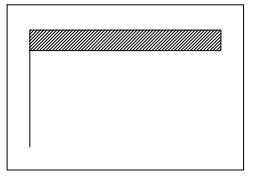
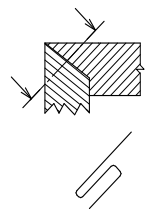
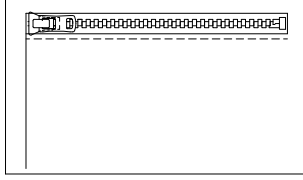
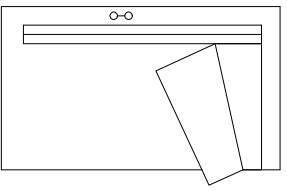
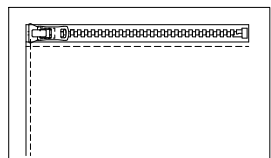
Nombres de points au cm : 3,5		GAMME DE FABRICATION DU PORTEFEUILLE BO		
Point : 301		SOUS-ENSEMBLE VISITES ( <i>partie gauche</i> )		
N°	Phases	Opération	Schémas	Directive complémentaire
1	Préparation	TRACER les éléments		
		REMBORDER haut des visites.		Dégager au couteau à parer les surépaisseurs des rebords
		FILETER rebord COUPER net		
2	Assemblage	COLLER petite visite sur moyenne visite		
		PIQUER petite visite selon pointage		3 points arrêt à cheval en haut de la visite Passer fils sur l'envers
		FILETER de chaque côté de la piqûre		
		COLLER les visites sur la grande visite		
3	Finition	CONTRÔLER. BICHONNER.		

GAMME DE FABRICATION DU PORTEFEUILLE BO				
SOUS-ENSEMBLE PORTE-MONNAIE ( <i>partie droite</i> )				
N°	Phases	Opération	Schémas	Directive complémentaire
1	Préparation	TRACER les gabarits PONTER SURCOUPER aux indications des gabarits		
2	Assemblage	FENDRE et ÉVIDER l'emplacement du gousset et de la fermeture à glissière. ASTIQUER les bords rognés de la fenêtre.		
		PLIER l'extrémité de la fermeture à glissière.		
		POSITIONNER la fermeture sur la fenêtre. REMBORDER haut gousset et visite monnaie PLIER le gousset PIQUER le bas de l'encadrement		Rembord fini 5mm
		COLLER petite visite sur poche porte-monnaie COLLER petit côté du gousset sur fente coté fermeture.  PIQUER l'assemblage du gousset		Voir section C-C
		PIQUER petite visite aux pointages FILETER de chaque côté de la piqure ASTIQUER tranche COLLER gousset sous l'autre côté de la fente. REPRENDRE couture haut de fermeture et terminer au bas du gousset.		

BEP : métiers du cuir option : maroquinerie	Dossier technique	Code : 24 303	Session 2016
ÉPREUVE : EP2 préparation et réalisation du produit	Durée : 8h00	Coefficient : 8	Page 4/5

3	Finition	DOUBLER le porte-monnaie. REMBORDER haut de porte-monnaie. SURPIQUER FILETER.		
		CONTRÔLER, BICHONNER.		
MONTAGE DU PRODUIT				
N°	Phases	Opération	Schémas	Directive complémentaire
1	Préparation du corps	REMBORDER le HAUT du corps. PIQUER rembord		Rembord fini 8 mm
2	Préparation plaque de fond	COUPER net plaque de fond et gorge COLLER gorge sur plaque de fond PIQUER les côtés de la gorge.		
		COLLER les sous-ensembles visites et porte monnaie en filet sur la plaque de fond		Aux repères.
		BORDER haut plaque de fond avec bande à cheval SURPIQUER bordure.		Rembord fini 5 mm
3	Montage du produit	COLLER plaque de fond sur le corps en forme		En embu.
		REMBORDER le tour du corps		Rembord fini 5 mm
		PIQUER le tour du corps		Commencer par trois points arrière et terminer par trois points
4	Finition	BRÛLER les fils		
		BICHONNER		

BEP : métiers du cuir option : maroquinerie	Dossier technique	Code : 24 303	Session 2016
ÉPREUVE : EP2 préparation et réalisation du produit	Durée : 8h00	Coefficient : 8	Page 5/5