



**LE RÉSEAU DE CRÉATION
ET D'ACCOMPAGNEMENT PÉDAGOGIQUES**

**Ce document a été mis en ligne par le Réseau Canopé
pour la Base Nationale des Sujets d'Examens de l'enseignement professionnel.**

Ce fichier numérique ne peut être reproduit, représenté, adapté ou traduit sans autorisation.

DANS CE CADRE

Académie :	Session :
Examen :	Série :
Spécialité/option :	Repère de l'épreuve :
Epreuve/sous épreuve :	
NOM :	
<small>(en majuscule, suivi s'il y a lieu, du nom d'épouse)</small>	
Prénoms :	N° du candidat
Né(e) le :	<small>(le numéro est celui qui figure sur la convocation ou liste d'appel)</small>

NE RIEN ÉCRIRE

Note :

Appréciation du correcteur

Il est interdit aux candidats de signer leur composition ou d'y mettre un signe quelconque

Baccalauréat professionnel ÉTUDE ET RÉALISATION D'AGENCEMENT

E.2 - ÉPREUVE DE TECHNOLOGIQUE ET ARTISTIQUE**Sous-épreuve E.22 - Analyse d'un projet d'agencement (U.22)****Compétences évaluées :**

- C1.1 : Collecter, classer et hiérarchiser les informations
- C1.3 : Analyser les contraintes techniques, réglementaires, esthétiques et budgétaires du projet architectural
- C1.4 : Proposer, optimiser et justifier les solutions techniques de réalisation

BARÈME DE CORRECTION :

Thème 1 : / 40 pts

Thème 2 : / 20 pts

Thème 3 : / 20 pts

Thème 4 : / 30 pts

Thème 5 : / 40 pts

Thème 6 : / 20 pts

Thème 7 : / 10 pts

Thème 8 : / 20 pts

TOTAL : /200 pts

DOSSIER SUJET

Ce dossier comporte 11 pages numérotées de DR 01/11 à DR 11/11

Calculatrice autorisée conformément à la circulaire n°99-186 du 16 novembre 1999

Baccalauréat professionnel ÉTUDE ET RÉALISATION D'AGENCEMENT	Code : 1706 ERA TA 22	Session 2017	SUJET
	Durée : 4 heures	Coefficient : 3	DS 01/11
E.22 – Analyse d'un projet d'agencement (U.22)			

Thème 1 - Analyse esthétique

A/ ANALYSE DU BÂTIMENT

A partir des documents A1, A2, A3, A4, A5 et A6, vous réaliserez une analyse précise de l'édifice en vous attachant à mettre en évidence formes, structures, rythmes, articulations, textures et coloris. (travail graphique en croquis perspective-couleur explicitement annotés)

Base Nationale des Sujets d'Examens de l'enseignement professionnel
Réseau Canopé

NE RIEN ECRIRE DANS CETTE PARTIE

Thème 1 - Analyse esthétique

B/ ANALYSE DES INFLUENCES

A l'aide de croquis couleur annotés, montrez l'influence des œuvres d'art du 20^{ème} siècle (documents B1 et B2) sur l'esthétique adoptée par l'architecte concepteur du cinéma « Les Yoles » et expliquez en quoi ces deux œuvres très différentes apportent un équilibre et une identité forte à la façade du cinéma.

Base Nationale des Sujets d'Examens de l'enseignement professionnel
Réseau Canopé

NE RIEN ECRIRE DANS CETTE PARTIE

Thème 2 - Accessibilité PMR

Mise en situation :



La maîtrise d'œuvre pour l'extension de ce cinéma a conçu un projet répondant aux règles d'accessibilité pour les ERP.

Répondre aux questions ci-dessous

- 2.1/ Repérer avec des couleurs sur le plan fourni DS 05/11 les aspects normatifs concernant l'accessibilité PMR du lieu (cheminements et circulations flèche rouge, aires PMR hachure rouge, mobilier agencement cercle rouge, ...).
- 2.2/ Lister ci-dessous les points clés PMR repérés sur le plan.
- 2.3/ Réaliser des croquis de perspective et de coupe cotés et légendés du meuble billetterie sur la conformité PMR.

Documents à disposition

- Dossier technique
- Dossier ressources extrait de la circulaire PMR DR 04/13

Zone réponses :

2.1/ Repérer les zones PMR sur le plan DS 05/11.

2.2/ Lister ci-dessous les points repérés sur le plan :

Ex : - rampe pente 5%



-
-
-
-
-
-
-

Zone réponses :

2.3/ Croquis de principe ou perspective du meuble billetterie.

Zone réponses : repérage des zones PMR + légende

Légende :

-  Circulations
-  Zones PMR
-  Mobilier PMR.....

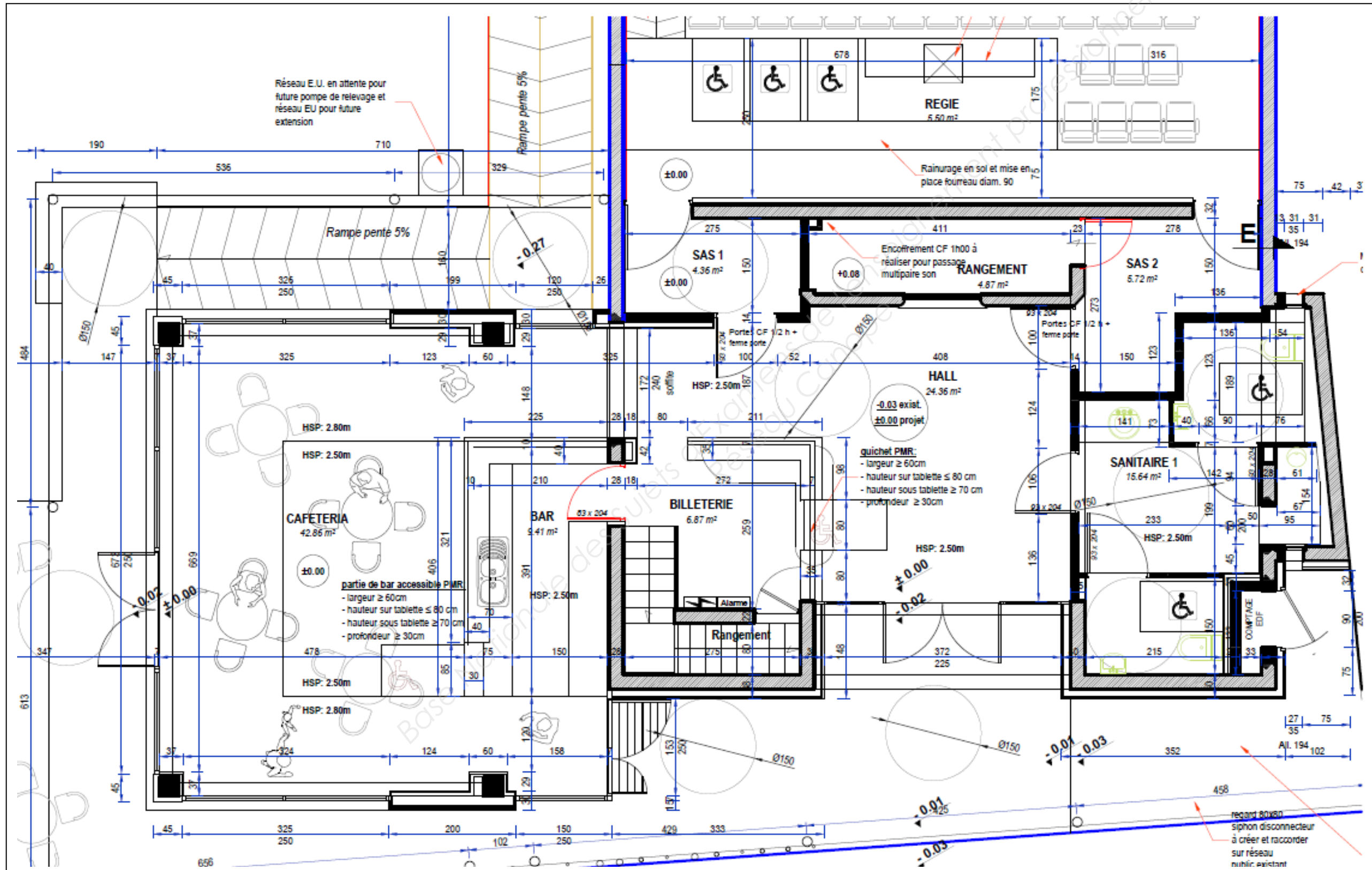

NE RIEN ECRIRE DANS CETTE PARTIE

Thème 3 - Isolation thermique

Mise en situation

Pour assurer le confort thermique du lieu, la maîtrise d'œuvre a conçu et isolé cette extension en conformité avec la réglementation RT 2012.



Répondre aux questions ci-dessous

- 3.1/ Que signifie l'abréviation RT 2012 ?
- 3.2/ Repérer sur la COUPE ci-dessous avec des couleurs différentes les différentes zones isolées. Identifier la nature des parois sur la légende.
- 3.3/ Pourquoi a-t-on isolé cette extension ? Justifier ci-contre.
- 3.4/ Calculer la résistance thermique R_T et le coefficient de transmission U pour la toiture terrasse. Conclure (**présentation de votre choix**).

Documents à disposition

- Dossier technique
- Dossier ressources
- Le coefficient demandé pour la toiture terrasse $U_{\text{toiture}} < 0.20 \text{ W/m}^2 \cdot \text{°K}$

Zone réponses :

3.1 / Que signifie l'abréviation R.T. 2012 ?

3.2 / Repérage sur la coupe de l'isolation.

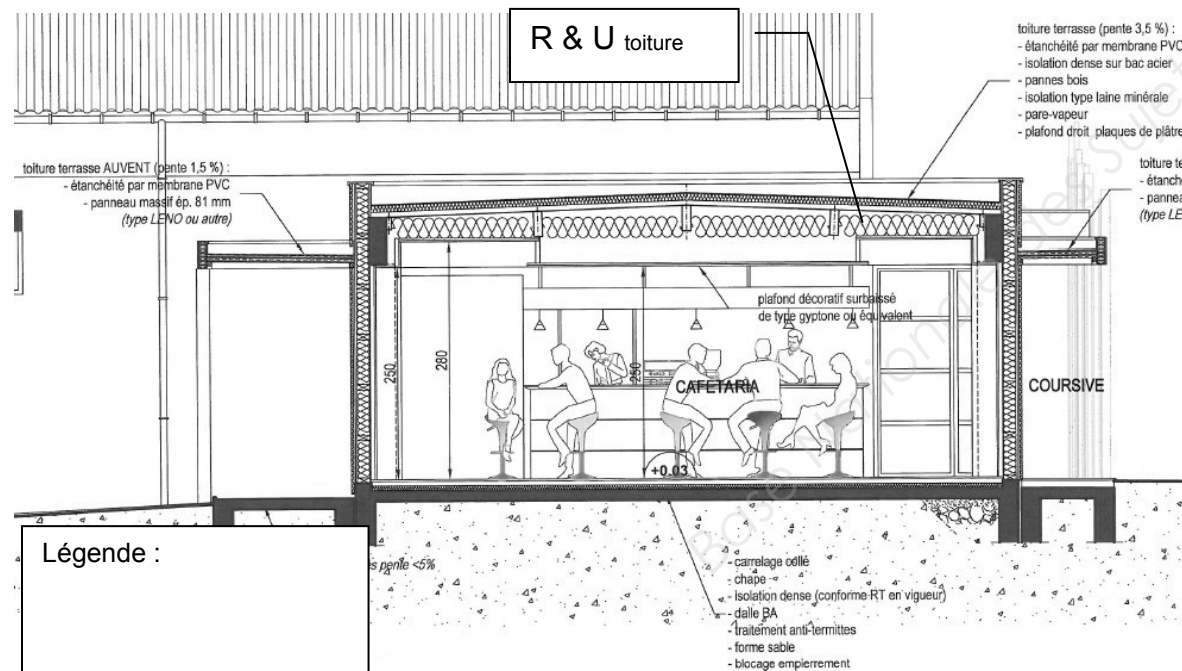

Légende :

Zone réponses :

3.3 / Quel est l'intérêt d'isoler cette extension ?

3.4 /

- Calculer la résistance thermique R_T pour la toiture terrasse et le coefficient de conduction U_{toiture} ,
- Lister les matériaux traversés par le flux de chaleur Φ dans la colonne « Désignation »,
- Conclure.

Schéma	Désignation	e en m	λ	R	
					/
	Résistances superficielles		Rsi + Rse		
		$R_T(\text{m}^2 \cdot \text{°K/W})$			

Toiture terrasse : $U_{\text{toiture}} = 1/R_T = \dots\dots\dots \text{ W/m}^2 \cdot \text{°K}$

Conclure :

Ou sur une forme littérale pour le calcul de R_T :

Rappel pour un matériau homogène $R = \frac{e}{\lambda}$

$R_T = R_{si} + \sum (e/\lambda \text{ ou } R_u) + R_{se}$ et $U = 1/R_T$

$= R_{si} + (e_1/\lambda_1 + e_2/\lambda_2 \dots + e_n/\lambda_n) + R_{se}$

Selon la RT 2012, le U d'une toiture terrasse doit être inférieur à $0.125 \text{ W / m}^2 \text{ K}$.

NE RIEN ECRIRE DANS CETTE PARTIE

Thème 4 - Plafonds suspendus

Mise en situation

L'étude des plafonds suspendus porte sur la zone cafétéria. Vous devez justifier le choix de ces plaques.

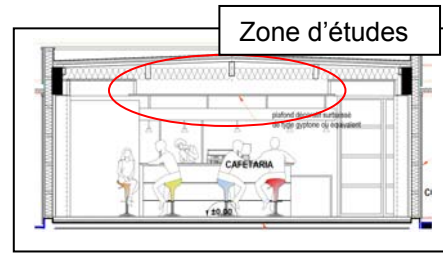

Répondre aux questions suivantes

- 4.1 Relever les hauteurs sous plafond sur la coupe DR 06 /13.
- 4.2 Pourquoi a-t-on installé un faux plafond avec des plaques de type « Gyptone » dans le hall du cinéma ?
- 4.3 Compléter le croquis de principe légendé faisant apparaître le système constructif de la partie surbaissée du plafond représenté ci-dessous.
En utilisant :
 - Les accessoires pour ossatures & plaques « Gyptone »

Documents à disposition

- Dossier technique
- Dossier ressources

Zone réponses :

4.1 Relever les hauteurs sous plafond.

Hauteur sous linteau = mm

Hauteur sous faux plafond = mm

Hauteur sous faux plafond décoratif = mm

4.2 Justification de l'utilisation des plaques de type « Gyptone » dans cette zone.

.....
.....
.....

Zone réponses :

4.3 Croquis de principe légendé du système constructif pour le plafond surbaissé (coupe sans échelle).

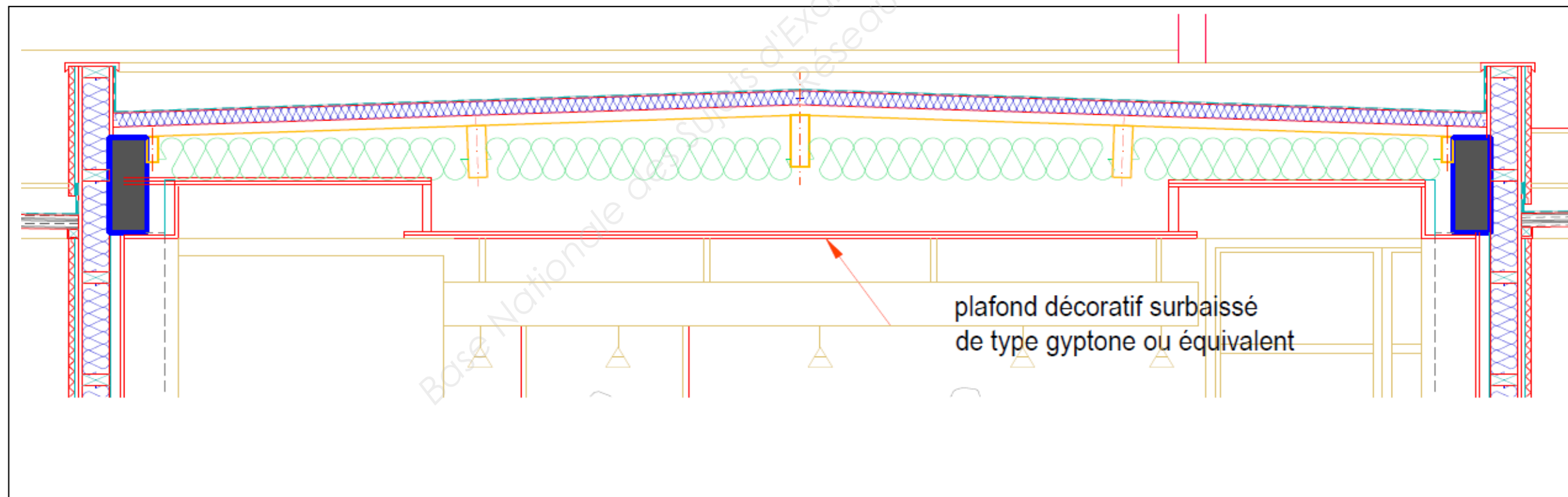

NE RIEN ECRIRE DANS CETTE PARTIE

Thème 5 - Mécanique

Mise en situation

L'étude mécanique va porter sur le **ciel du bar**.
Nous allons étudier le maintien du ciel pour le **module de côté** (longueur $l_g = 1831$ mm) et choisir les suspentes.

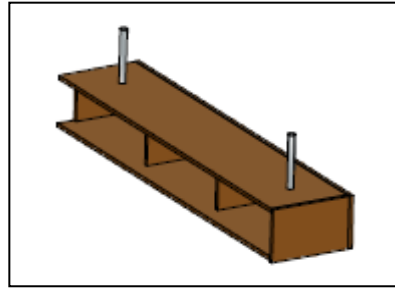

Répondre aux questions suivantes

- 5.1 Calculer la masse surfacique pour un panneau de 19 mm.
- 5.2 Calculer la surface totale des panneaux de MDF du module de côté (lire la nomenclature DR).
- 5.3 Calculer la masse du ciel, puis estimer le poids ($P = m \times g$ avec m en kg).
- 5.4 Calculer ou estimer le poids repris par une suspente.
Pour cette étude seront pris en compte le poids propre de 35 daN, la charge d'exploitation de 10 daN/m et le fait que les charges et les appuis sont symétriques.
- 5.5 Les suspentes sont soumises à quel type de sollicitation ?

Documents à disposition

- Dossier technique
- Dossier ressources
- Accélération de la pesanteur ou gravité $g = 9.81$ m/s²

Nota : les questions de mécanique sont indépendantes.

Zone réponses :

- **5.1** Calculer la masse surfacique pour un panneau de 19 mm

Dimensions du panneau =x
Masse d'une plaque =
Masse surfacique = kg/m²

Nota : prendre **16 kg/m²** si vous n'avez pas trouvé la réponse précédente

- **5.2** Calculer la surface totale des panneaux de MDF du module de côté.

Index				

- **5.3** Calculer la masse du ciel.

Calcul du poids :

$$P = m \times g = \dots\dots\dots$$

Module de côté $l_g = 1831$ mm

Modélisation

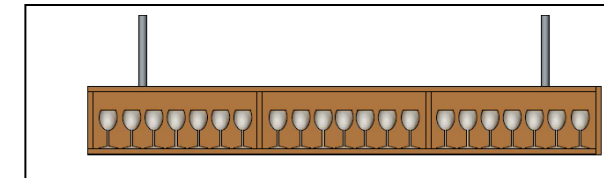
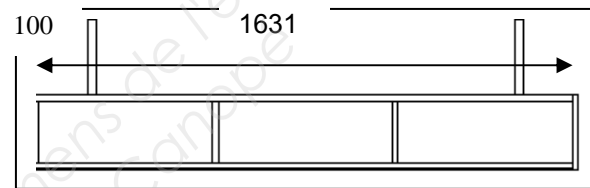

P (poids propre du ciel en MDF)

Q (charges d'exploitation ex : verres) en daN/m

Schéma mécanique

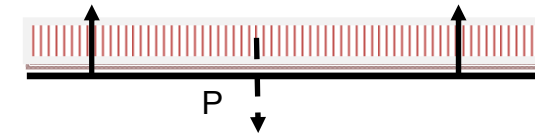

- **5.4** Calcul des efforts dans les suspentes.

Pour cette étude prendre : poids propre de 35 daN + charge d'exploitation de 10 daN/m.
Charges et appuis symétriques. Sans prise en compte d'une liaison avec le module de façade.

$$Y_a = Y_b = P/2 + q \times l_g / 2 = \dots\dots\dots$$

- **5.5** Les suspentes sont soumises à la

NE RIEN ECRIRE DANS CETTE PARTIE

Thème 6 - Choix de produits

Mise en situation

- L'architecte vous demande de lui proposer une liste de produits pour réaliser la finition des meubles bar et billetterie.

Vous devez

- Choisir dans la liste des produits du dossier ressources, le vernis le plus adapté en fonction de la demande de l'architecte.
- Établir la liste de tous les produits nécessaires pour réaliser cette finition.
- Donner les moyens d'applications pour le vernis.

Documents à disposition

- Dossier technique
- Dossier ressources

Zone réponses :

Liste des produits pour réaliser la finition du meuble Bar et du meuble Billetterie

Produits	Nom	Références	Justifications sur votre choix	Matériel d'application	Matériel et Précautions à prendre pour la protection des personnes
Vernis	_____	_____	_____	_____	
_____	_____	_____	_____		
_____	_____	_____	_____		
_____	_____	_____	_____		

NE RIEN ECRIRE DANS CETTE PARTIE

Thème 7 - Réaliser un choix de liaison

Mise en situation

- Les 3 sous-ensembles du ciel de bar ont besoin d'être reliés afin d'obtenir un ensemble résistant et homogène.

Vous devez

- Choisir un type de liaison
- Réaliser des croquis expliquant vos choix

Vous disposez pour cette étude

- Du dossier technique
- De la zone de réponse

Zone réponses :

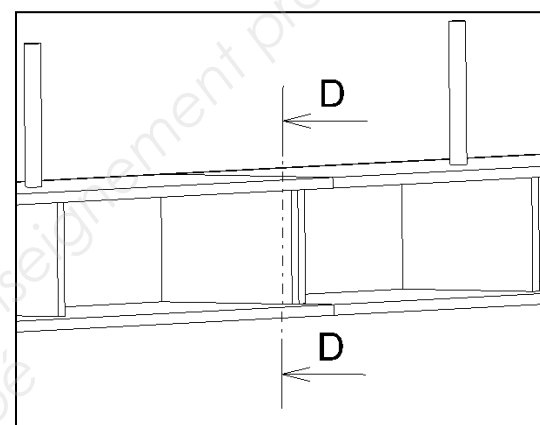
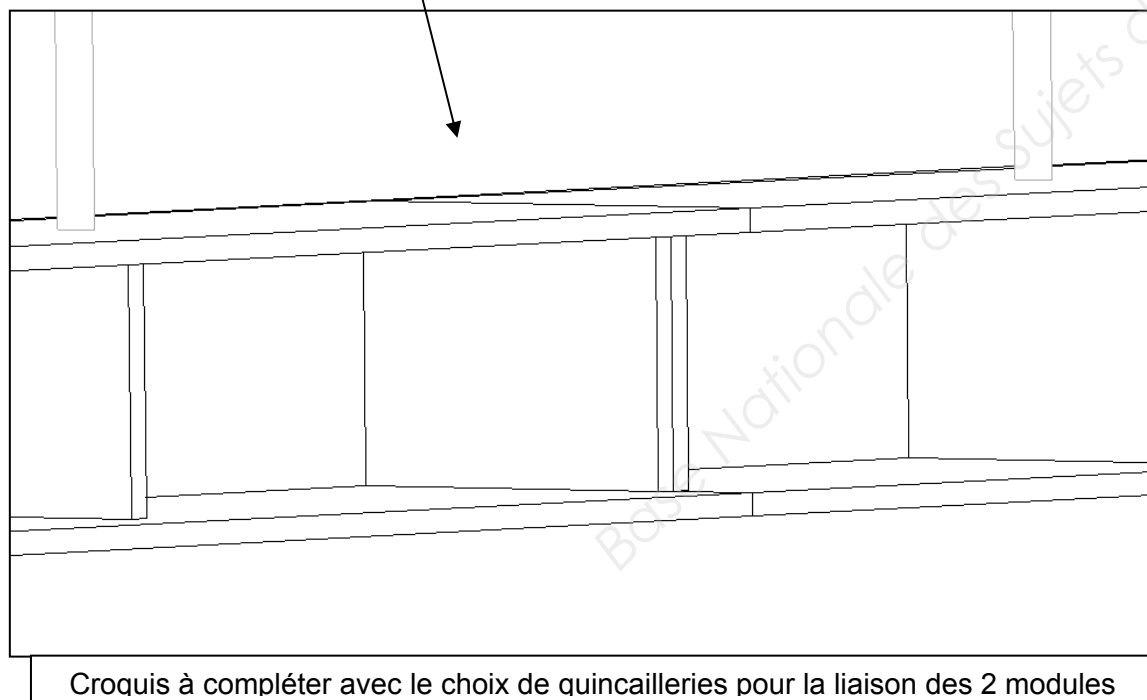
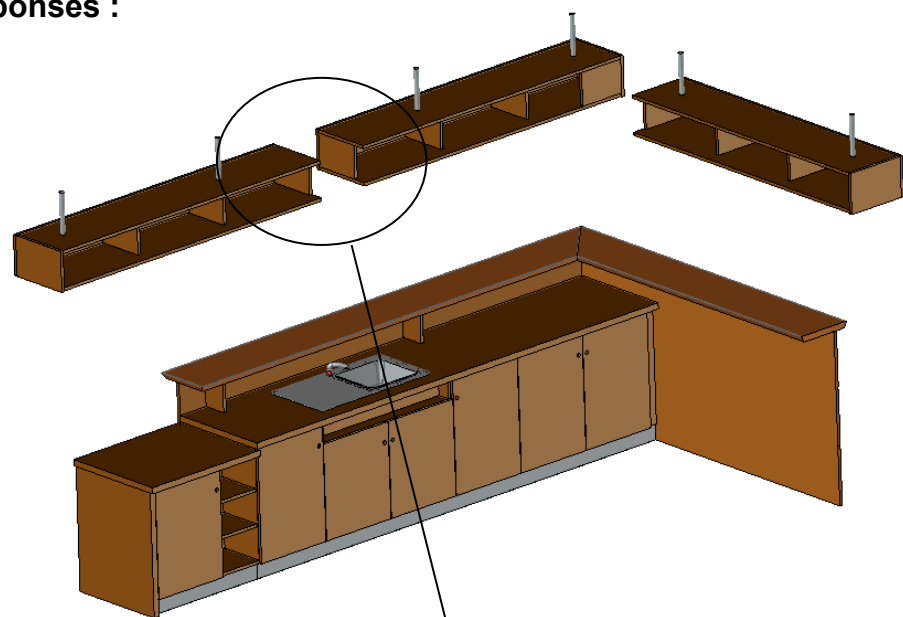

Coupe D-D à compléter avec la quincaillerie de liaison

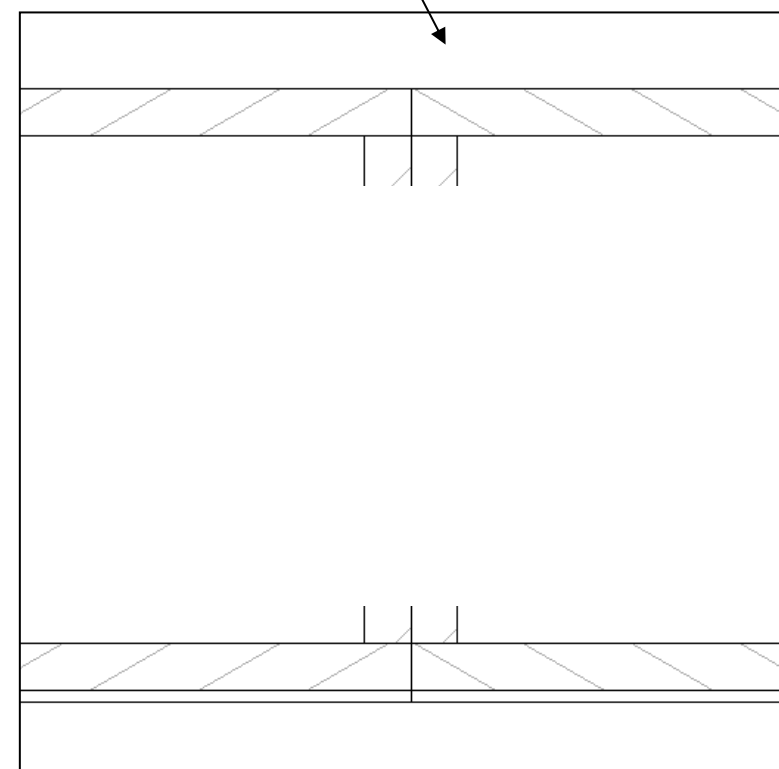

NE RIEN ECRIRE DANS CETTE PARTIE

Thème 8 - Éclairage

Mise en situation

- Le client veut éclairer le bar avec des luminaires à encastrer dans le ciel de bar, mais hésite entre des spots fixes ou orientables.

Vous devez

- Comparer les deux données techniques des spots, afin de déterminer les modifications si nécessaire, sur la construction du ciel de bar.
- Justifier les deux solutions à l'aide de croquis annotés.

Vous disposez pour cette étude

- Du dossier ressources
- De la zone de réponse

Luminaire à encastrer
Spot fixe

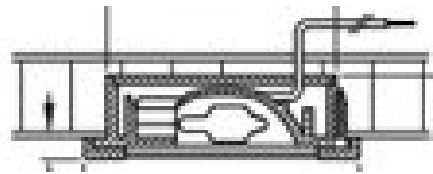

Haleos 4003



Épaisseur des spots :

Usinages et modifications à réaliser pour adapter ce spot sur le ciel de bar :

Croquis :

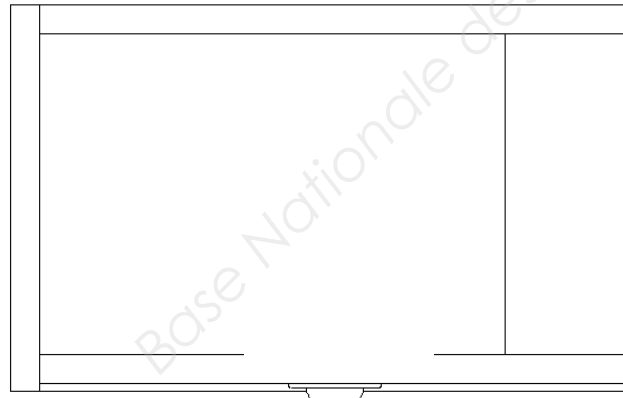
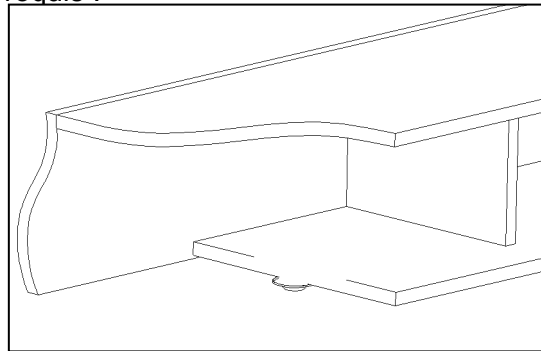

Luminaire à encastrer
Spot orientable

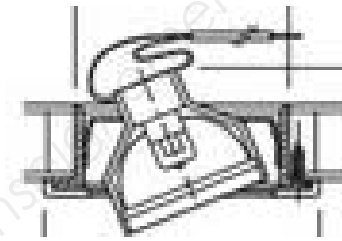

Haleos 4004
orientable



Épaisseur des spots :

Usinages et modifications à réaliser pour adapter ce spot sur le ciel de bar :

Croquis :

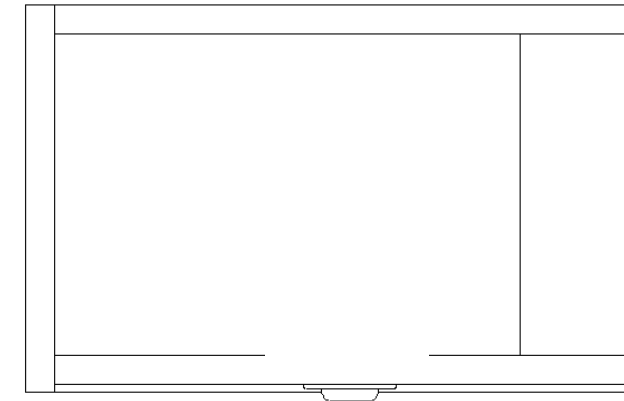
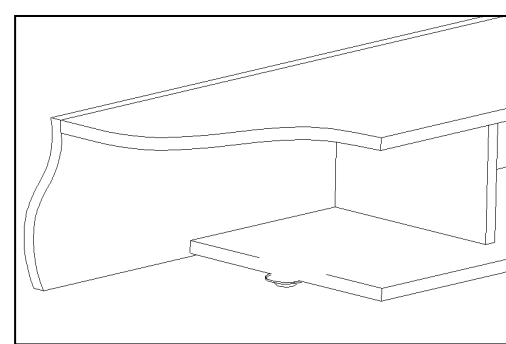

Croquis à compléter avec le spot et les modifications apportées aux meubles

NE RIEN ECRIRE DANS CETTE PARTIE