



**LE RÉSEAU DE CRÉATION
ET D'ACCOMPAGNEMENT PÉDAGOGIQUES**

**Ce document a été mis en ligne par le Réseau Canopé
pour la Base Nationale des Sujets d'Examens de l'enseignement professionnel.**

Ce fichier numérique ne peut être reproduit, représenté, adapté ou traduit sans autorisation.

Le sujet se compose de 5 pages, numérotées de 1/5 à 5/5.
Dès que le sujet vous est remis, assurez-vous qu'il est complet.

Calculatrice autorisée, conformément à la circulaire 99-186 du 16 novembre 1999.

SUJET

Cahier des charges : Coupe à fruits "Angel"

Une enseigne des arts de la table demande une proposition de modèle de coupe à fruits en bois.

Descriptif :

- L'élément 101 est un anneau assemblé avec l'élément 103 par le tenon de l'élément 102.
- Les éléments 103 et 105 sont assemblés par un tenon borgne, traversant l'élément 104 et venant ainsi le bloquer.
- L'élément 105 est assemblé à l'élément 106 par un tenon borgne.

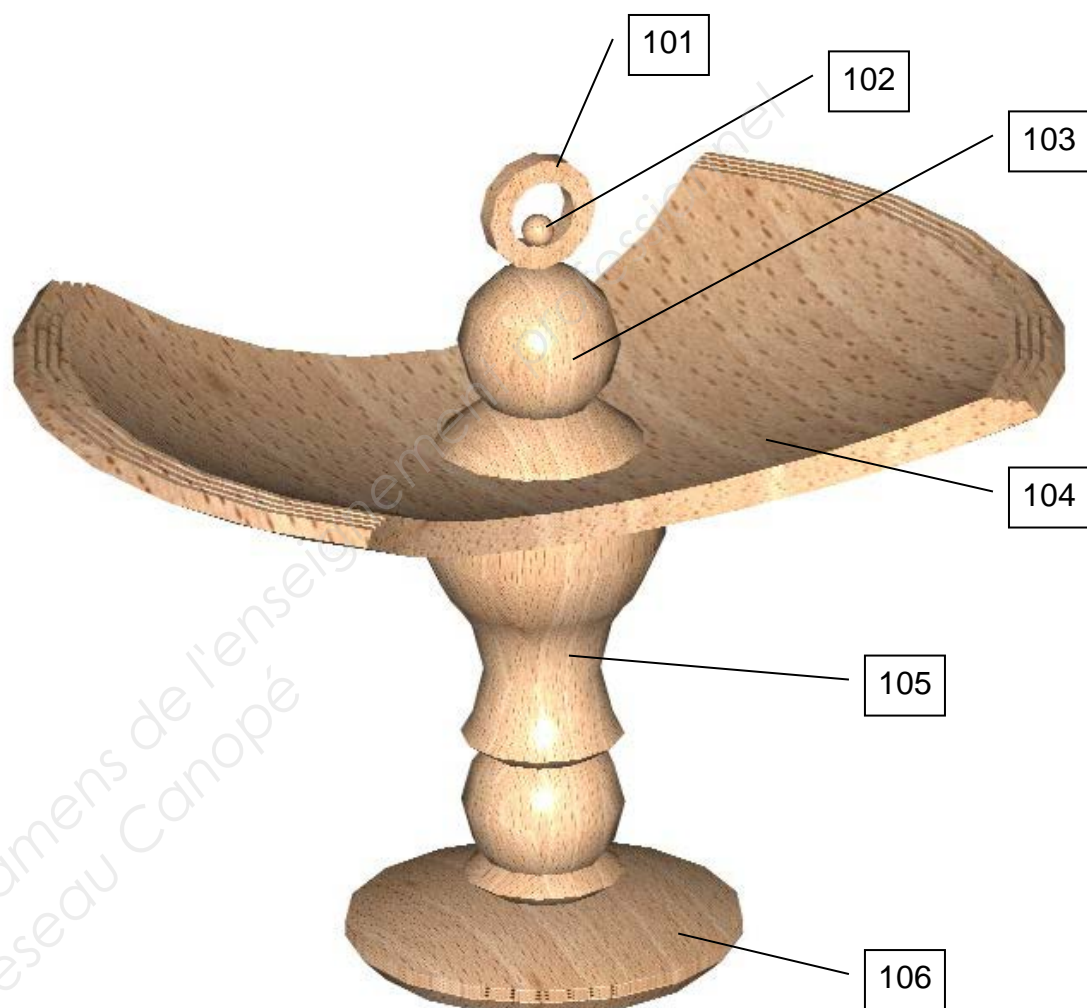

On vous demande :

- D'exécuter les usinages suivant les données du dossier technique dans les pièces fournies afin de réaliser un ensemble complet, qui sera rendu poncé et non collé.
- De réaliser un double des éléments 103, 105 et 106, étant rendus non poncés, bruts de coupe.
- De réaliser le chantournage de l'élément 104, avec les chants poncés (ATTENTION épreuve d'usinage).

On vous donne :

- Le matériel individuel et collectif demandé.
- L'ensemble des pièces nécessaires à la réalisation de l'ensemble et des éléments 103, 105 et un double.
- Le dossier technique pages 2/5 à 5/5 suivantes.

CAP ARTS DU BOIS	Option B – Tourneur	SUJET	Durée : 14 h	Session 2017
EPREUVE EP1 : EXECUTION D'UNE PIECE TOURNEE		Code : 500 234 31	Coef. : 10	Page 1 / 5

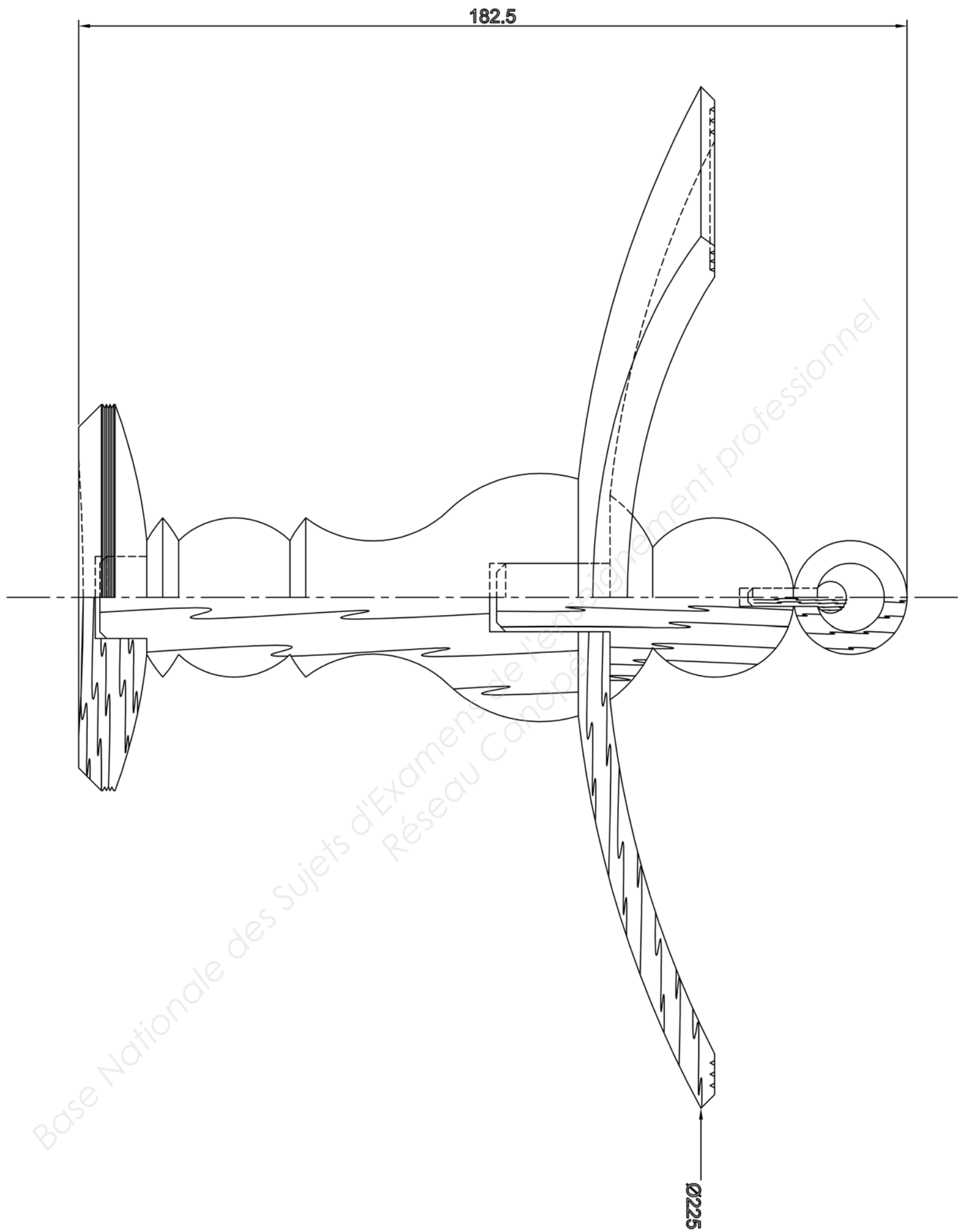

CAP ARTS DU BOIS	Option B – Tourneur	SUJET	Durée : 14 h	Session 2017
EPREUVE EP1 : EXECUTION D'UNE PIECE TOURNEE		Code : 500 234 31	Coef. : 10	Page 2 / 5

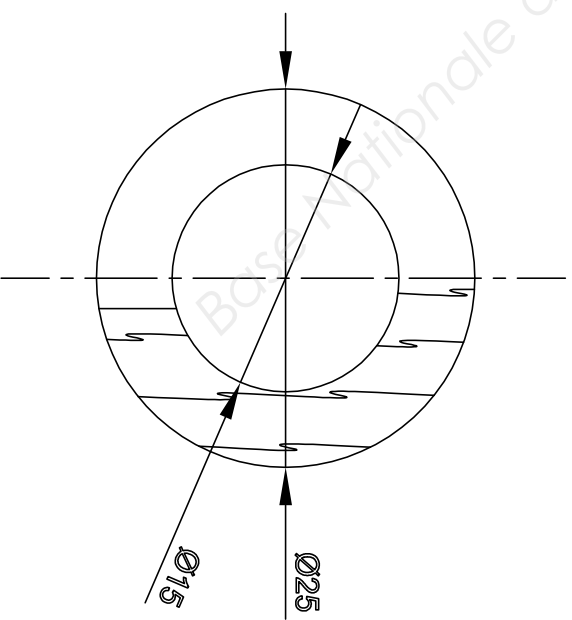
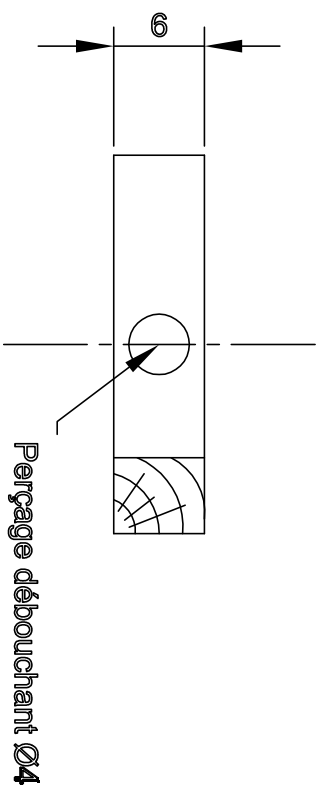
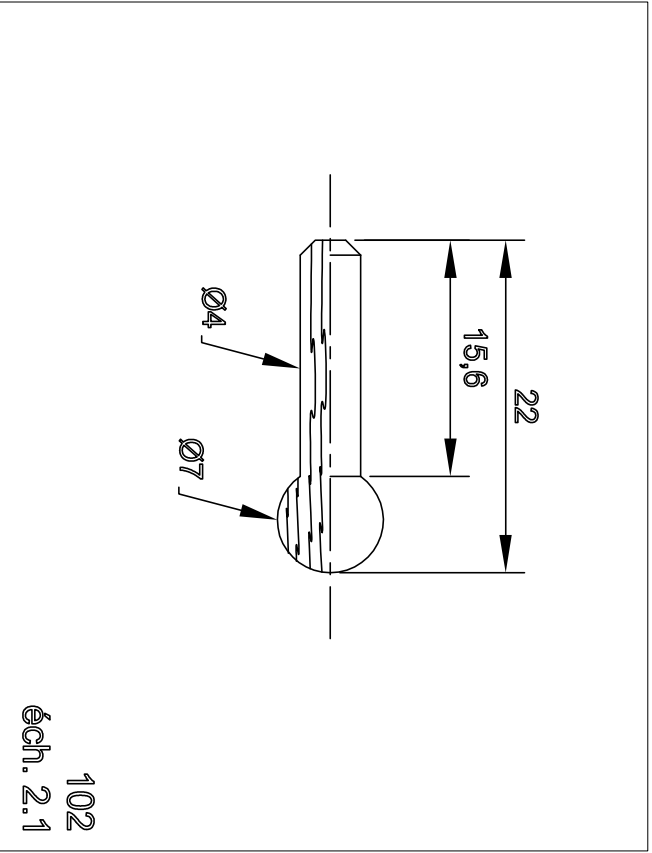
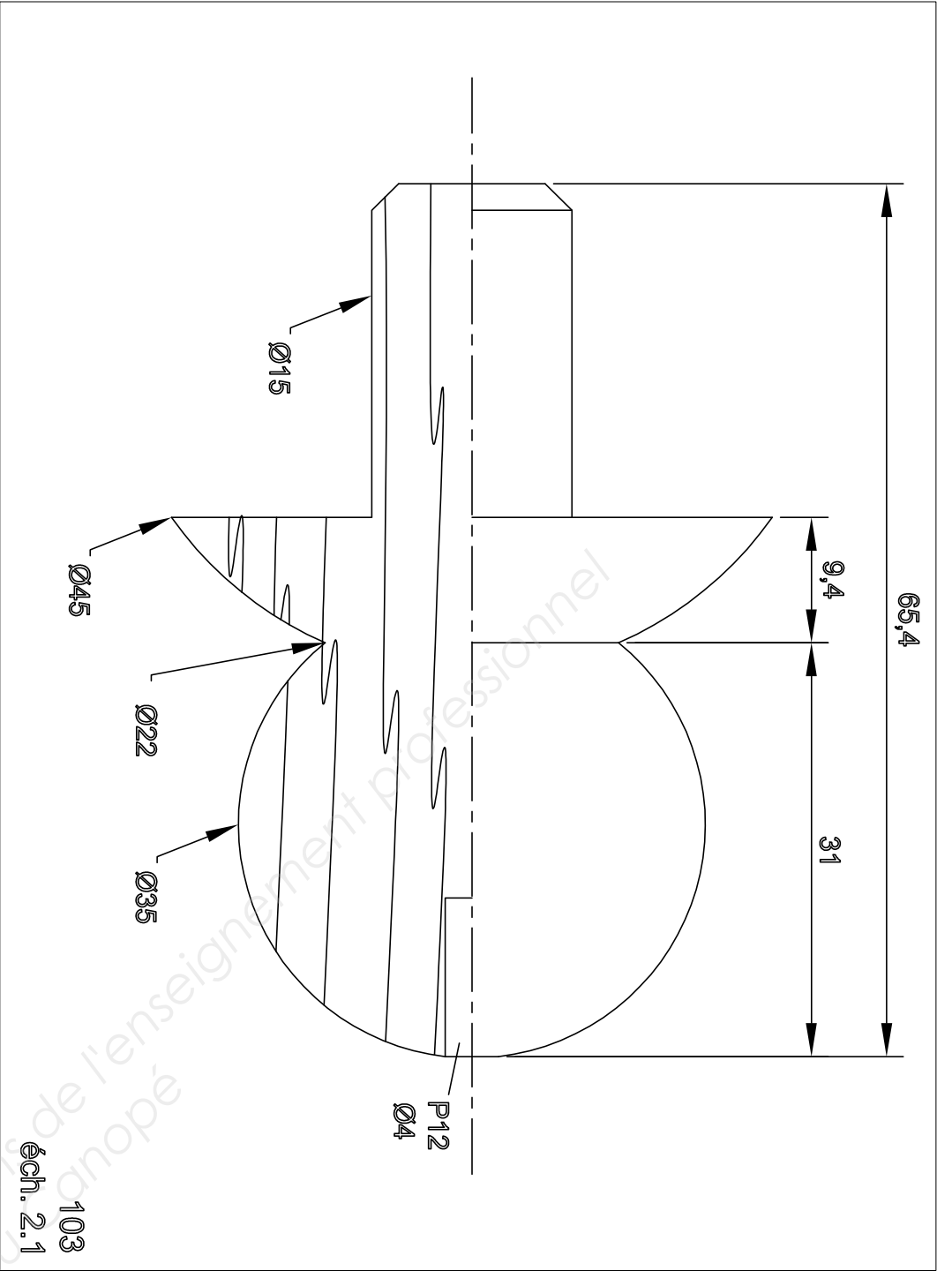

CAP ARTS DU BOIS	Option B – Tourneur	SUJET	Durée : 14 h	Session 2017
EPREUVE EP1 : EXECUTION D'UNE PIECE TOURNEE		Code : 500 234 31	Coef. : 10	Page 3 / 5

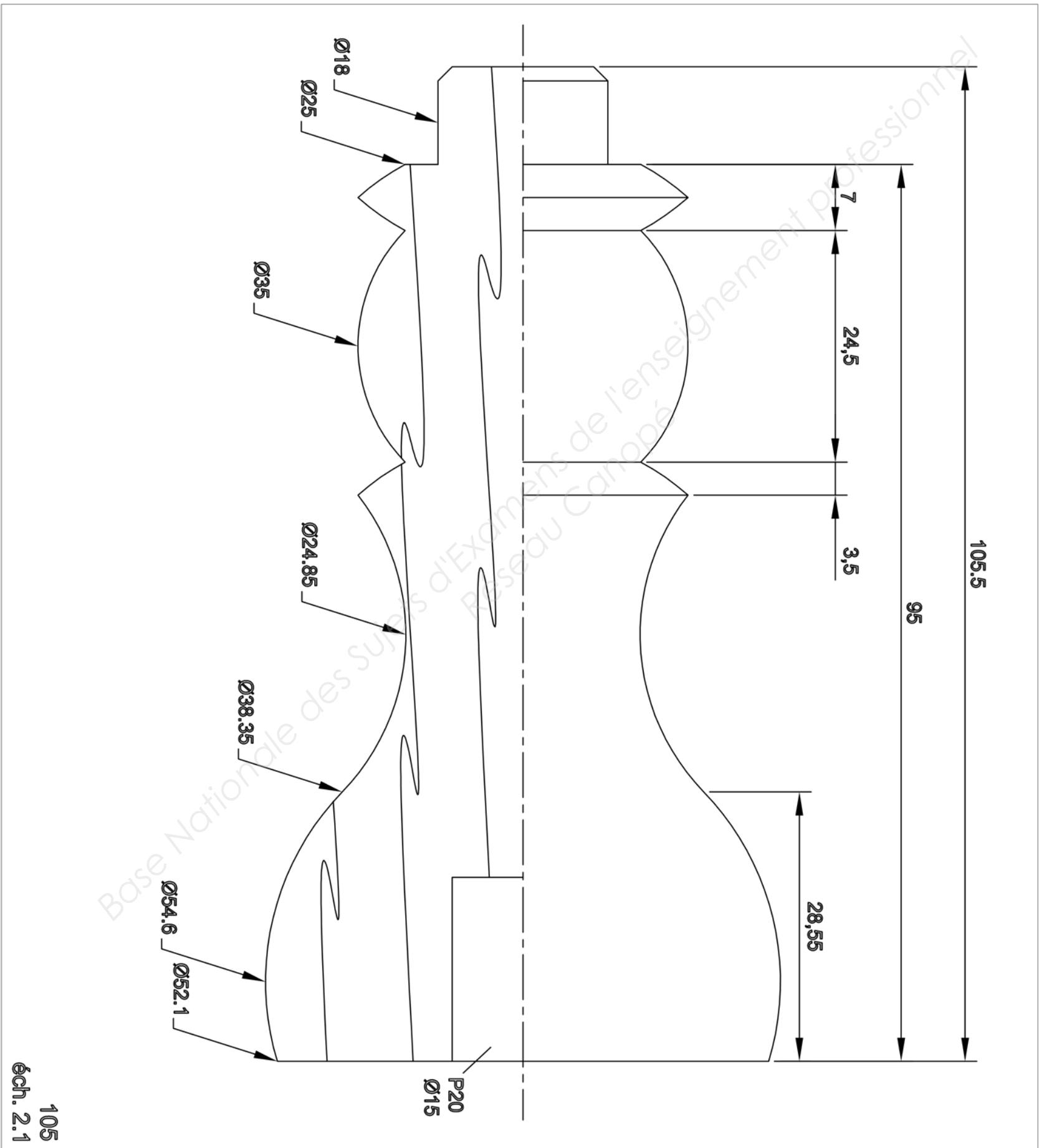
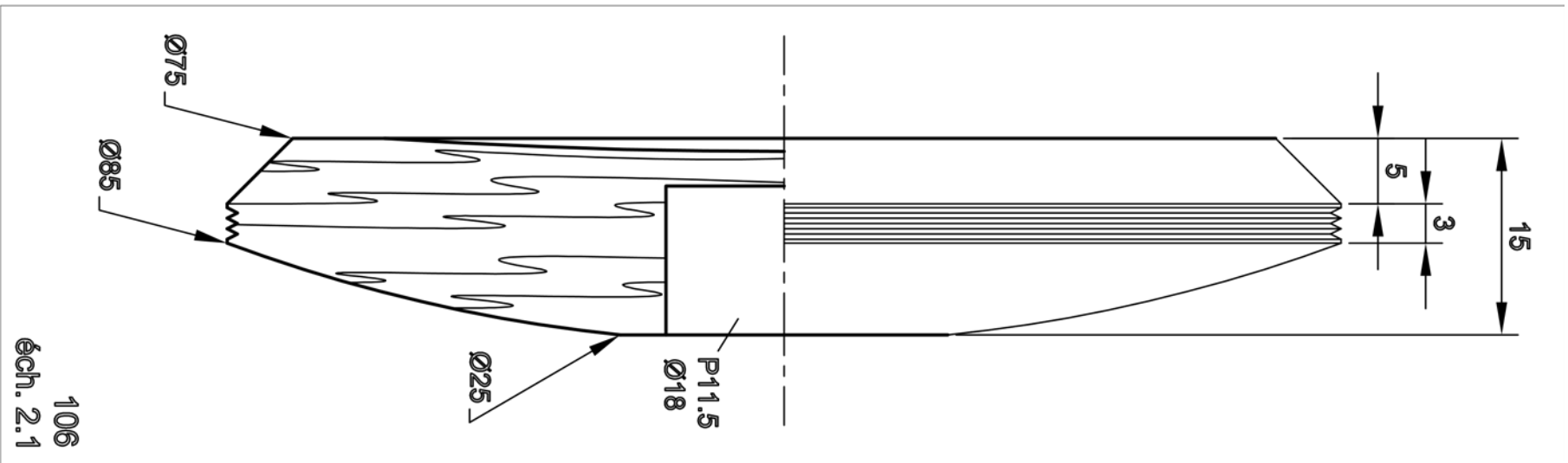

CAP ARTS DU BOIS	Option B – Tourneur	SUJET	Durée : 14 h	Session 2017
EPREUVE EP1 : EXECUTION D'UNE PIECE TOURNEE		Code : 500 234 31	Coef. : 10	Page 4 / 5

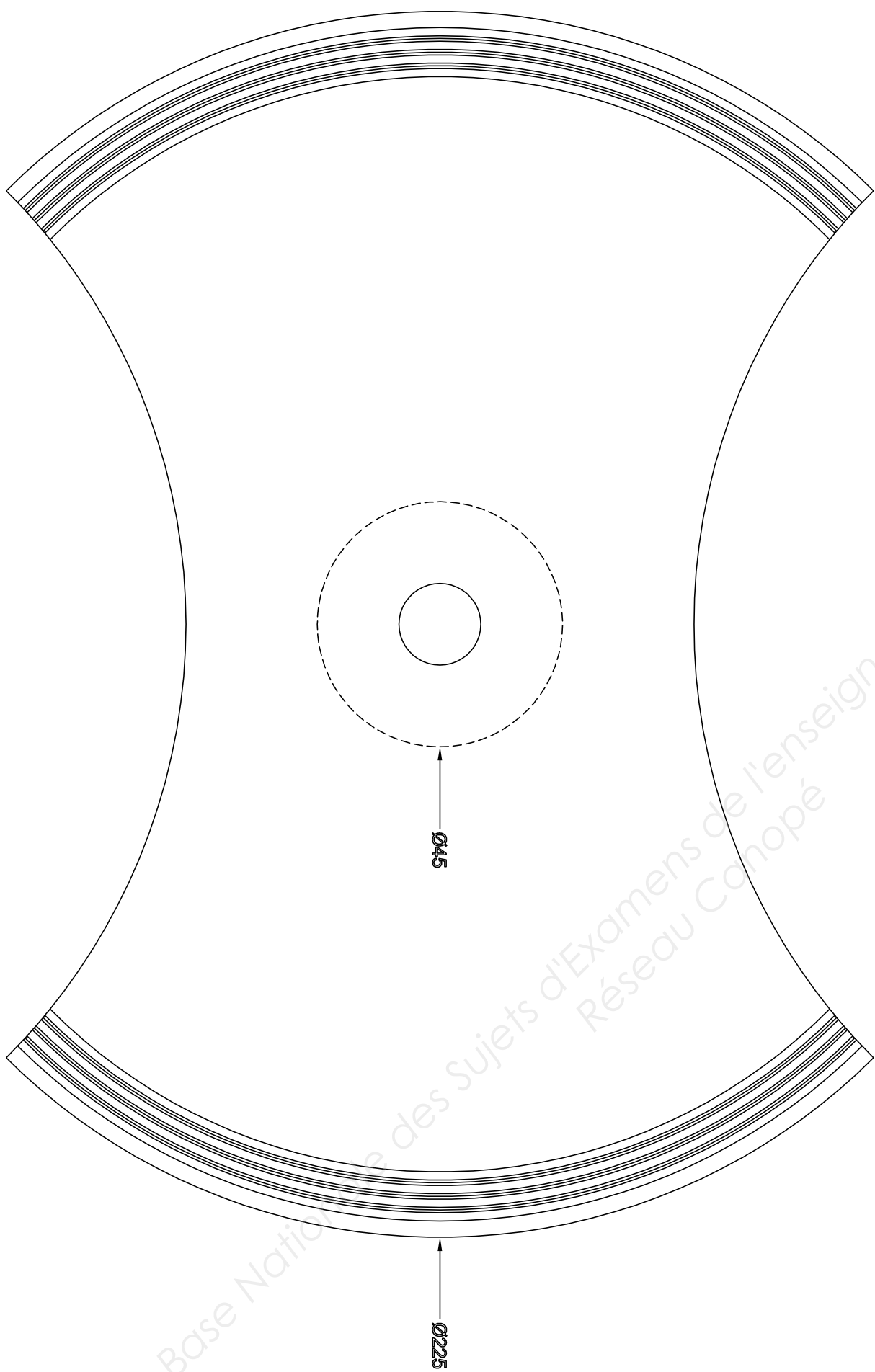

104
éch. 1.1

CAP ARTS DU BOIS	Option B – Tourneur	SUJET	Durée : 14 h	Session 2017
EPREUVE EP1 : EXECUTION D'UNE PIECE TOURNEE		Code : 500 234 31	Coef. : 10	Page 5 / 5