



**LE RÉSEAU DE CRÉATION
ET D'ACCOMPAGNEMENT PÉDAGOGIQUES**

**Ce document a été mis en ligne par le Réseau Canopé
pour la Base Nationale des Sujets d'Examens de l'enseignement professionnel.**

Ce fichier numérique ne peut être reproduit, représenté, adapté ou traduit sans autorisation.

BACCALAURÉAT PROFESSIONNEL

MAINTENANCE NAUTIQUE

Session : 2018

E.2 –ÉPREUVE TECHNOLOGIQUE

ÉTUDE DE CAS - ANALYSE TECHNIQUE

DOSSIER SUJET

Ce dossier comprend 14 pages numérotées de DS 1/14 à DS 14/14.

Dossier complet àagrafer et à remettre dans une copie double d'examen en fin d'épreuve.

L'usage de tout modèle de calculatrice, avec ou sans mode examen, est autorisé.

AUCUN DOCUMENT N'EST AUTORISÉ

Nota : Dès la distribution du sujet assurez-vous qu'il est complet. S'il est incomplet, demander un nouvel exemplaire au ou à la responsable de la salle.

Baccalauréat professionnel Maintenance nautique	1806-MN T	Session 2018	SUJET
E2 : Étude de cas – Analyse technique	Durée : 3h	Coefficient : 3	DS 1/14

Mise en situation :

Vous êtes employé/employée au sein de l'entreprise Méca Naval, concessionnaire Mercury depuis de nombreuses années sur le port de plaisance de Bandol dans le département du Var. La société a une clientèle très diversifiée, allant du professionnel au plaisancier.

Aujourd'hui, le chef ou la cheffe d'atelier vous confie l'embarcation de M. Painpan, client fidèle depuis plus de 15 ans. M. Painpan utilise son bateau de marque Rhodel pour faire du parachute ascensionnel. Il a une activité de loisir uniquement à la belle saison.

Le bateau est équipé d'un moteur Vérado 150 chevaux avec une commande d'inversion numérique pour la propulsion et d'un treuil hydraulique servant à régler la longueur du câble reliant les parachutistes au bateau.

Suite à un choc, le client se plaint d'une impossibilité à passer la marche avant ou la marche arrière.

Vous effectuez un essai rapide du moteur, vous constatez effectivement que le moteur Vérado démarre mais qu'il est impossible de passer une vitesse, une alarme retentit et un message d'erreur s'affiche. Vous vous apercevez aussi que le tableau arrière est fissuré. Il va falloir sortir le bateau de l'eau pour pouvoir effectuer la réparation du tableau.

Avant d'effectuer le devis, vous conseillez à votre client de prendre contact avec son assurance pour la prise en charge des réparations. Un expert sera alors missionné pour constater les avaries et suivre l'évolution des travaux.

Thème 1 : Diagnostic du choc sur l'embase /23 pts

Thème 2 : Diagnostic du passage des vitesses (marche avant et arrière) /37 pts

Baccalauréat professionnel Maintenance nautique	1806-MN T	Session 2018	SUJET
E2 : Étude de cas – Analyse technique	Durée : 3h	Coefficient : 3	DS 2/14

Thème 1 : Diagnostic du choc sur l'embase

Avec l'expert M. Bonneaventure, vous vérifiez le choc sur l'embase et les éventuelles conséquences. Lorsque vous relevez le moteur, vous vous apercevez que le pied d'embase est fendu suite au choc et que le boîtier d'engrenage ne contient plus d'huile. Une fissure non traversante de 20 cm de long est apparue sur le tableau arrière au niveau des œuvres vives.

L'expert vous donne un accord pour la dépose de l'embase et le contrôle de celle-ci afin de faire un devis pour la réparation du pied d'embase et de la fissure sur le tableau arrière. Vous décidez de faire deux devis. Le premier contiendra la réparation du pied d'embase et le deuxième le remplacement du pied d'embase.

Q1.1 À l'aide de la documentation ressource DR 2/23, déterminer la surface de réparation du tableau arrière (détailler vos calculs, attention aux unités). Indiquer sur le schéma du tableau les cotes en faisant un dessin de la surface de réparation.

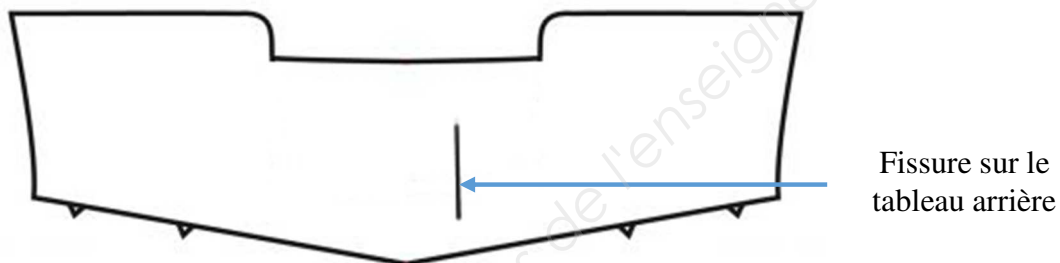

.....

.....

.....

.....

.....

Q1.2 Pour l'intervention sur le tableau arrière vous utiliserez 2 mats de 300 gr/m² et 1 rowing de 700 gr/m². À l'aide de la documentation ressource DR 2/23, calculer la quantité de résine et de durcisseur qu'il va vous falloir pour effectuer la réparation (détailler vos calculs).

.....

.....

.....

.....

.....

Baccalauréat professionnel Maintenance nautique	1806-MN T	Session 2018	SUJET
E2 : Étude de cas – Analyse technique	Durée : 3h	Coefficient : 3	DS 3/14

Q1.3 Détailler les EPI (équipements de protection individuels) que vous allez utiliser (cocher la ou les bonnes réponses).

















Q1.4 Définir le type de résine que vous allez utiliser en considérant que vous ne connaissez pas le type de bateau époxy ou polyester.

.....

Q1.5 Justifier le choix de cette résine.

.....

Q1.6 Devis

1.6.1 Après la dépose et l'examen du pied d'embase vous constatez qu'il faut remplacer les pièces ci-dessous. À l'aide des documents ressources DR 3/23 et 4/23, effectuer les devis pour la réparation du pied d'embase et l'échange standard de l'embase en remplissant le document page suivante.

- l'arbre d'hélice
- l'engrenage de marche arrière
- le roulement à rouleaux (30-884329T)
- l'embrayage
- l'engrenage de marche avant
- croisillon (17-8M0100263)
- 2 joints spi (26-888483)
- joint torique
- joint spi (26-830749)
- le roulement à rouleaux (31-884330T01)
- **le taux horaire de main d'œuvre est de 65 euros hors taxes**

Baccalauréat professionnel Maintenance nautique	1806-MN T	Session 2018	SUJET
E2 : Étude de cas – Analyse technique	Durée : 3h	Coefficient : 3	DS 4/14

1.6.2 À l'aide du document ressource, effectuer le devis pour le remplacement du pied d'embase en échange standard en remplissant le document ci-dessous :

MECA NAVAL

3, rue du port
83 170 Bandol
04 42 03 34 36
mecanaval@votrebateau.com

DEVIS

M. PAINPAN

34, impasse de la Marine
83 170 Bandol

référence : dev17643
date : 22 juillet 2017
n° client : 83452671

Intitulé:

Quantité	Désignation	Référence	Prix unitaire HT	Prix total HT
1	Grutage bateau	Grubat	150	150
2	Petite fourniture peinture	Div001	30	
1,5	Remplacement pied d'embase		65	
2	Litres d'huile embase Mercury		37,88	
1	Essai en mer		45	

Total Hors Taxe	€
TVA à 20 %	€
Total TTC en euros	€

Suite au rapport d'expertise de M. Bonneaventure se basant sur les devis que vous lui avez transmis, celui-ci vous demande d'effectuer la remise en état du moteur en remplaçant le pied d'embase.

Q1.7 Rechercher la méthode de réparation constructeur dans le document ressource DR 5/23, 6/23, 7/23 et 8/23 et numéroté les différentes étapes dans l'ordre pour la dépose. Capot/couvercle/carénages déposés.

Numéro	Étapes
	Déposer l'hélice
	Vérifier que la commande d'inversion de marche soit au point mort
	Déposer les vis de fixation du carter d'embase
	Déposer la plaque anodique
	Vidanger l'huile moteur
	Déposer le carter d'embase
	Relever le moteur et enclencher le levier de verrouillage

Q1.8 Rechercher la méthode de réparation dans le document ressource DR 9/23, 10/23, 11/23 et 12/23 et numéroté les différentes étapes dans l'ordre pour la repose.

Numéro	Étapes
	Remplissage de l'huile moteur
	Serrer les écrous du carter d'embase
	Remonter la plaque anodique
	Repose du carter d'embase
	Vérifier que l'embase soit au point mort

Q1.9 Choisir dans la documentation technique DR 12/23, l'outil avec lequel vous allez serrer les vis au couple.

.....

Q1.10 Donner le couple de serrage spécifique des éléments dans le tableau ci-dessous DR 11/23 et 12/23.

Éléments	N.m
Vis carter d'embase	
Vis dérive	
Vis cache latéraux	

Thème 2 : Diagnostic du passage des vitesses

Une fois la réparation du pied d'embase et du tableau arrière effectuée, vous contrôlez le bon fonctionnement du moteur. Vous vous apercevez que le moteur démarre mais qu'il est impossible de passer la marche avant ou la marche arrière. De plus, un message apparaît sur le tableau de bord vous indiquant : *ESC TIMEOUT*.

Vous contactez l'expert M. Bonneaventure pour lui signaler et celui-ci vous demande de faire le diagnostic de la panne et d'en déterminer la cause. Vous le tiendrez informé.

Q2.1 Identifier les éléments composant le système d'inversion de marche, en vous aidant de la documentation ressource DR 14/23, 15/23, 16/23 et 17/23, puis reporter les numéros sur le schéma ci-dessous.

- 1 :
- 2 :
- 3 :
- 4 :
- 5 :

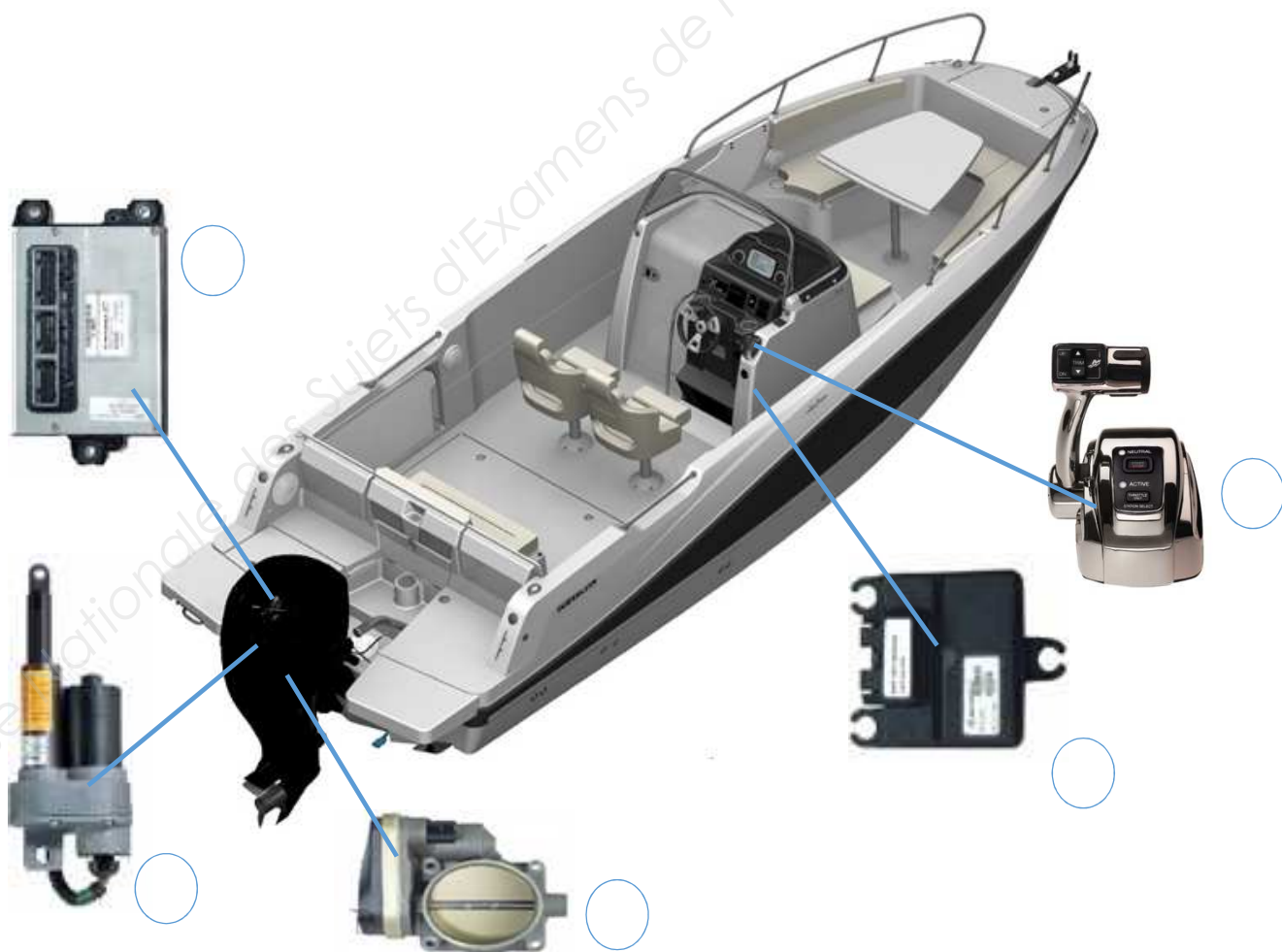

Q2.2 À l'aide de la documentation ressource DR 13/23, citer les avantages du système d'inversion de marche numérique.

-
.....
-
.....
-
.....
-
.....
-
.....
-
.....
-
.....
-
.....

Q2.3

a. Expliquer brièvement le fonctionnement du système DTS Mercury, en vous appuyant sur la documentation ressource DR 15/23.

-
.....
-
.....
-
.....
-
.....

b. À l'aide de la documentation ressource DR 16/23 expliquer la fonction de l'ESC.

-
.....

Baccalauréat professionnel Maintenance nautique	1806-MN T	Session 2018	SUJET
E2 : Étude de cas – Analyse technique	Durée : 3h	Coefficient : 3	DS 9/14

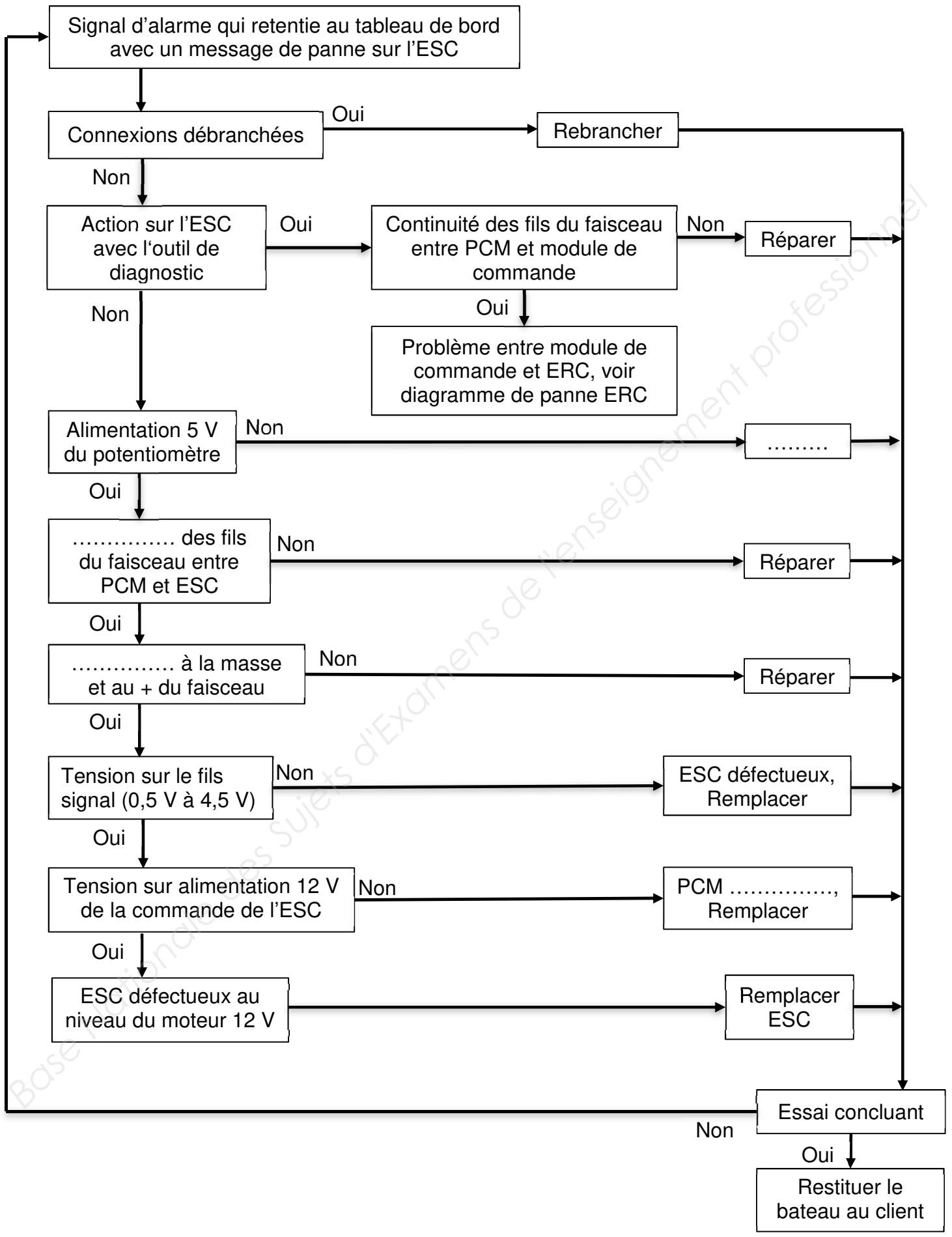

Q2.7 Pour vous aider dans la démarche de diagnostic, indiquer dans le tableau ci-dessous en vous aidant de la documentation ressource DR 16/23, quelles sont les tensions d'alimentation des capteurs et des actionneurs pour le module de commande PCM.

Tension alimentation capteur	Tension alimentation actionneur

Vous décidez d'utiliser la valise de diagnostic Mercury (DDT), afin de relever les codes défauts. Vous relevez le code défaut « 194 ».

Q2.8 À l'aide de la documentation ressource DR 23/23, indiquer la définition de la panne ainsi que les causes possibles (3 réponses uniquement pour les causes possibles).

Définition de la panne	
Causes possibles	

Q2.9 Vous décidez de localiser la panne en effectuant un test de l'actionneur (ESC) à l'aide de la valise de diagnostic, celui-ci n'est pas actionné. À l'aide de la documentation ressource et de l'organigramme de recherche de panne page DS 11/14, indiquer la localisation de la panne. Vous n'avez aucune dureté sur la partie commande mécanique.

-
-

Q2.10 Vous souhaitez contrôler l'ESC, donner le numéro du connecteur que vous devez contrôler DR 21/23 .

.....

Q2.11 Quelle que soit votre réponse à la question précédente, vous décidez de contrôler l'ESC. Identifier dans le tableau ci-dessous les fils que vous allez tester DR 17/23, 21/23 et 22/23.

Fonction du fil	Couleur du fil allant de la connectique au PCM	Couleur du fil allant de la connectique à l'ESC
Pilote du moteur	Noir	Noir

Q2.12 Vous décidez de débrancher la connectique pour effectuer un relevé de mesure (*contact moteur sur ON*). Indiquer dans le tableau ci-dessous les valeurs constructeurs données dans le document ressource DR 16/23 et 17/23.

	Contrôle	Valeurs relevées	Valeurs constructeur	Borne
ESC	Alimentation moteur ESC	0 V	0 V	
	Alimentation potentiomètre	5 V		
Faisceau moteur	Continuité du fil du signal	0 Ω		
	Isolement à la masse du signal	Infini Ω		
	Isolement au + du signal	0 V		

Q2.13 Comparer les valeurs relevées aux valeurs constructeur.

.....

Q2.14 Après avoir rebranché la connectique et en vous piquant sur les fils, vous décidez de contrôler les valeurs de sortie du signal de position de marche DR 16/23 et 17/23.

a. Préciser les bornes entre lesquelles vous allez placer le voltmètre.

.....

b. En vous aidant du document ressource, indiquer dans le tableau ci-dessous les valeurs constructeur.

Contrôle	Valeurs relevées	Valeurs constructeur
Tension du signal au point mort	0 V	
Tension du signal en marche avant	0 V	
Tension du signal en marche arrière	0 V	

Q2.15 À la suite de vos contrôles et des résultats que pouvez-vous en déduire ? Détailler votre explication.

.....

.....

.....

Q2.16 Vous décidez de remplacer l'ESC. Indiquer le réglage important à effectuer. Donner sa valeur DR 20/23.

.....
.....

Q2.17 Préciser ce que vous devez faire si le réglage est hors spécification DR 20/23.

.....
.....

Q2.18 Avant de restituer le bateau au client, énoncer ce que vous devez faire pour valider la qualité de votre travail.

.....
.....

Base Nationale des Sujets d'Examens de l'enseignement professionnel

Baccalauréat professionnel Maintenance nautique	1806-MN T	Session 2018	SUJET
E2 : Étude de cas – Analyse technique	Durée : 3h	Coefficient : 3	DS 14/14