



**LE RÉSEAU DE CRÉATION  
ET D'ACCOMPAGNEMENT PÉDAGOGIQUES**

**Ce document a été mis en ligne par le Réseau Canopé  
pour la Base Nationale des Sujets d'Examens de l'enseignement professionnel.**

**Ce fichier numérique ne peut être reproduit, représenté, adapté ou traduit sans autorisation.**

**CODE : 1806-CAP ABT EP2B**

Le sujet se compose de 4 pages numérotées de 1/4 à 4/4.  
Dès que le sujet vous est remis, assurez-vous qu'il est complet.

L'usage de tout modèle de calculatrice, avec ou sans mode examen, est autorisé.

**À L'ISSUE DE L'ÉPREUVE, LA PAGE 4/4 EST À RENDRE  
À INSÉRER DANS UNE COPIE D'EXAMEN.**

## **SUJET**

### **CAP ARTS DU BOIS**

#### **OPTION B – TOURNEUR**

#### **ÉPREUVE EP2 B – DESSIN TECHNIQUE**

Base Nationale des Sujets d'Examens de l'enseignement professionnel

CAP ARTS DU BOIS      Option B - TOURNEUR	SUJET	Durée : 1 h 30	Session 2018
EPREUVE EP2 B – DESSIN TECHNIQUE	CODE : 500 234 31	Coef. : 1	Page 1 / 4

## SUJET

### On donne :

- les caractéristiques dimensionnelles et géométriques de toutes les pièces composant un pied de lampe à chevet (page 3/4),
- une perspective éclatée (page 3/4),
- la mise en page de la vue de face en 1/2 coupe A-A (page 4/4).

### On demande (sur le document page 4/4) :

- de compléter la vue de l'ensemble monté en respectant la 1/2 vue et la coupe A-A,
- de représenter les assemblages,
- de définir l'assemblage entre les pièces 1 et 2,
- de coter les dimensions d'encombrement.

### On exige :

- un tracé complet, propre, net et précis,
- un respect de la normalisation (traits, écriture, fil du bois),
- une conformité de représentation des assemblages.

### Critères d'évaluation :

1/2 vue	/ 6 points
1/2 coupe	/ 6 points
Représentation des assemblages	/ 6 points
Cotation	/ 2 points

**TOTAL / 20 points**

CAP ARTS DU BOIS Option B - TOURNEUR	SUJET	Durée : 1 h 30	Session 2018
EPREUVE EP2 B – DESSIN TECHNIQUE	CODE : 500 234 31	Coef. : 1	Page 2 / 4

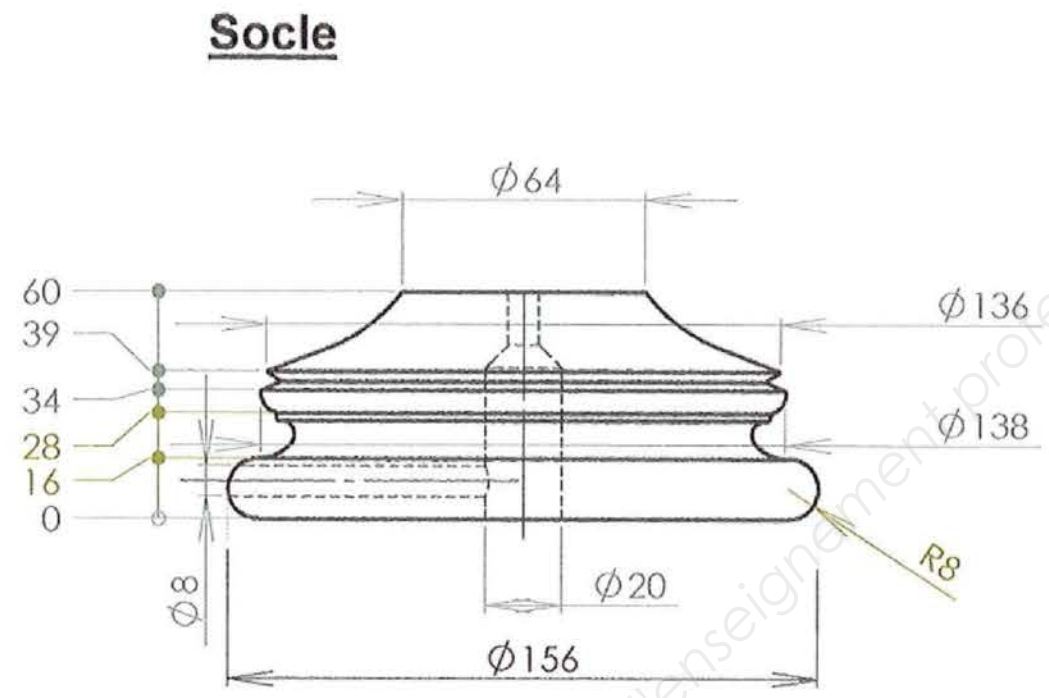
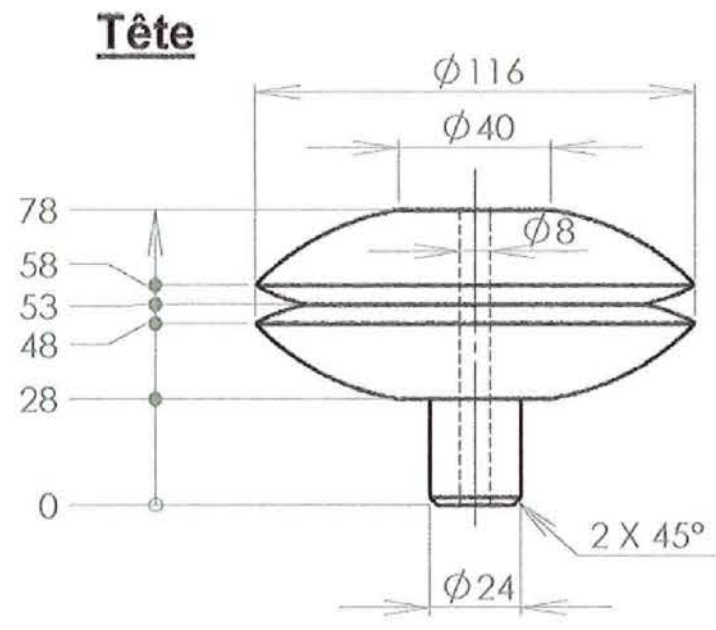

Echelle 1:2

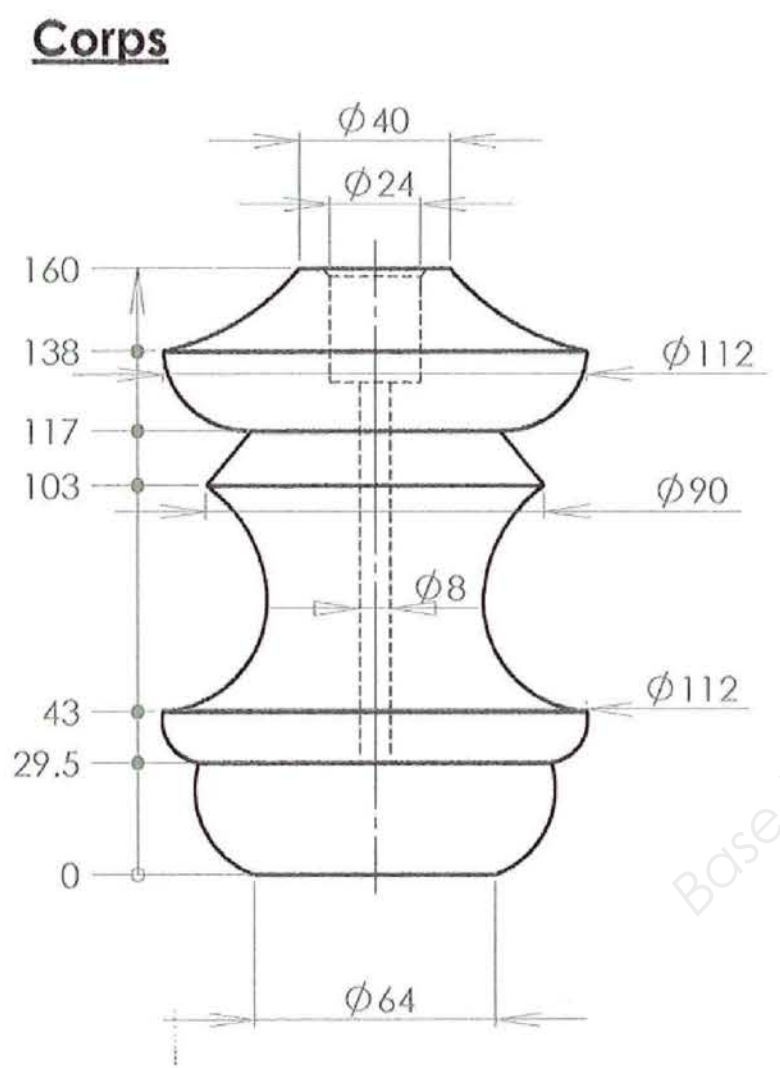
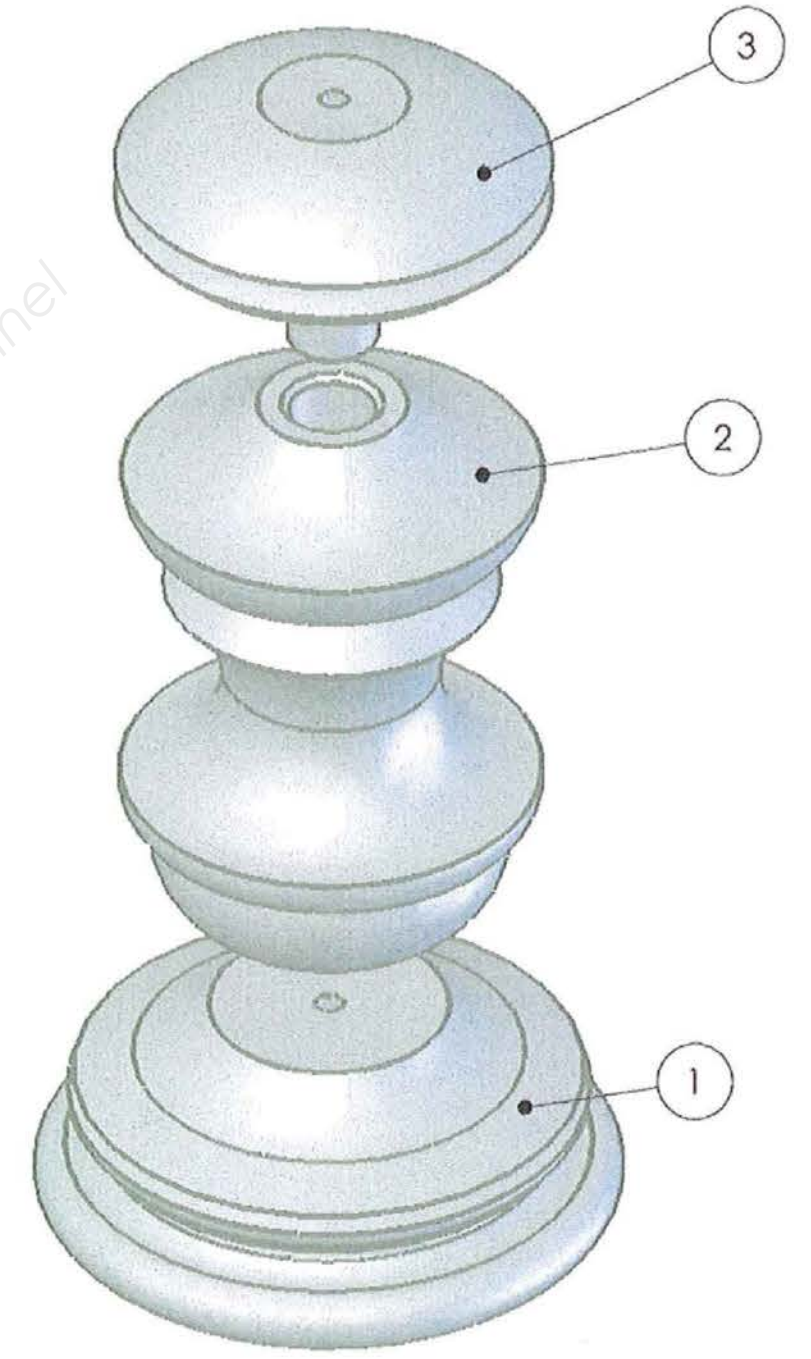

Rep	Nbr	Désignation
1	1	Socle
2	1	Corps
3	1	Tête

1/2 A-A



Base Nationale des Sujets d'Examens de l'enseignement professionnel

CAP ARTS DU BOIS    Option B - TOURNEUR	SUJET	Durée : 1 h 30	Session 2018
EPREUVE EP2 B – DESSIN TECHNIQUE	CODE : 500 234 31	Coef. : 1	Page 4 / 4