



**LE RÉSEAU DE CRÉATION
ET D'ACCOMPAGNEMENT PÉDAGOGIQUES**

**Ce document a été mis en ligne par le Réseau Canopé
pour la Base Nationale des Sujets d'Examens de l'enseignement professionnel.**

Ce fichier numérique ne peut être reproduit, représenté, adapté ou traduit sans autorisation.

| | | | |
|-----------------------|--|--|----------------------|
| DANS CE CADRE | Académie : | Session : | |
| | Examen : | Série : | |
| | Spécialité/option : | Repère de l'épreuve : | |
| | Epreuve/sous épreuve : | | |
| | NOM : | | |
| | (en majuscule, suivi s'il y a lieu, du nom d'épouse) | | |
| NE RIEN ÉCRIRE | Prénoms : | N° du candidat | <input type="text"/> |
| | Né(e) le : | (le numéro est celui qui figure sur la convocation ou liste d'appel) | |
| | Appréciation du correcteur | | |
| | Note : | | |

Il est interdit aux candidats de signer leur composition ou d'y mettre un signe quelconque pouvant indiquer sa provenance.

Le sujet se compose de 12 pages numérotées de 1/12 à 12/12.
Dès que le sujet vous est remis, assurez-vous qu'il est complet.

L'usage de tout modèle de calculatrice, avec ou sans mode examen, est autorisé.

LE SUJET EST À RENDRE DANS SON INTÉGRALITÉ

BREVET DES METIERS D'ART Spécialité : BIJOU

Option : Bijouterie joaillerie

E1 – EPREUVE PROFESSIONNELLE

Deuxième partie

Analyse et réalisation de tout ou partie d'un produit

Durée : 24 heures

Coefficient : 6

- 1 – Réalisation d'une analyse de fabrication
- 2 – Réalisation de tout ou partie d'un produit

Durée : 2 heures
Durée : 22 heures

Vous répondrez directement sur le sujet.

| | | | |
|--|---------------------------------------|------------------------|------------------|
| Brevet des métiers d'art – Spécialité : Bijou | Option : Bijouterie joaillerie | Session 2019 | SUJET |
| Épreuve E1 – Épreuve professionnelle | Durée totale : 32 h | Coef. total : 8 | |
| Deuxième partie : Analyse et réalisation de tout ou partie d'un produit | Durée : 24 h | Coef. : 6 | Page 1/12 |

NE RIEN ÉCRIRE DANS CETTE PARTIE

1. Réalisation d'une analyse de fabrication

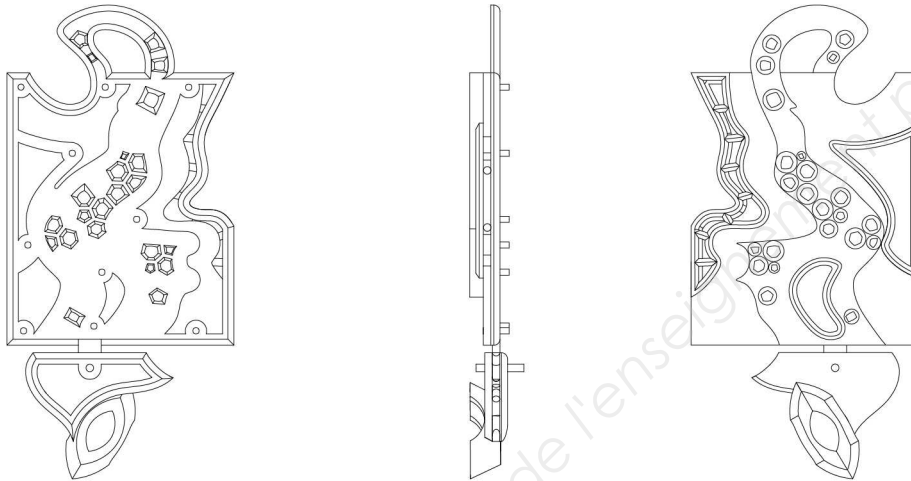

Échelle 1:1

Votre responsable d'atelier vous demande de rédiger une analyse du pendentif ci-dessus, sur les documents fournis pages 3/12 à 6/12. Vous vous aiderez des planches techniques proposées (pages 8/12 à 12/12).

On vous demande :

- d'établir par ordre chronologique les différentes étapes de travail et les méthodes utilisées lors de la fabrication du pendentif « Riverside »,
- de choisir l'outillage le mieux adapté à la réalisation de ce pendentif,
- d'illustrer de schémas vos explications.

Critères d'évaluation :

- respecter des phases chronologiques de fabrication, d'assemblage, (logique et démarche),
- choisir des techniques et des méthodes appropriées,
- utiliser un vocabulaire propre au métier et exécuter des schémas de bonne qualité.

| | | | |
|---|--------------------------------|-----------------|-----------|
| Brevet des métiers d'art – Spécialité : Bijou | Option : Bijouterie joaillerie | Session 2019 | SUJET |
| Épreuve E1 – Épreuve professionnelle | Durée totale : 32 h | Coef. total : 8 | |
| Deuxième partie : Analyse et réalisation de tout ou partie d'un produit | Durée : 24 h | Coef. : 6 | Page 2/12 |

NE RIEN ÉCRIRE DANS CETTE PARTIE

| Références | Analyse et commentaires | Schémas |
|------------|-------------------------|---------|
| | | |

| | | | |
|---|---------------------------------------|---------------------|--------------|
| Brevet des métiers d'art – Spécialité : Bijou | Option : Bijouterie joaillerie | Session 2019 | SUJET |
| Épreuve E1 – Épreuve professionnelle | Durée totale : 32 h | Coef. total : 8 | |
| Deuxième partie : Analyse et réalisation de tout ou partie d'un produit | Durée : 24 h | Coef. : 6 | Page 3/12 |

NE RIEN ÉCRIRE DANS CETTE PARTIE

| Références | Analyse et commentaires | Schémas |
|------------|-------------------------|---------|
| | | |

| | | | |
|--|---------------------------------------|------------------------|------------------|
| Brevet des métiers d'art – Spécialité : Bijou | Option : Bijouterie joaillerie | Session 2019 | SUJET |
| Épreuve E1 – Épreuve professionnelle | Durée totale : 32 h | Coef. total : 8 | |
| Deuxième partie : Analyse et réalisation de tout ou partie d'un produit | Durée : 24 h | Coef. : 6 | Page 4/12 |

NE RIEN ÉCRIRE DANS CETTE PARTIE

| Références | Analyse et commentaires | Schémas |
|------------|-------------------------|---------|
| | | |

| | | | |
|---|---------------------------------------|---------------------|--------------|
| Brevet des métiers d'art – Spécialité : Bijou | Option : Bijouterie joaillerie | Session 2019 | SUJET |
| Épreuve E1 – Épreuve professionnelle | Durée totale : 32 h | Coef. total : 8 | |
| Deuxième partie : Analyse et réalisation de tout ou partie d'un produit | Durée : 24 h | Coef. : 6 | Page 5/12 |

NE RIEN ÉCRIRE DANS CETTE PARTIE

| Références | Analyse et commentaires | Schémas |
|------------|-------------------------|---------|
| | | |

| | | | |
|---|---------------------------------------|---------------------|--------------|
| Brevet des métiers d'art – Spécialité : Bijou | Option : Bijouterie joaillerie | Session 2019 | SUJET |
| Épreuve E1 – Épreuve professionnelle | Durée totale : 32 h | Coef. total : 8 | |
| Deuxième partie : Analyse et réalisation de tout ou partie d'un produit | Durée : 24 h | Coef. : 6 | Page 6/12 |

NE RIEN ÉCRIRE DANS CETTE PARTIE

2. Réalisation du pendentif

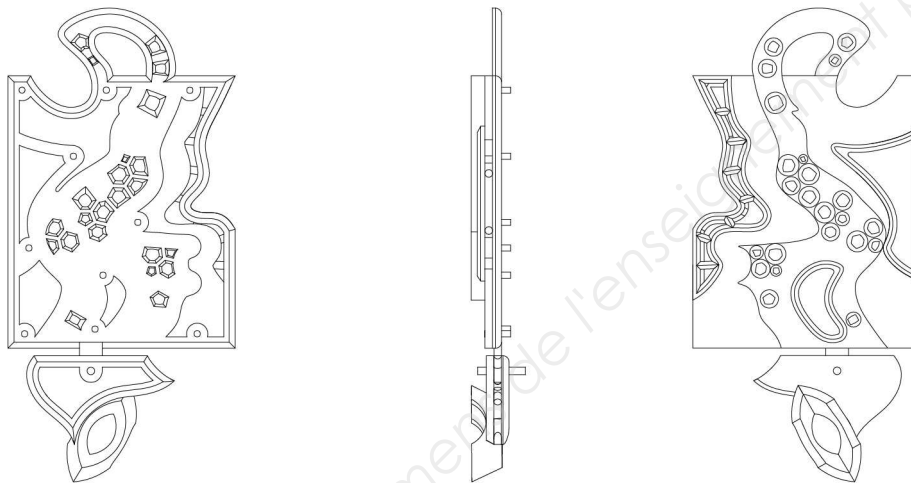

Échelle 1:1

On vous demande :

De concevoir ce pendentif dans le respect des consignes et du temps imparti, soit 22 heures.

Critères d'évaluation :

La pièce doit correspondre :

- aux cotes du dessin technique,
- au respect du plan technique,
- à la sertissabilité des mises en pierres, des pierres taillées sur œuvre et de la sertissure navette conformes aux règles de la joaillerie,
- à une qualité des brasures irréprochable,
- à un état de surface émerisée fin.

| | | | |
|---|--------------------------------|-----------------|-----------|
| Brevet des métiers d'art – Spécialité : Bijou | Option : Bijouterie joaillerie | Session 2019 | SUJET |
| Épreuve E1 – Épreuve professionnelle | Durée totale : 32 h | Coef. total : 8 | |
| Deuxième partie : Analyse et réalisation de tout ou partie d'un produit | Durée : 24 h | Coef. : 6 | Page 7/12 |

NE RIEN ÉCRIRE DANS CETTE PARTIE

Descriptif du pendentif

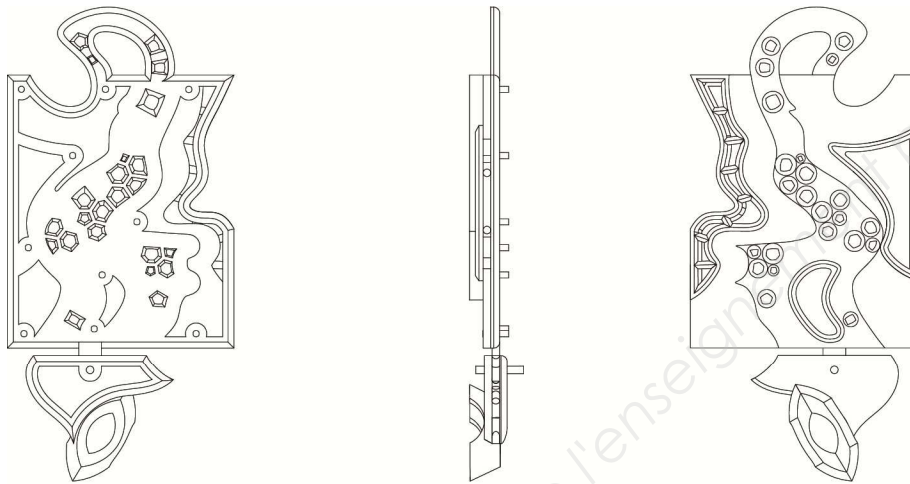

Échelle 1:1

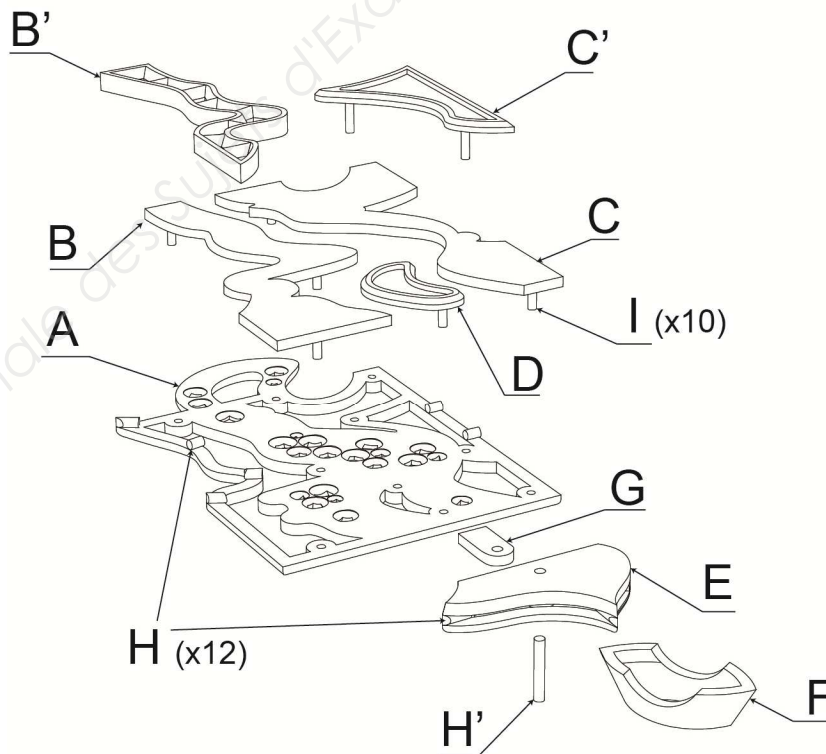

| | | | |
|---|--------------------------------|-----------------|-----------|
| Brevet des métiers d'art – Spécialité : Bijou | Option : Bijouterie joaillerie | Session 2019 | SUJET |
| Épreuve E1 – Épreuve professionnelle | Durée totale : 32 h | Coef. total : 8 | |
| Deuxième partie : Analyse et réalisation de tout ou partie d'un produit | Durée : 24 h | Coef. : 6 | Page 8/12 |

NE RIEN ÉCRIRE DANS CETTE PARTIE

Nomenclature

| Repère | Élément | Nbre | Matière d'œuvre | Descriptif technique |
|--------|-------------|------|--|---|
| A | Drageoir | 1 | Argent Plané 50mm x 35mm Épaisseur 1,2mm | <ul style="list-style-type: none"> - Drageoir 45mm x 30mm - Mises en pierres en ligne et en quinconce, soit en tout 23 pierres rondes (Ø des pierres de 1,2mm à 2,8mm) - Mises à jour (cloison à 0,5mm) - Repercés (bordure à 1,5mm) - Congé à 0,8mm au dos du drageoir - Support pour B, B', C, C', D par picots de montage I - Brasé avec H et G |
| B | Rive droite | 1 | Argent Plané 55mm x 45mm Épaisseur 1mm | <ul style="list-style-type: none"> - Rive droite 36mm x 16,6mm - Assemblé avec 3 picots I sur A - Chanfrein à 0,5mm, côté extérieur (voir plan) - Brasé avec B' |
| B' | Coteau | 1 | Argent Plané 35mm x 15mm Épaisseur 1,8mm | <ul style="list-style-type: none"> - Coteau 29,60mm x 10,30mm - Mises en pierres (8 pierres taillées sur œuvre, voir plan) - Mises à jour - Brasé avec B et assemblé sur A par picots de montage I |
| C | Rive gauche | 1 | Se référer à la matière d'œuvre du repère B | <ul style="list-style-type: none"> - Rive gauche 36mm x 18,20mm - Repercé (bordure à 1,5mm) - Support pour C - Assemblé avec 3 picots de montage I sur A |

| | | | |
|---|--------------------------------|---------------------|-----------------|
| Brevet des métiers d'art – Spécialité : Bijou | Option : Bijouterie joaillerie | Session 2019 | SUJET |
| Épreuve E1 – Épreuve professionnelle | | Durée totale : 32 h | Coef. total : 8 |
| Deuxième partie : Analyse et réalisation de tout ou partie d'un produit | | Durée : 24 h | Coef. : 6 |
| | | | Page 9/12 |

NE RIEN ÉCRIRE DANS CETTE PARTIE

Nomenclature

| Repère | Élément | Nbre | Matière d'œuvre | Descriptif technique |
|--------|---------|------|--|--|
| C' | Coteau | 1 | Argent Plané 35mm x 25mm Épaisseur 0,5mm | <ul style="list-style-type: none"> - Coteau 20,50mm x 11,70mm - Élément laqué constitué de 2 planés, le plané supérieur reperçé avec une bordure à 1mm et brasé au plané inférieur - Chanfrein extérieur à 0,5mm - Assemblé avec 2 picots I sur C et A |
| D | Ilot | 1 | Se référer à la matière d'œuvre du repère C' | <ul style="list-style-type: none"> - Ilot 10,80mm x 7,40mm - Élément laqué constitué de 2 planés, le plané supérieur reperçé avec une bordure à 1mm et brasé au plané inférieur - Chanfrein extérieur à 0,5mm - Assemblé avec 2 picots I sur A |
| E | Fleuve | 1 | Se référer à la matière d'œuvre du repère B | <ul style="list-style-type: none"> - Fleuve 19,50mm x 11,70mm - Bâté picots (6 picots H) - Batte reperçée, bordure à 1,5mm, chanfrein à 0,8mm - Brasé à F - Chanfrein bordure à 0,5mm coté F (voir plan) |
| F | Navette | 1 | Se référer à la matière d'œuvre du repère B | <ul style="list-style-type: none"> - Sertissure navette en fuite - Mettre en forme, ajuster et braser avec E |
| G | Patte | 1 | Se référer à la matière d'œuvre du repère B | <ul style="list-style-type: none"> - Patte 5mm x 3mm - Trou de perçage Ø 1mm - Brasé avec A - Goupillée avec E (goupille de montage H') |

| | | | |
|--|---------------------------------------|----------------------------|------------------------|
| Brevet des métiers d'art – Spécialité : Bijou | Option : Bijouterie joaillerie | Session 2019 | SUJET |
| Épreuve E1 – Épreuve professionnelle | | Durée totale : 32 h | Coef. total : 8 |
| Deuxième partie : Analyse et réalisation de tout ou partie d'un produit | | Durée : 24 h | Coef. : 6 |
| | | | Page 10/12 |

NE RIEN ÉCRIRE DANS CETTE PARTIE

Nomenclature

| Repère | Élément | Nbre | Matière d'œuvre | Descriptif technique |
|--------|----------|------|--|--|
| H | Picots | 12 | Argent Fil rond Ø 1mm Longueur 150mm | - Picots du bâtié - 6 picots brasés sur A - 6 picots brasés avec E |
| H' | Goupille | 1 | Se référer à la matière d'œuvre du repère H | - Sert à assembler E avec A |
| I | Picots | 10 | Argent Fil rond Ø 0,8mm Longueur 100mm | - Picots de montage - Brasés avec B, C, C', et D - Servent à assembler B, C, C', et D avec A |

Dessins techniques

A

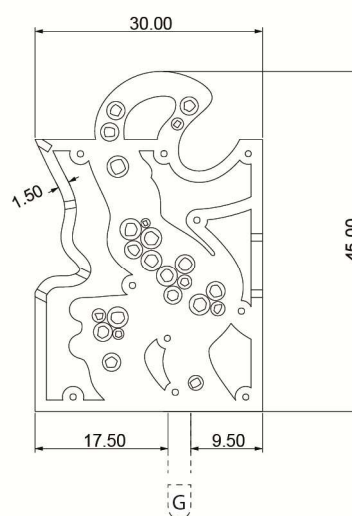
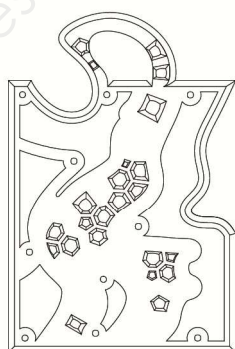

Échelle 1:1

| | | | |
|---|--------------------------------|---------------------|-----------------|
| Brevet des métiers d'art – Spécialité : Bijou | Option : Bijouterie joaillerie | Session 2019 | SUJET |
| Épreuve E1 – Épreuve professionnelle | | Durée totale : 32 h | Coef. total : 8 |
| Deuxième partie : Analyse et réalisation de tout ou partie d'un produit | | Durée : 24 h | Coef. : 6 |
| | | | Page 11/12 |

NE RIEN ÉCRIRE DANS CETTE PARTIE

Dessins techniques

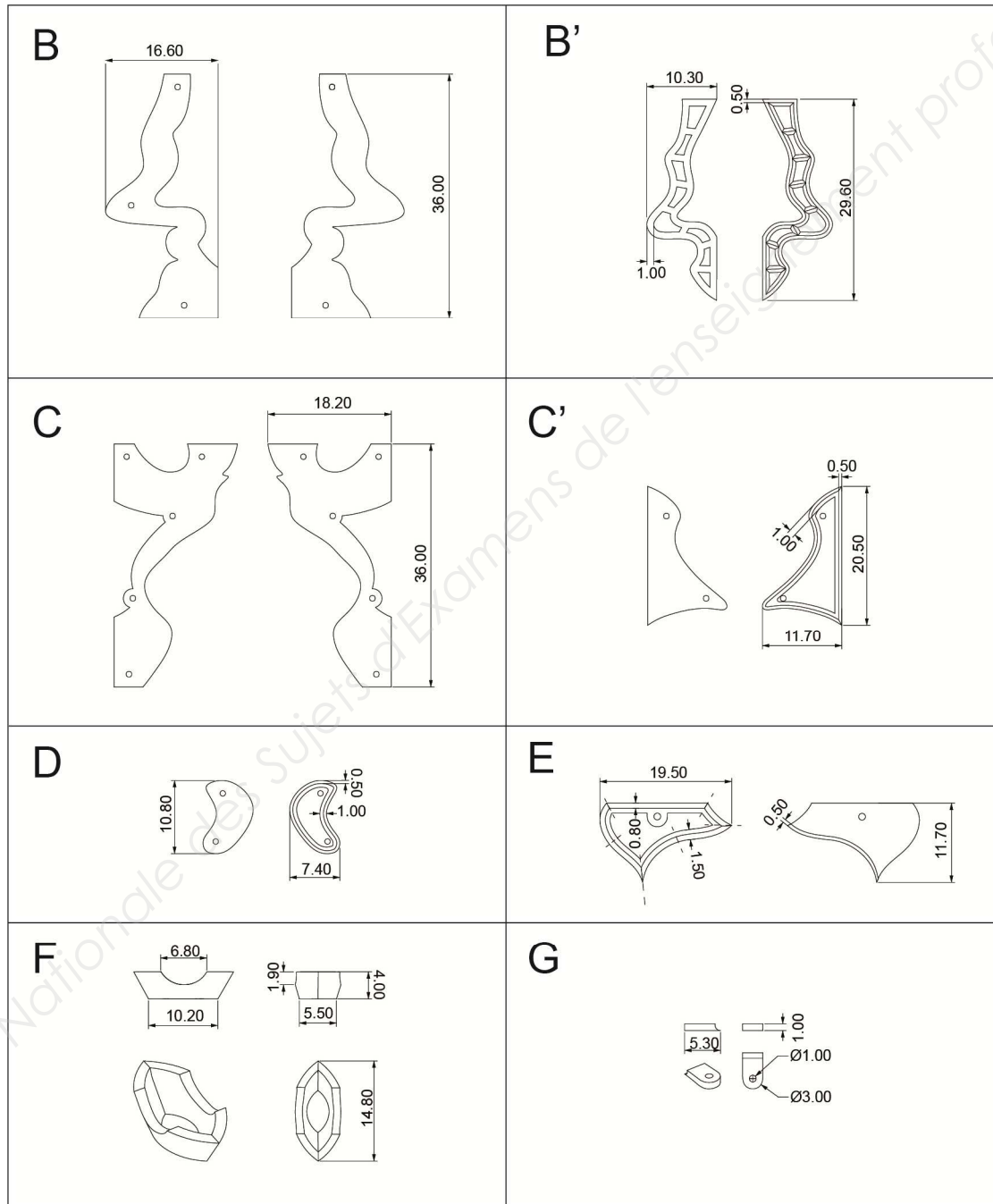

Échelle 1:1

| | | | |
|---|--------------------------------|---------------------|-----------------|
| Brevet des métiers d'art – Spécialité : Bijou | Option : Bijouterie joaillerie | Session 2019 | SUJET |
| Épreuve E1 – Épreuve professionnelle | | Durée totale : 32 h | Coef. total : 8 |
| Deuxième partie : Analyse et réalisation de tout ou partie d'un produit | | Durée : 24 h | Coef. : 6 |
| | | | Page 12/12 |