



**LE RÉSEAU DE CRÉATION
ET D'ACCOMPAGNEMENT PÉDAGOGIQUES**

**Ce document a été mis en ligne par le Réseau Canopé
pour la Base Nationale des Sujets d'Examens de l'enseignement professionnel.**

Ce fichier numérique ne peut être reproduit, représenté, adapté ou traduit sans autorisation.

DANS CE CADRE

Académie :	Session :
Examen :	Série :
Spécialité/option :	Repère de l'épreuve :
Épreuve/sous épreuve :	
NOM : (en majuscule, suivi s'il y a lieu, du nom d'épouse)	
Prénoms :	N° du candidat <input type="text"/>
Né(e) le :	(le numéro est celui qui figure sur la convocation ou liste d'appel)

NE RIEN ECRIRE

Appréciation du correcteur

Note :

Il est interdit aux candidats de signer leur composition ou d'y mettre un signe quelconque pouvant indiquer sa provenance.

Ce sujet comporte 3 pages numérotées de 1/3 à 3/3.
Dès que le sujet vous est remis, assurez-vous qu'il est complet.
Vous répondez directement sur le sujet.

L'usage de tout modèle de calculatrice, avec ou sans mode examen, est autorisé.

SUJET

CAP Art et Techniques de la Bijouterie Joaillerie LES 3 OPTIONS	Code : 1906-CAP ATBJ EP1	Session 2019	SUJET
Epreuve : EP1 – Analyse d'une situation professionnelle 2^{ème} partie : Etude technique et graphique ÉPREUVE COMMUNE AUX 3 OPTIONS	Durée : 2h30	Coefficient : 1	Page 1/3

NE RIEN ÉCRIRE DANS CETTE PARTIE

PENDENTIF

ON DONNE: le dessin en perspective d'un pendentif.

DESCRIPTION

- 1 - Rondelle ep.1
- 2 - Douille mâle
- 3 - Couverture ep.1
- 4 - Tige section triangulaire 2,2x1,5
- 5 - Goupille Ø 0,8
- 6 - Douille femelle Ø 6 ext
- 7 - Fond repercé Ø 15, ep.0,8
- 8 - Corps de boîte ep.1
- 9 - Pivot percé Ø 0,8
- 10 - Sertissures Ø 2, Ø 3, Ø 4
- 11- Fond repercé ep.0,8
- 12- Sertissure ep.1

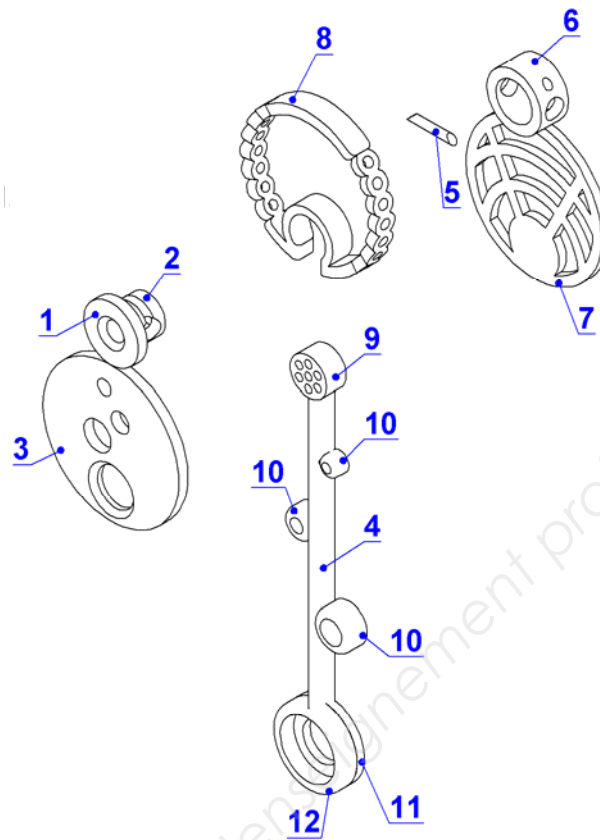

Les formes et les dimensions qui ne sont pas précisées sont à votre initiative.

On vous demande de :

Compléter le document page 3/3 à échelle 3 : 1 par :

- la coupe A - A sans les parties cachées
- la section B - B
- la cotation du pendentif selon les indications de la description.

Critères d'évaluation :

- la représentation du pendentif doit correspondre aux normes du dessin technique
- la mise en place des cotes
- la représentation des hachures et des traits
- la correspondance des vues.

CAP Art et Techniques de la Bijouterie Joaillerie LES 3 OPTIONS	Session 2019	SUJET
Epreuve : EP1 – Analyse d'une situation professionnelle 2 ^{ème} partie : Etude technique et graphique ÉPREUVE COMMUNE AUX 3 OPTIONS	Code : 1906-CAP ATBJ EP1	Page 2/3

NE RIEN ÉCRIRE DANS CETTE PARTIE

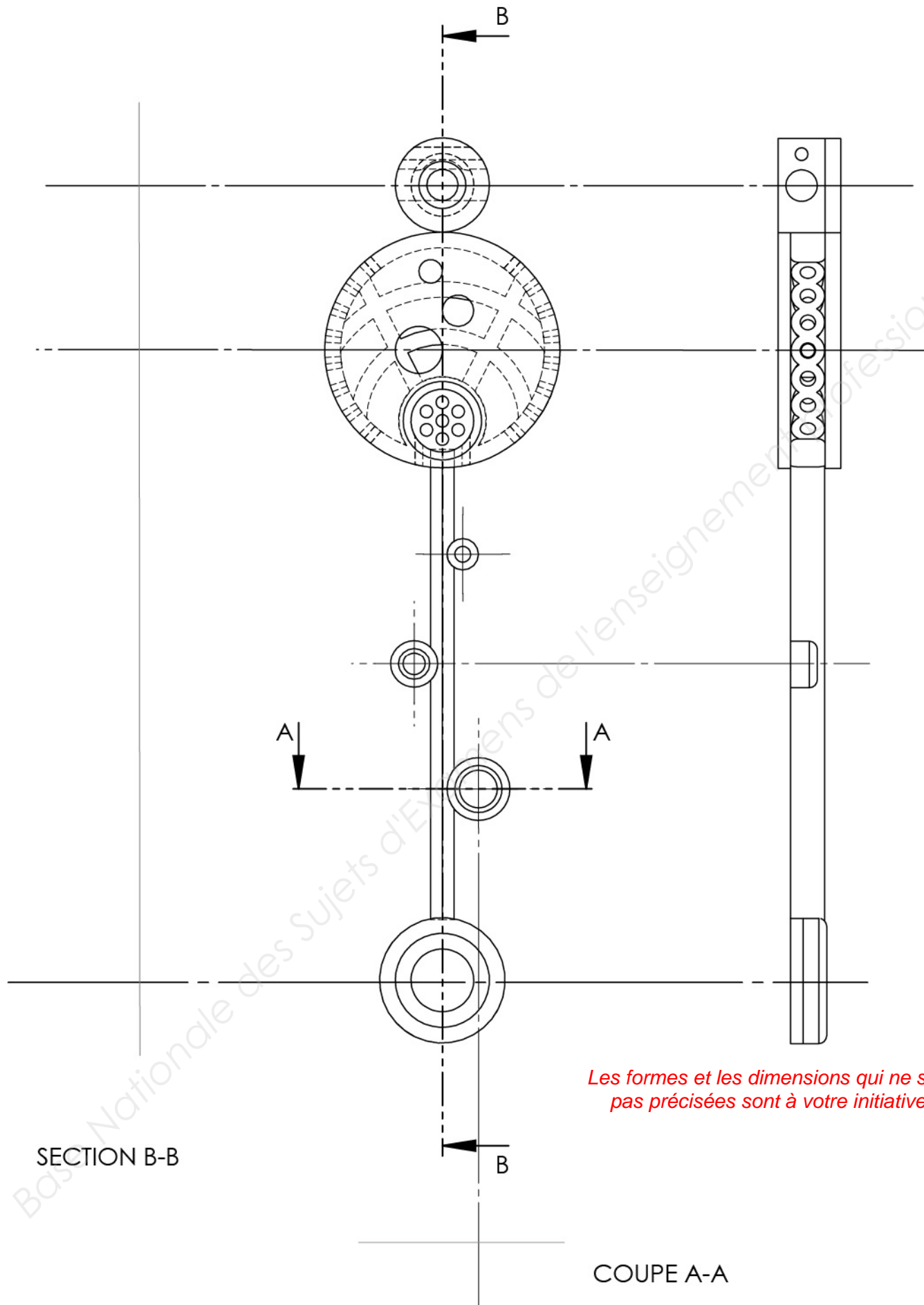

CAP Art et Techniques de la Bijouterie Joaillerie LES 3 OPTIONS	Session 2019	SUJET
Epreuve : EP1 – Analyse d’une situation professionnelle 2^{ème} partie : Etude technique et graphique ÉPREUVE COMMUNE AUX 3 OPTIONS	Code : 1906-CAP ATBJ EP1	Page 3/3