



**LE RÉSEAU DE CRÉATION
ET D'ACCOMPAGNEMENT PÉDAGOGIQUES**

**Ce document a été mis en ligne par le Réseau Canopé
pour la Base Nationale des Sujets d'Examens de l'enseignement professionnel.**

Ce fichier numérique ne peut être reproduit, représenté, adapté ou traduit sans autorisation.

DANS CE CADRE	Académie :	Session :
	Examen :	Série :
	Spécialité/option :	Repère de l'épreuve :
	Épreuve/sous épreuve :	
	NOM :	
	(en majuscule, suivi s'il y a lieu, du nom d'épouse)	
Prénoms :	N° du candidat	<input type="text"/>
Né(e) le :	(le numéro est celui qui figure sur la convocation ou liste d'appel)	
NE RIEN ECRIRE	Appréciation du correcteur	
	<input type="text"/>	

Il est interdit aux candidats de signer leur composition ou d'y mettre un signe quelconque pouvant indiquer sa provenance.

Ce sujet comporte 8 pages numérotées de 1/8 à 8/8.
S'il est incomplet, demandez un autre exemplaire au chef de salle.
Vous répondrez directement sur le sujet à rendre en fin d'épreuve.
Vous pourrez vous référer au « document ressources » page 8/8.

Partie B : Préparation et communication

1. Gestion du temps :

Cette épreuve se déroule sur deux demi-journées non consécutives, afin de permettre au candidat d'assurer le suivi de sa fabrication (raffermissement).

2. Mise en situation :

Un distributeur de luminaire désire proposer à ses clients, un nouveau modèle de pied de lampe, sur lequel il sera posé un abat-jour. Il vous sollicite pour la réalisation de ce projet.

3. Mise en œuvre :

On vous demande :

A. Une étude formelle : Vous devez formaliser **trois** propositions de pied de lampe différent, **sous forme de croquis cotés**, dessins à réaliser pages 3/8, 4/8 et 5/8.

Vous choisirez **une** de vos trois propositions dont vous établirez une **description sommaire** de la mise en œuvre, à renseigner page 6/8 :

- Techniques de mise en œuvre
- Étapes de réalisation
- Matière première et outils utilisés

B. La réalisation d'un prototype : La pièce proposée devra comporter au minimum deux parties assemblées entre elles par collage, dont **au moins une sera tournée**.

La pièce devra être décorée par rajout de matière, sgraffitage, découpes ou toute autre technique possible.

Les dimensions de la pièce réalisée seront :

- Hauteur comprise entre 250 mm et 300 mm, après cuisson (retrait total 10%)
- Diamètre maximum de 200 mm
- Diamètre **intérieur** de l'encolure entre 30 mm et 40 mm (fixation de la douille électrique)

La pièce devra offrir une stabilité suffisante afin de supporter l'abat-jour, sans se renverser.

4. Analyse :

Vous ferez l'analyse de votre travail, en renseignant le tableau page 7/8.

SESSION 2019		Code examen	22421
SUJET	CAP Tournage en Céramique	Coefficient	8
	Épreuve : EP1 – Communication esthétique et technologie	Durée	4 à 8h
	Partie B – Préparation et communication	Page	1/8

NE RIEN ÉCRIRE DANS CETTE PARTIE

CRITÈRES D'ÉVALUATION

Codes	Demandes	Critères d'évaluation
C 21 Préparer	Quels matériels (machines et outils) avez-vous utilisés pour chaque partie de votre prototype ?	Les matériels sont nommés.
C 23 Traiter	Créativité.	Justification des choix esthétiques.
	Les demandes sont-elles respectées ?	3 dessins différents et une réalisation.
		Stabilité.
		Dimensions conformes.
		Qualité des assemblages et des finitions.
C4 Communiquer	Rendre compte des difficultés.	Les anomalies sont consignées avec pertinence.
	Analyser le produit fini par rapport à la consigne et améliorations éventuelles proposées.	Pertinence de « l'analyse produit ».

SESSION 2019		Code examen	22421
SUJET	CAP Tournage en Céramique Épreuve : EP1 – Communication esthétique et technologie Partie B – Préparation et communication	Page	2/8

NE RIEN ÉCRIRE DANS CETTE PARTIE

Proposition n° 1 :

N° CANDIDAT

Base Nationale des Sujets d'Examens de l'enseignement professionnel

SESSION 2019		Code examen	22421
SUJET	CAP Tournage en Céramique Épreuve : EP1 – Communication esthétique et technologie Partie B – Préparation et communication	Page	3/8

NE RIEN ÉCRIRE DANS CETTE PARTIE

Proposition n° 2 :

N° CANDIDAT

Base Nationale des Sujets d'Examens de l'enseignement professionnel

SESSION 2019		Code examen	22421
SUJET	CAP Tournage en Céramique Épreuve : EP1 – Communication esthétique et technologie Partie B – Préparation et communication	Page	4/8

NE RIEN ÉCRIRE DANS CETTE PARTIE

Proposition n° 3 :

N° CANDIDAT

Base Nationale des Sujets d'Examens de l'enseignement professionnel

SESSION 2019		Code examen	22421
SUJET	CAP Tournage en Céramique Épreuve : EP1 – Communication esthétique et technologie Partie B – Préparation et communication	Page	5/8

NE RIEN ÉCRIRE DANS CETTE PARTIE

N° CANDIDAT

N° de la proposition retenue : N°

Techniques de mise en œuvre :

.....
.....
.....

Étapes de réalisation :

.....
.....
.....
.....
.....
.....
.....
.....
.....
.....

Matières premières utilisées :

.....
.....
.....
.....

Outils utilisés :

.....
.....
.....
.....

SESSION 2019		Code examen	22421
SUJET	CAP Tournage en Céramique Épreuve : EP1 – Communication esthétique et technologie Partie B – Préparation et communication	Page	6/8

NE RIEN ÉCRIRE DANS CETTE PARTIE

Analyse du travail

N° CANDIDAT

Évaluer vos trois propositions selon les critères suivants :	Proposition n° 1	Proposition n° 2	Proposition n° 3
- Fonctionnalité
- Faisabilité
- Esthétique
<p>À partir de votre évaluation, expliquer votre choix, pour la proposition retenue :</p> <p>.....</p> <p>.....</p> <p>.....</p> <p>.....</p>			
<p>En fonction des différentes étapes de réalisation, nommer :</p>	<p>Les difficultés rencontrées :</p> <p>.....</p> <p>.....</p> <p>.....</p> <p>Les solutions proposées :</p> <p>.....</p> <p>.....</p> <p>.....</p>		
<p>Analyser le produit :</p>	<p>Votre réalisation est-elle conforme à la commande ? Justifier votre réponse, en utilisant les éléments du cahier des charges :</p> <p>.....</p> <p>.....</p> <p>.....</p> <p>.....</p> <p>.....</p>		

SESSION 2019		Code examen	22421
SUJET	CAP Tournage en Céramique Épreuve : EP1 – Communication esthétique et technologie Partie B – Préparation et communication	Page	7/8

NE RIEN ÉCRIRE DANS CETTE PARTIE

DOCUMENT RESSOURCES

Des lampes...



Des formes...

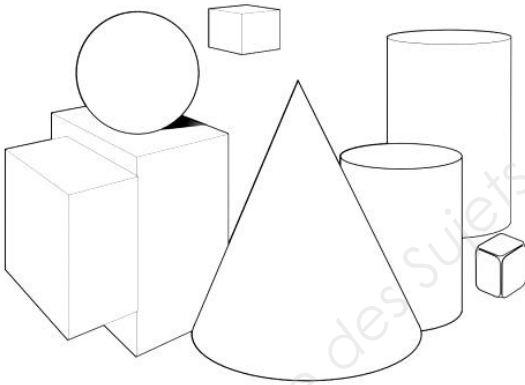

De l'architecture...

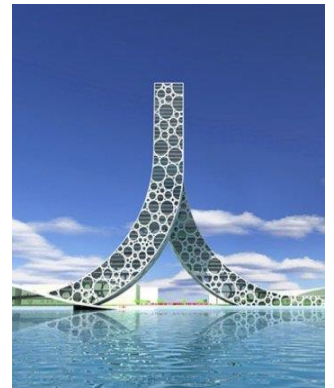

De la matière...



SESSION 2019		Code examen	22421
SUJET	CAP Tournage en Céramique Épreuve : EP1 – Communication esthétique et technologie Partie B – Préparation et communication	Page	8/8