



**LE RÉSEAU DE CRÉATION  
ET D'ACCOMPAGNEMENT PÉDAGOGIQUES**

**Ce document a été mis en ligne par le Réseau Canopé  
pour la Base Nationale des Sujets d'Examens de l'enseignement professionnel.**

**Ce fichier numérique ne peut être reproduit, représenté, adapté ou traduit sans autorisation.**

**C.A.P**  
**MÉTIERS DE LA MODE – VÊTEMENT**  
**FLOU**

**EP1 : analyse et exploitation de données esthétiques et techniques**

**SESSION 2019**

Durée de l'épreuve : 3 heures  
Coefficient : 4

Le sujet est composé de :

- une page de garde page 1/18
- un sommaire page 2/18
- un dossier sujet pages S.3 et 4/18
- un dossier sources pages DS. 5 à 7/18
- un dossier technique pages DT.8 à 11/18
- un dossier réponses pages DR.12 à 18/18

**Compétences terminales évaluées**

- C1.1 - collecter les données de la demande
- C1.2 - lire, décoder, sélectionner et classer les informations
- C2.1 - participer à la construction des éléments du modèle
- C2.2 - effectuer les opérations de préparation de coupe

**Dès que le sujet est remis, les candidats doivent s'assurer qu'il est complet.**

L'usage de tout modèle de calculatrice, avec ou sans mode examen, est autorisé.

CAP Métiers de la mode – vêtement flou	Code : 1906 CAP MMVF EP1	Session 2019	Page de garde
ÉPREUVE : EP1 Analyse et exploitation de données esthétiques et techniques	Durée : 3 h	Coefficient : 4	1/18

## SOMMAIRE

Page de garde	1/18
Sommaire	2/18
Dossier sujet	
Présentation	S.3/18
Travail demandé	S.4/18
Dossier sources	
L'op'art	DS. 5/18
Fiches matériaux	DS. 6/18
Les matériaux	DS. 7/18
Dossier technique	
Description de la robe A002	DT. 8/18
Nomenclature	DT. 9/18
Fiche de transformation	DT. 10/18 et 11/18
Dossier réponses	DR.12/18 à 17/18
À RENDRE	
Documents réponses	DR.12/18 à 17/18.
Éléments du patronnage découpés dans une enveloppe A4 avec l'étiquette anonymat agrafé.	

# PRÉSENTATION

## Mise en situation

Portée dans les années 60 et 70, la robe chasuble, lancée par les créateurs stars de l'époque comme Pierre Cardin, André Courrèges et Yves Saint Laurent, a été un des symboles de l'émancipation de la femme. Puis, cette ligne simple a rencontré de moins en moins de succès. Elle a même été longtemps considérée comme démodée. Depuis quelques années, la robe chasuble refait parler d'elle. C'est pour suivre cette tendance que la styliste d'une société spécialisée dans le vêtement féminin, souhaite élargir la gamme de robe pour la collection automne/hiver en retravaillant la robe chasuble qui est référencée sous le modèle Réf. A002.

Vêtement support de l'évaluation : robe base dos B001

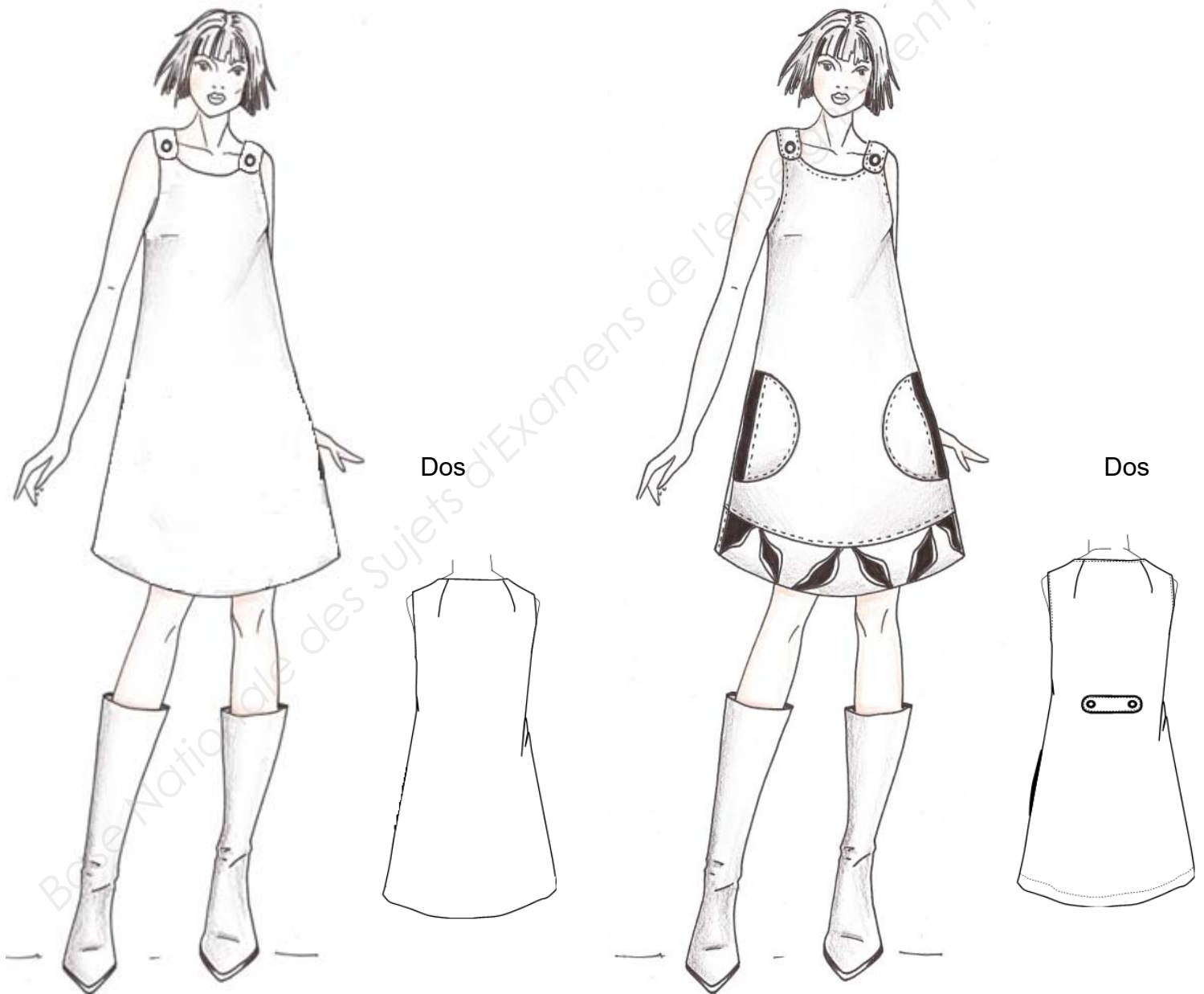

Robe chasuble de base Réf : B001

Robe chasuble modèle Réf : A002

# TRAVAIL DEMANDÉ

## Collecter les données de la demande :

- Mettre en relation les images aux descriptifs des différents modèles de la robe chasuble en précisant la lettre correspondante sur le dossier réponses DR.12/18.

## Lire, décoder, sélectionner et classer les informations:

À partir du dossier source DS 5/18 et sur le dossier réponses DR. 13/18 et 14/18 :

- tracer deux compositions de motifs pour la poche de la robe Réf. A002, au crayon, en s'inspirant des œuvres OP' ART (lignes, formes, surfaces, composition) ;
- choisir une des deux propositions ;
- mettre au point la proposition retenue sur les poches en utilisant une gamme colorée contrastée issue des œuvres OP' ART.

## Participer à la construction des éléments du modèle:

À partir du dossier technique DT. 10/18 et 11/18 :

- construire le patronnage de l'enforme dos;
- construire la martingale ;
- noter les indications nécessaires à la coupe ;
- découper les éléments.

## Collecter les données de la demande:

À partir du dossier sources DS. 6/18 et 7/18, sur le dossier réponses DR. 15/18 :

- mettre en relation la représentation graphique du rapport d'armure avec la désignation et l'échantillon correspondants ;

À partir du dossier technique, sur dossier réponse DR. 16/18 et 17/18 :

- compléter la fiche matière retenue ;
- indiquer l'intérêt de respecter les informations d'une étiquette du code d'entretien ;
- sélectionner le code d'entretien du tissu choisi pour le modèle ;
- nommer les machines industrielles nécessaires à la conception.

## OP'ART

L'op'art, abréviation de art optique, désigne un mouvement artistique à partir des années 1960, qui joue sur la perception visuelle de l'observateur à travers des illusions ou des jeux optiques. Les œuvres « Op'art » sont essentiellement abstraites ; elles donnent l'impression de mouvement, d'éclat de lumière, de vibrations ou de mouvements alternés.



Jean DEWASNE

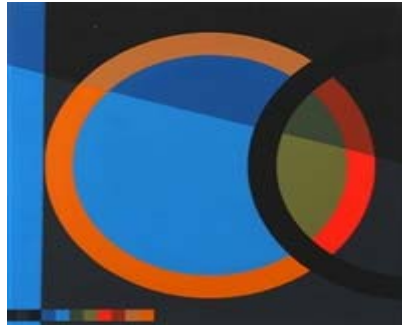

Joël STEIN



Victor VASARELY



Marcel BARBEAU

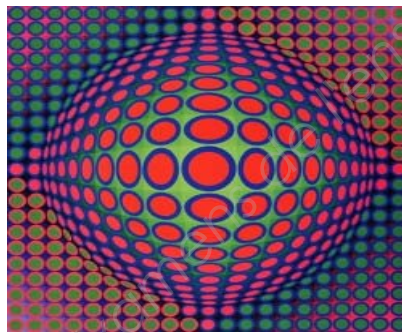

Victor VASARELY



François MORELLET

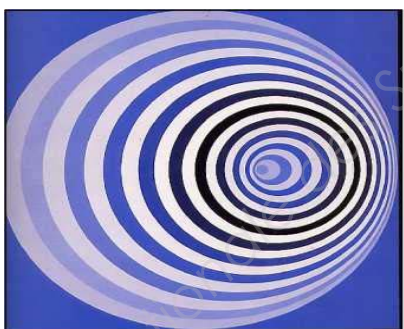

Victor VASARELY





Bridget RILEY



Yaacov AGAM



## FICHES MATÉRIAUX

<p><b>TISSU SERGÉDE COTON SERENA UNI</b></p> <p>10,99 €/mètre Laize /largeur : 150 cm La gamme Serena est composée de tissus à armure sergéuni 100% coton. Un tissu sergé est un tissu assez épais et solide qui présente de fines rayures obliques comme sur un tissu jeans.</p>	<p><b>ÉCHANTILLON</b></p> 	<p><b>INFORMATIONS COMPLÉMENTAIRES</b></p> <p>Référence 118718 Composition : 100 % Coton. Entretien</p>  <p>Caractéristique : label oeko-tex. Usage : tissus déco ; rideau ; accessoires ; vêtements. Poids : 280 g/m<sup>2</sup>. Laize/Largeur : 150 cm. Densité : tissu lourd</p>
<p><b>TISSU SATIN UNI ROUGE</b></p> <p>2,99 €/mètre Laize /largeur : 150 cm Tissu satin de polyester de couleur unie proposé en largeur de 150 cm.</p>	<p><b>ÉCHANTILLON</b></p> 	<p><b>INFORMATIONS COMPLÉMENTAIRES</b></p> <p>Référence 81825 Couleur : rouge Composition : 100 % polyester. Entretien</p>  <p>Usage : tissus top ; chemise ; robe ; jupe ; déguisement ; doublure. Poids : 90 g/m<sup>2</sup>. Laize/largeur : 150 cm. Densité : tissu léger.</p>
<p><b>TOILE DE JUTE NATUREL</b></p> <p>4,99 €/mètre Laize /largeur : 147 cm La toile de jute est un tissu naturel qui permet de réaliser tous vos projets d'ameublement et de décoration.</p>	<p><b>ÉCHANTILLON</b></p> 	<p><b>INFORMATIONS COMPLÉMENTAIRES</b></p> <p>Référence 152692 Couleur : naturel. Composition : 100 % jute. Entretien</p>  <p>Usage : tissus déco ; toile ; bâche et accessoires. Poids : 360 g/m<sup>2</sup>. Laize/largeur : 147 cm. Densité : tissu très lourd</p>

# MATÉRIAUX

## La toile :

Dans l'armure toile, chaque fil de trame passe alternativement, à chaque rangée, au-dessus, puis au-dessous de chaque fil de chaîne. Ces textiles sont peu onéreux à produire et sont relativement solides et durables. Ils peuvent être produits à partir de toutes les fibres textiles et ils n'ont ni envers ni endroit.

## Le sergé :

Cette armure est facile à repérer car elle crée des lignes en diagonales : le fil de trame passe sous un ou plusieurs fils de chaînes en décalant d'un fil à chaque passage, d'où l'effet de lignes obliques sur l'endroit. Ces tissus ont un endroit et un envers bien marqués. Les sergés sont en général plus rêches que les toiles et l'exemple le plus commun est le denim (jeans).

## Le satin:

Le satin est une étoffe souple, brillante sur l'endroit et mate à l'envers, douce et qui se drape facilement. Pour créer ce textile, un fil de chaîne passe au-dessus de quatre fils de trame minimum, puis prend un seul fil, et reproduit ce schéma sur toute la ligne. Sur la ligne suivante, le fil pris doit être décalé de deux fils de trame minimum. Le fait de sauter beaucoup de fils donne l'effet de brillance et de douceur, avec l'inconvénient de le rendre plus fragile.



## DESCRIPTION DE LA ROBE MODÈLE Réf. A002

La robe chasuble est évasée au coté puis cintrée à la taille. Une découpe horizontale au bas de la robe est travaillée par des triangles de matière surpiqués par des points d'arrêts. Les coutures de côté sont légèrement décalées sur le devant, le dos revient sur le devant grâce aux bretelles boutonnées par des pressions. Le décolleté prononcé au devant est arrondi et les emmanchures sont échancrées. Les poches plaquées sur le devant sont de forme arrondie et réalisées dans deux matières.

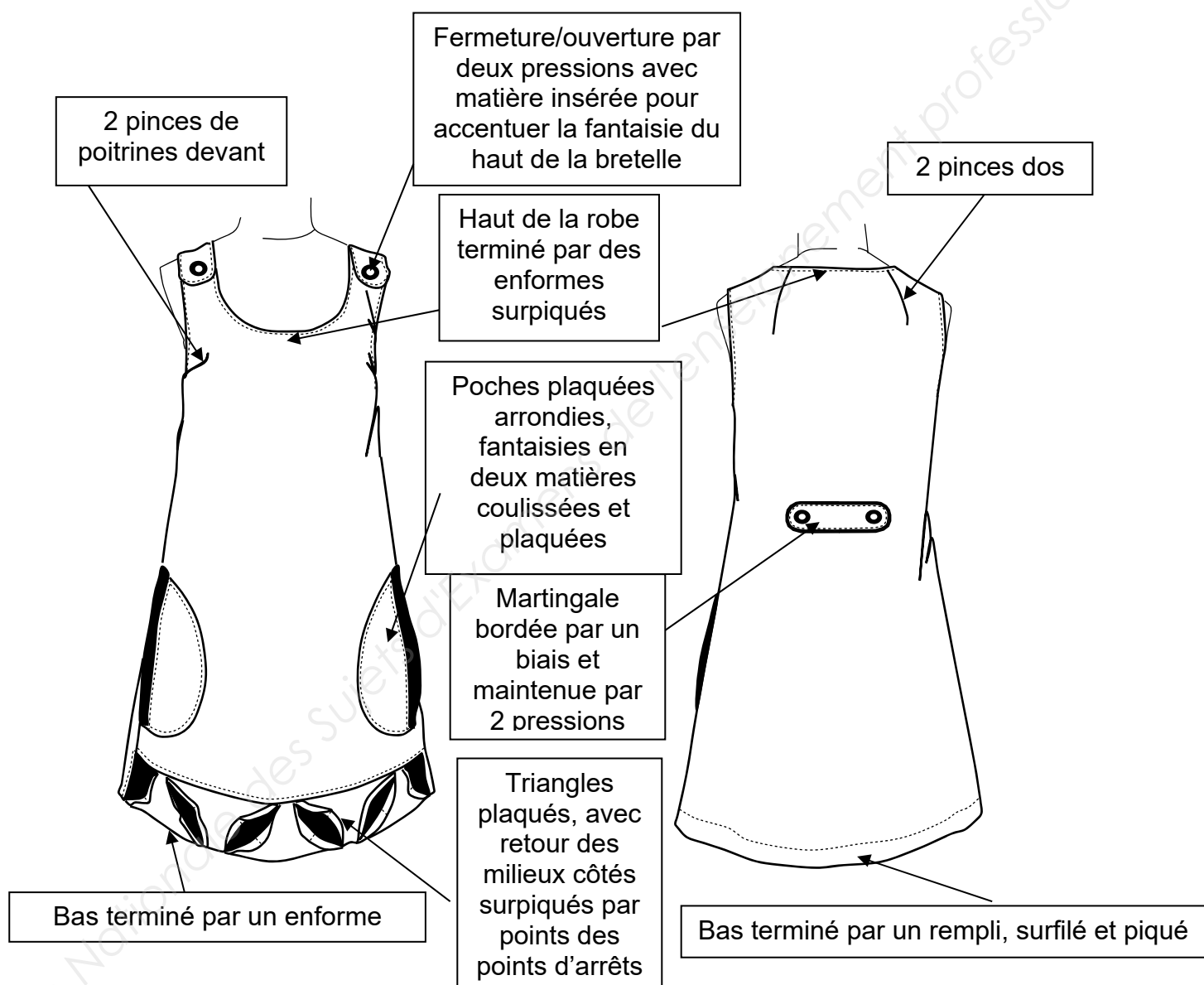

Valeurs de coutures	
Assemblage	10 mm
Coulissage	5 mm

## NOMENCLATURE

14	4	Bouton pression dessous		Ø 12cm
13	4	Bouton pression dessus		Ø 12cm
12	1	Biais	Coton	Sergé coloris noir
11	1	Dessus bas devant		
10	4	Pastille	Nylon	Coloris Noir
9	2	Dessous poche		
8	2	Martingale	Coton	Sergé Coloris kaki
7	5	Triangle		
6	2	Dessus poche		
5	1	Dessous bas devant		
4	1	Enforme devant		
3	1	Enforme dos		
2	1	Devant		
1	1	Dos		
<b>Rp</b>	<b>Nb</b>	<b>Désignation</b>	<b>Matières</b>	<b>Renseignements</b>
<b>Modèle Réf. A002</b>				

## FICHE DE TRANSFORMATION

1. Tracer la parallèle de l'emmanchure.
2. Tracer la perpendiculaire au milieu dos.
3. Tracer l'arrondi à l'aide de la règle courbe.
4. Pointer l'emplacement de la pression.
5. Fermer la pince.
6. Ajouter les valeurs de coutures DT 8/18
7. Noter les indications nécessaires à la coupe DT 9/18

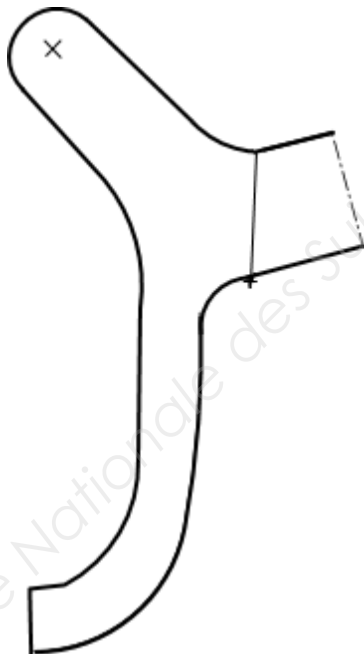

Enforme pince fermée

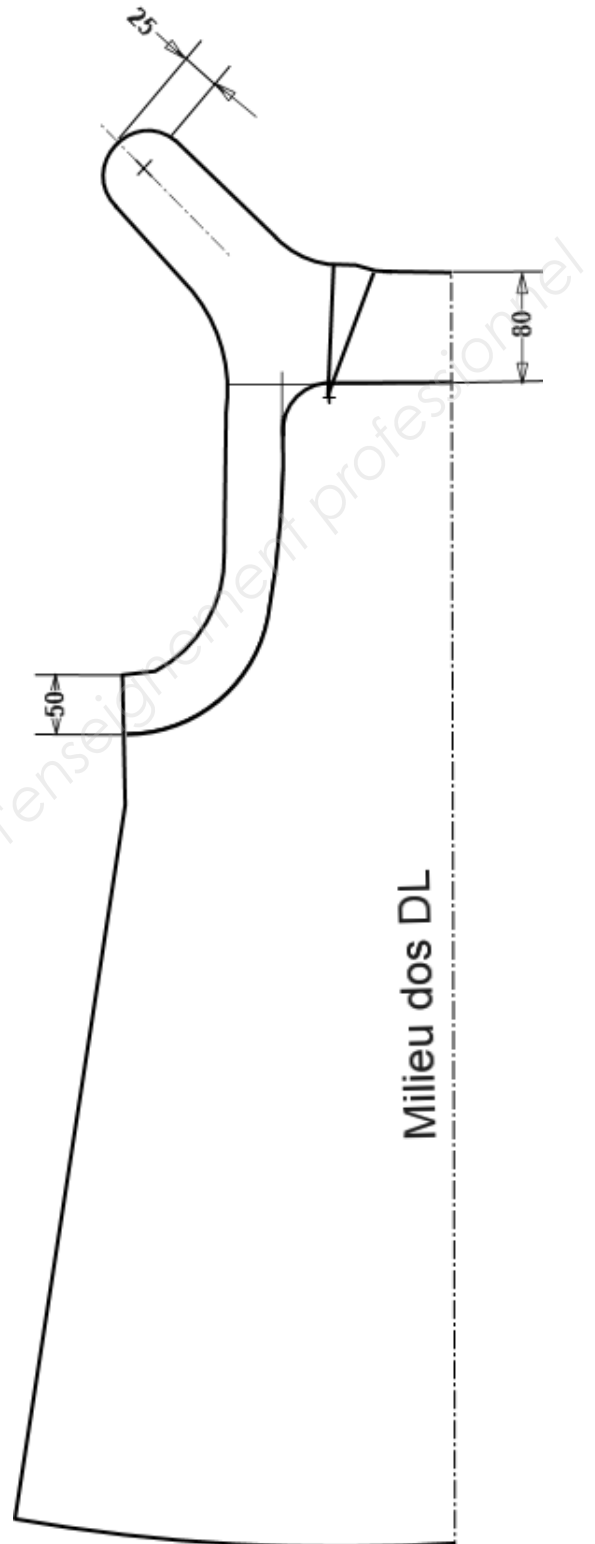

Base robe dos B001

8. Construire la martingale.

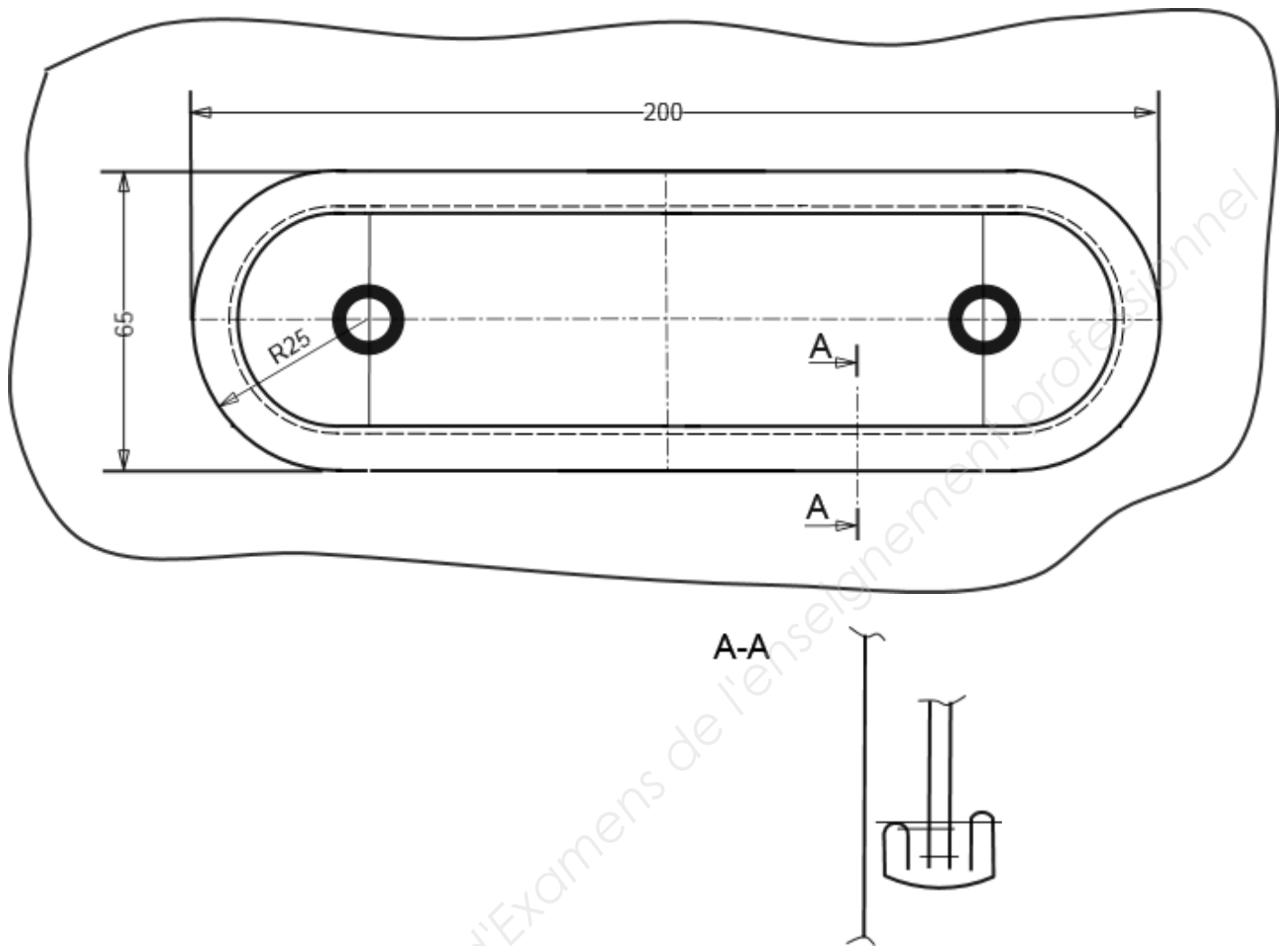

9. Pointer l'emplacement des pressions.

10. Noter les indications nécessaires à la coupe DT 9/18

11. Découper les éléments.

12. Plier proprement les patrons et les ranger dans l'enveloppe A4.

DANS CE CADRE	Académie :	Session :
	Examen :	Série :
	Spécialité/option :	Repère de l'épreuve :
	Epreuve/sous épreuve :	
	NOM :	
	(en majuscule, suivi s'il y a lieu, du nom d'épouse)	
Prénoms :	N° du candidat	<input type="text"/>
Né(e) le :	(le numéro est celui qui figure sur la convocation ou liste d'appel)	
NE RIEN ÉCRIRE	Appréciation du correcteur	
	Note : <input type="text"/>	

il est interdit aux candidats de signer leur composition ou d'y mettre un signe quelconque pouvant indiquer sa provenance.

## HISTOIRE DE LA ROBE CHASUBLE

La période courant sur les années 60 est une phase révolutionnaire dans l'histoire de la mode. L'image de la femme apprêtée des années 1950, aux formes très dessinées, s'estompe au profit d'une silhouette plate et plus géométrique. La robe chasuble, lancée par les plus grands créateurs de l'époque, fut un des vêtements symbole de l'émancipation de la femme.

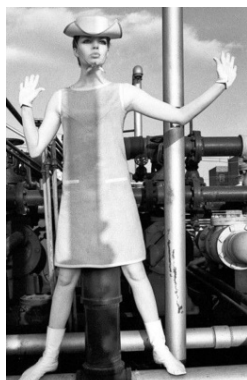









<p><b>A</b></p> <p><b>Pierre Cardin</b> révolutionne la mode dès les années 50 par l'utilisation de nouvelles matières, des couleurs et des motifs empruntés au « Pop Art » et à « l'Op Art ». Les formes construisent des silhouettes géométriques à base de ronds et de triangles.</p>	<p><b>B</b></p> <p>Dès le début des années 60, <b>André Courrèges</b> crée une mode fonctionnelle, architecturée avec des robes coupées en trapèze, s'arrêtant au-dessus du genou, portées avec des bottes courtes. Le style futuriste de ses créations est une révolution dans le monde de la mode.</p>
<p><b>C</b></p> <p>En marge de la tradition de la mode, <b>Paco Rabanne</b> est un des créateurs les plus révolutionnaires du siècle. Il introduit la modernité en expérimentant de nouvelles matières. Il construit ses tenues à l'aide de rondelles de plastiques, mailles et plaques métalliques. Créant des modèles à l'aide de matières atypiques, il désacralise les valeurs traditionnelles de la mode.</p>	<p><b>D</b></p> <p>En 1965, <b>Yves Saint Laurent</b> décide de transposer et rendre hommage à la plus célèbre toile de l'artiste Piet Mondrian. La robe chasuble «Mondrian» est de coupe droite, des bandes noires et des rectangles de jersey de couleurs primaires sont incrustées les unes aux autres pour qu'elles paraissent immobiles lorsque la robe est en mouvement.</p>

# NE RIEN ÉCRIRE DANS CETTE PARTIE

## MISE AU POINT ESTHÉTIQUE D'UNE PROPOSITION

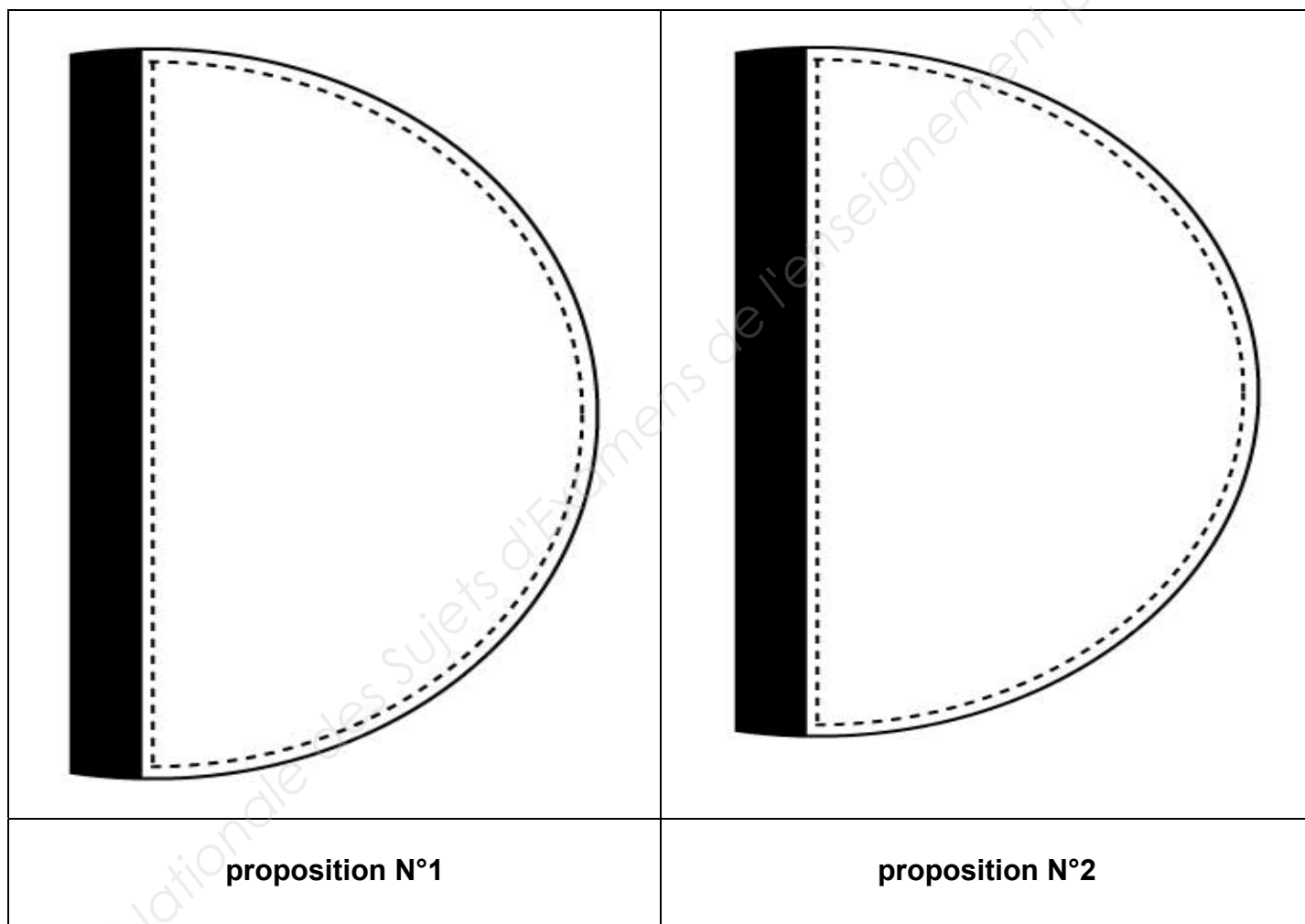
Deux propositions de motifs sur la poche.  
Travail au crayon de bois



**NE RIEN ÉCRIRE DANS CETTE PARTIE**

Proposition retenue sur les poches du modèle Réf. A002.  
Travail aux crayons de couleur et/ou aux feutres.

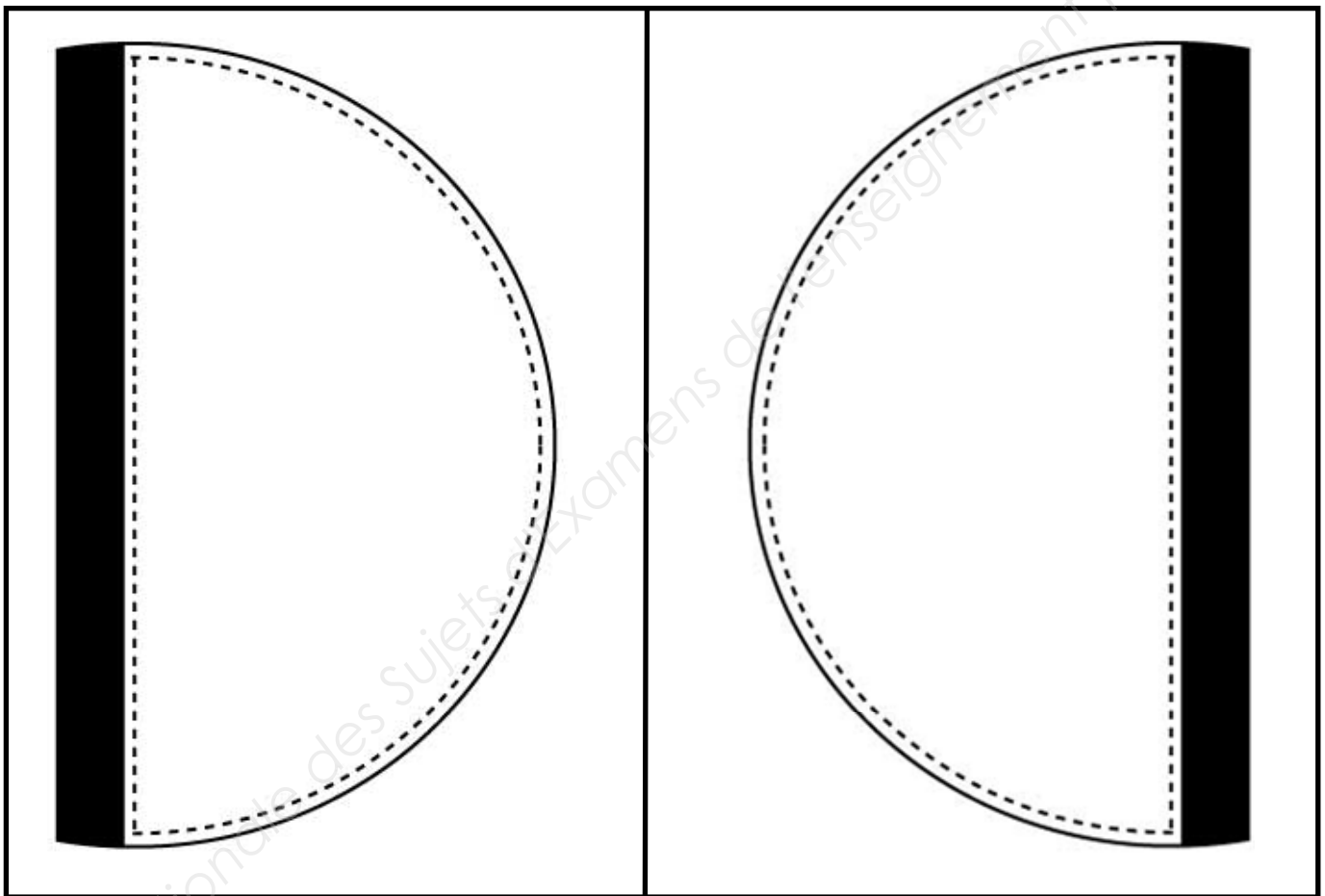



# NE RIEN ÉCRIRE DANS CETTE PARTIE

Échantillon

Représentation  
graphique d'une  
d'armure

Désignation

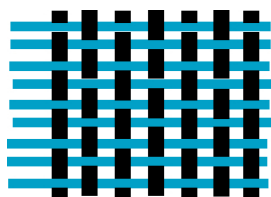

SERGÉ

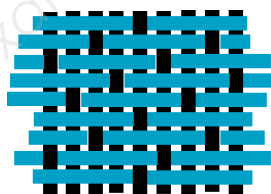

TOILE

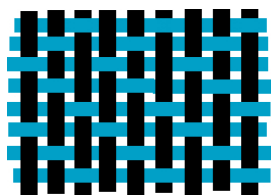
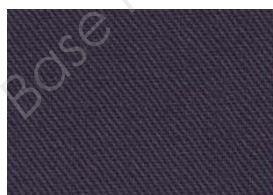

SATIN

# NE RIEN ÉCRIRE DANS CETTE PARTIE

## FICHE MATIÈRE Modèle Réf. A002



MATIÈRE																																																									
COMPOSITION																																																									
ORIGINE																																																									
RAPPORT D ARMURE	<table border="1" data-bbox="970 831 1246 1120"><tr><td></td><td></td><td></td><td></td><td></td><td></td><td></td><td></td></tr><tr><td></td><td></td><td></td><td></td><td></td><td></td><td></td><td></td></tr><tr><td></td><td></td><td></td><td></td><td></td><td></td><td></td><td></td></tr><tr><td></td><td></td><td></td><td></td><td></td><td></td><td></td><td></td></tr><tr><td></td><td></td><td></td><td></td><td></td><td></td><td></td><td></td></tr><tr><td></td><td></td><td></td><td></td><td></td><td></td><td></td><td></td></tr><tr><td></td><td></td><td></td><td></td><td></td><td></td><td></td><td></td></tr></table>																																																								

Quel est l'intérêt d'un code d'entretien sur un vêtement ?

.....

.....

.....

# NE RIEN ÉCRIRE DANS CETTE PARTIE

Choix du code d'entretien :



Désignations des machines :

REPRÉSENTATION SIMPLIFIÉE DES MATÉRIELS	DÉSIGNATION DES MATÉRIELS

<b>DANS CE CADRE</b>	Académie :	Session :
	Examen :	Série :
	Spécialité/option :	Repère de l'épreuve :
	Epreuve/sous épreuve :	
	NOM :	
	<small>(en majuscule, suivi s'il y a lieu, du nom d'épouse)</small>	
Prénoms :	N° du candidat	
Né(e) le :	<small>(le numéro est celui qui figure sur la convocation ou liste d'appel)</small>	
<b>NE RIEN ÉCRIRE</b>	Appréciation du correcteur	
	<table border="1" style="width: 150px; height: 50px;"> <tr> <td style="text-align: center; vertical-align: middle;">Note :</td> </tr> </table>	
Note :		

il est interdit aux candidats de signer leur composition ou d'y mettre un signe quelconque pouvant indiquer sa provenance.

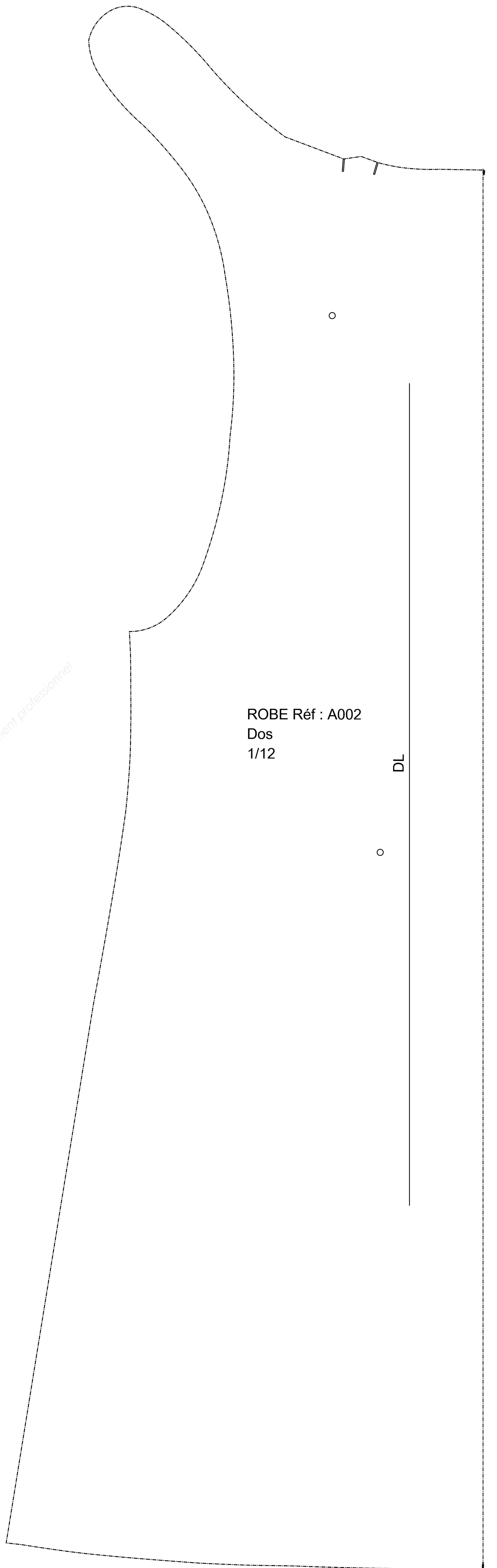
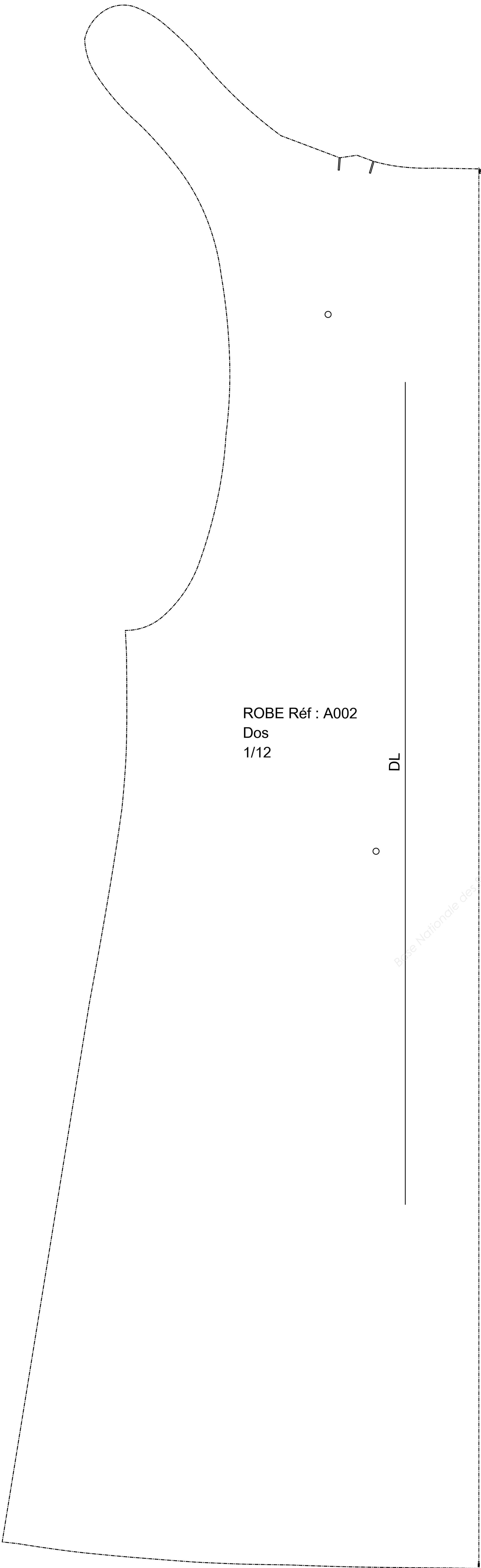
**Àagrafer sur ENVELOPPE**



Base Nationale de Sujets d'Examen de l'enseignement professionnel