



**LE RÉSEAU DE CRÉATION  
ET D'ACCOMPAGNEMENT PÉDAGOGIQUES**

**Ce document a été mis en ligne par le Réseau Canopé  
pour la Base Nationale des Sujets d'Examens de l'enseignement professionnel.**

**Ce fichier numérique ne peut être reproduit, représenté, adapté ou traduit sans autorisation.**

DANS CE CADRE	Académie :	Session :
	Examen :	Série :
	Spécialité/option :	Repère de l'épreuve :
	Epreuve/sous épreuve :	
	NOM :	
	(en majuscule, suivi s'il y a lieu, du nom d'épouse)	
Prénoms :	N° du candidat	<input type="text"/>
Né(e) le :	(le numéro est celui qui figure sur la convocation ou liste d'appel)	
NE RIEN ÉCRIRE	Appréciation du correcteur	
	<input type="text"/>	

Il est interdit aux candidats de signer leur composition ou d'y mettre un signe quelconque pouvant indiquer sa provenance

# CAP

## MAROQUINERIE

## Épreuve EP1

### Préparation du travail et technologie

Cette épreuve permet au candidat de participer :

- au projet d'arts appliqués, adapté au produit,
- à l'étude et à la mise au point d'une particularité technique de ce produit.

**PARTIE N°1 : ARTS APPLIQUÉS**

**PARTIE N°2 : PRÉPARATION DU TRAVAIL ET TECHNOLOGIE**

Le sujet comporte 13 pages

« L'usage de tout modèle de calculatrice, avec ou sans mode examen, est autorisé. ».

<b>C.A.P. MAROQUINERIE</b>	Code ex. : 1906-CAP MARO EP1 2	<b>Session 2019</b>	<b>SUJET</b>
ÉPREUVE : <b>EP1 Préparation du travail et Technologie</b>	Durée de 5 à 8 heures	Coeff. : <b>6</b>	Page 1/13

**NE RIEN ECRIRE DANS CETTE PARTIE**

## **SOMMAIRE**

### **PARTIE N°1 : ARTS APPLIQUÉS**

Sujet	page 3
Travail demandé	page 3
Travail à rendre	page 3
Document réponse n°1	page 4
Document réponse n°2	page 5
Document ressources	page 6

### **PARTIE N°2 : PRÉPARATION DU TRAVAIL ET TECHNOLOGIE**

Sujet	page 7
Travail demandé	page 7
Travail à rendre	page 7
Document ressource n°1 (Croquis et descriptif du produit)	page 8
Document ressource n° 2 (Dessin technique)	page 9
Document ressource n° 3 (Dessin des pièces)	page 10
Document ressource n° 4 (Nomenclature)	page 11
Document réponse n°1	page 12
Document réponse n°2	page 13

**NE RIEN ECRIRE DANS CETTE PARTIE**

## **PARTIE N°1 : ARTS APPLIQUÉS**

### **SUJET**

ART ET MODE : voir DOCUMENT RESSOURCES - visuels ARTS ET MODE (page 6)

La production artistique contemporaine a toujours été une source d'inspiration pour les stylistes et créateurs, que ce soit dans l'emprunt des motifs, dans l'utilisation des décors en all-over (sur toute la surface) ou des lignes de construction. Les différents champs de la création s'y croisent pour donner des modèles riches visuellement.

#### **CONTEXTE**

L'étude porte sur la proposition d'un décor pour le porte-monnaie pour femme figurant sur la page 5 (document réponse 2).

### **TRAVAIL DEMANDÉ**

Demande n°1 : à partir des documents d'analyse, établir le lien entre l'œuvre et l'objet.

Demande n°2 : choisir deux exemples soulignant la relation entre l'art et la mode parmi les lettres A,B,C,D. Justifier par écrit sur le document réponse n°1.

Demande n°3 : à partir des documents d'inspiration, réaliser un relevé graphique de deux visuels au crayon à papier.

Demande n°4 : interpréter en couleurs les deux relevés graphiques sur le document réponse n°1.

Demande n°5 : choisir une proposition et l'appliquer directement sur le rabat du porte-monnaie. Intervenir également sur la patte centrale et le corps en proposant 2 aplats colorés différents en accord avec le rabat. La proposition sera en couleurs sur le document réponse n°2.

### **TRAVAIL À RENDRE**

\* DOCUMENTS RÉPONSE 1 ET 2 (pages 4 et 5)



**NE RIEN ECRIRE DANS CETTE PARTIE**

**Document réponse N° 1**

Demande n°2 : justifier par écrit les choix

Choix n°1 : Lettre.....  
.....  
.....

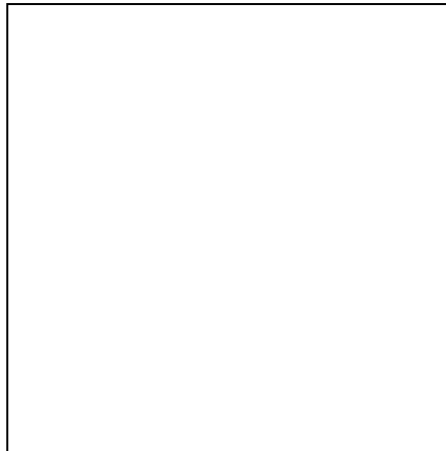
Choix n°2 : Lettre.....  
.....  
.....

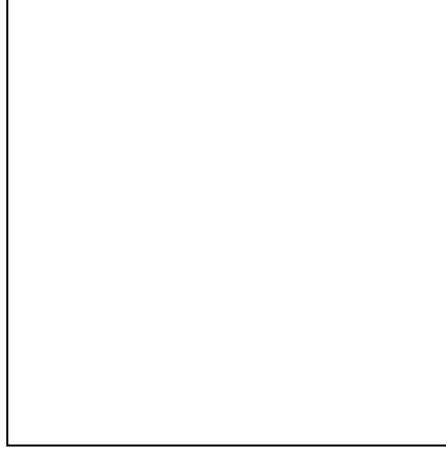
<p>Demande n°3 : Relevés graphiques (crayon à papier)</p>  <p>Relevé n°1</p>	<p>Demande n°4 : Relevés graphiques en couleurs</p>  <p>N°1</p>
 <p>Relevé n°2</p>	 <p>N°2</p>

**NE RIEN ECRIRE DANS CETTE PARTIE**

## **Document réponse N°2**

Demande n°5 : Inspiration colorée

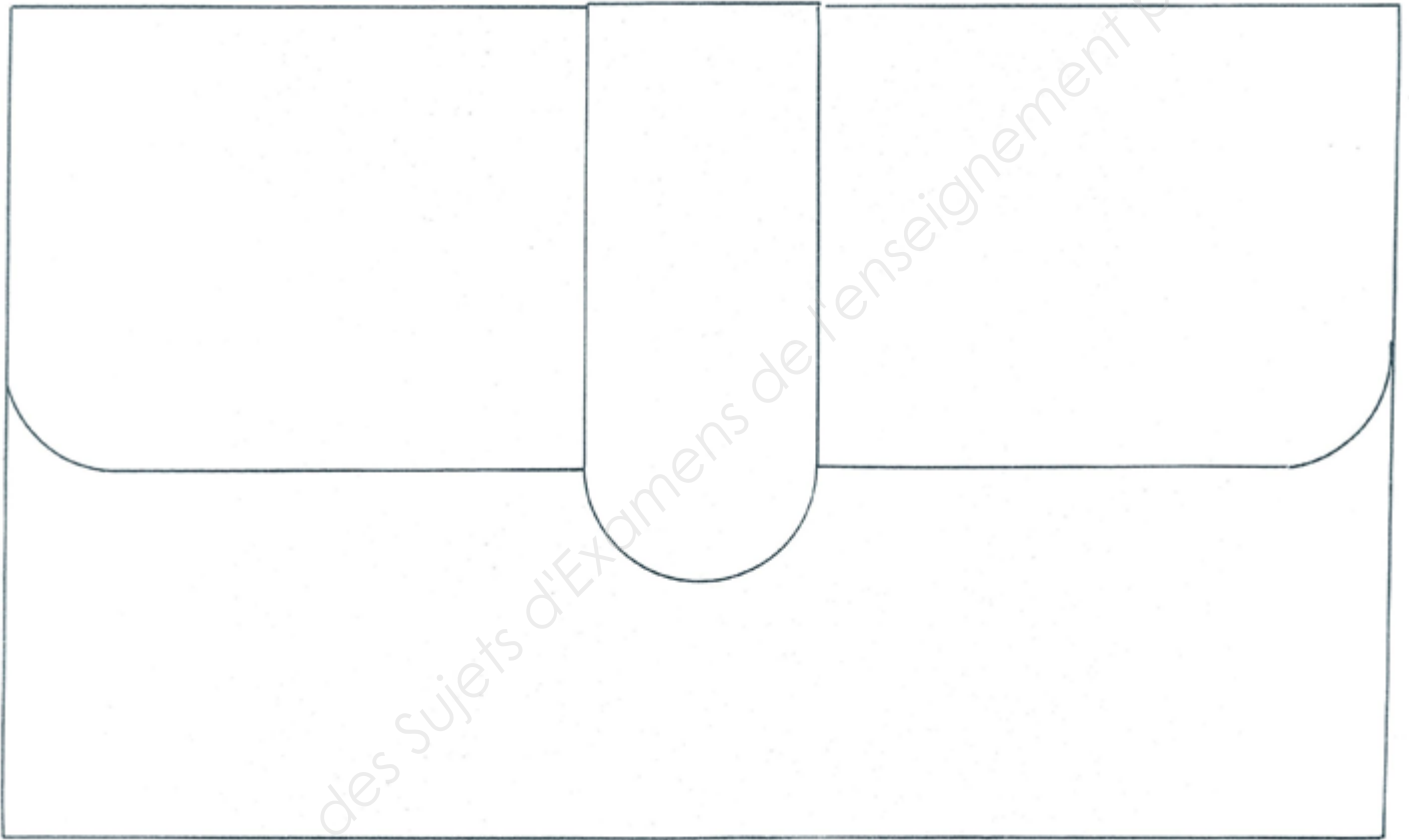

NE RIEN ECRIRE DANS CETTE PARTIE

Document ressources

Documents d'analyse



**C** Joan MIRO  
«The smile of the Flamboyant wings» 1952



Robe Jean Paul Gaultier  
2003



**D** Keith HARING  
«Drapeau américain» 1986

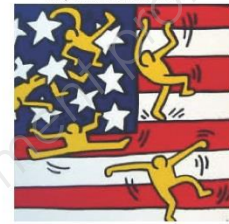

Accessoires Joyrich

VISUELS ARTS ET MODE

Documents d'inspiration

Sonia DELAUNAY  
« Rythme » 1912



Andy WARHOL  
« Flowers » 1970



Paul KLEE  
« Burg und Sonne » 1928

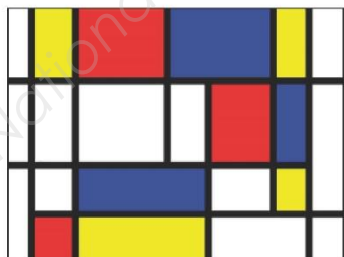

Piet MONDRIAN  
« Composition » 1926



Vassily KANDINSKY  
« Carrés avec cercles concentriques » 1913



Henri MATISSE  
« Polynésie, la mer » 1946

**NE RIEN ECRIRE DANS CETTE PARTIE**

## **PARTIE N°2 : PRÉPARATION DU TRAVAIL ET TECHNOLOGIE**

### **CONTEXTE**

L'entreprise fabrique de la petite maroquinerie haut de gamme pour femme. Pour la nouvelle collection HIVER, un nouveau porte-monnaie est mis au point.

### **TRAVAIL DEMANDÉ**

À l'aide des :

- descriptif (document ressource N°1 page 8) ;
- dessin technique (document ressource N°2 page 9) ;
- dessins des pièces (documents ressource N°3 page 10) ;
- nomenclature (document ressource N°4 page 11) ;
- matières premières données ;
- matériels et de l'outillage personnel.

L'entreprise demande de :

1. réaliser et couper les gabarits suivants :
  - poche N°5/17 (à l'aide du document ressource n°3, page 10) ;
  - doublure poche N°9/17 (à l'aide du dessin technique page 9 ; rembour haut doublure poche = 5mm) ;
2. couper le soufflet N°6/17 à l'échelle 1, page 10 ;
3. noter tous les renseignements nécessaires à la fabrication de la poche à soufflet et de la doublure du porte-monnaie ;
4. compléter la gamme de montage de la poche à soufflets du porte-monnaie (document réponse N°1 page 12) ;
5. réaliser la maquette de la poche à soufflets à l'aide des matières et fournitures appropriées (viledon pour la poche, tissu enduit pour la doublure, FAG) ;
6. répondre aux questions de technologie (document réponse n°2 page 13).

### **TRAVAIL À RENDRE**

- les gabarits de travail n°5 et n°9 avec toutes les indications nécessaires dans l'enveloppe format A4 ;
- la maquette en viledon étiquetée et annotée du numéro de candidat ;
- document réponse n°1 page 12 ;
- le questionnaire de technologie (document réponse n°2 page 13).



**NE RIEN ECRIRE DANS CETTE PARTIE**

**DOCUMENT RESSOURCE N°1 : croquis et descriptif du  
porte-monnaie**

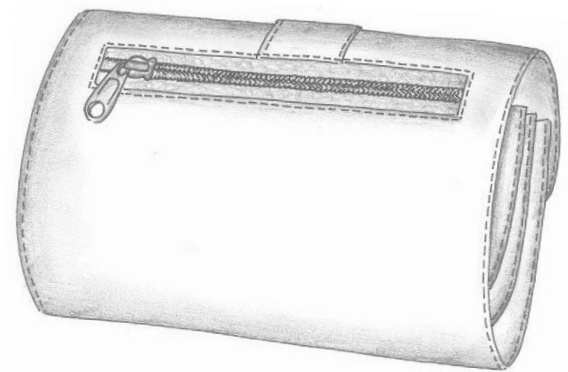
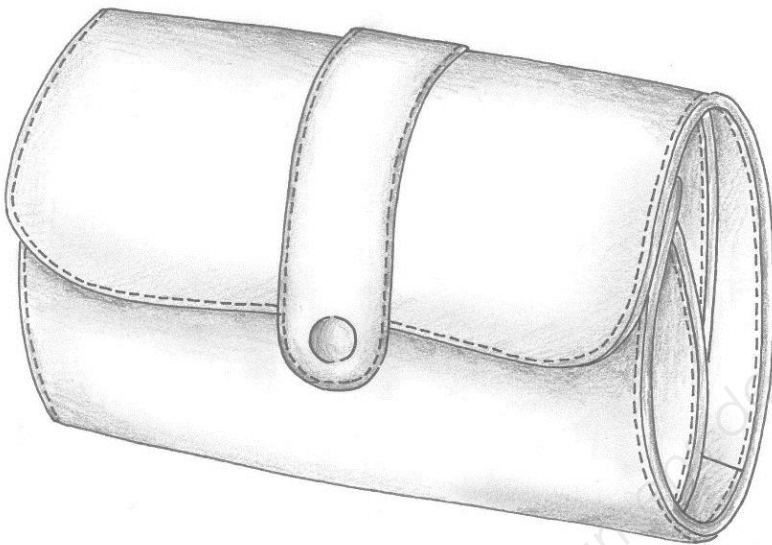

Article de petite maroquinerie réalisé en cuir, pourvu d'une poche intérieure zippée, dont le volume est obtenu par un soufflet.

Il est doublé et se ferme à l'aide d'une patte avec un bouton pression.

La poche apparente sur le dos est fermée avec une fermeture à glissière.

Le rabat et la patte sont rembordés, contrecollés, tandis que le corps est en finition bord rogné.

Les piqûres sont à 2,5 mm du bord.

Les dimensions du produit fini fermé sont de : 180 mm x 120 mm.

NE RIEN ECRIRE DANS CETTE PARTIE

DOCUMENT RESSOURCE N°2 : dessin technique

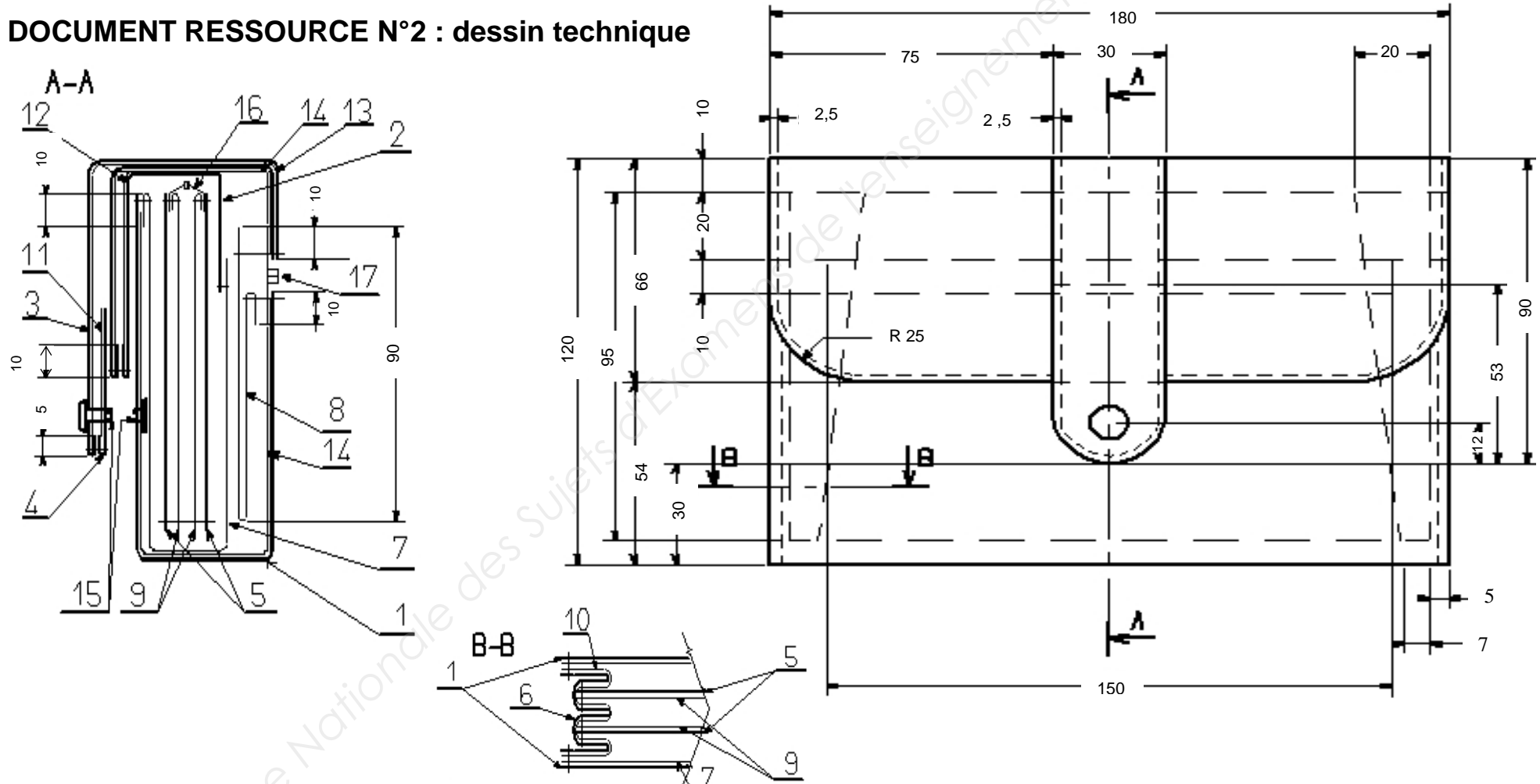

NE RIEN ECRIRE DANS CETTE PARTIE

DOCUMENT RESSOURCE N°3 : dessin des pièces

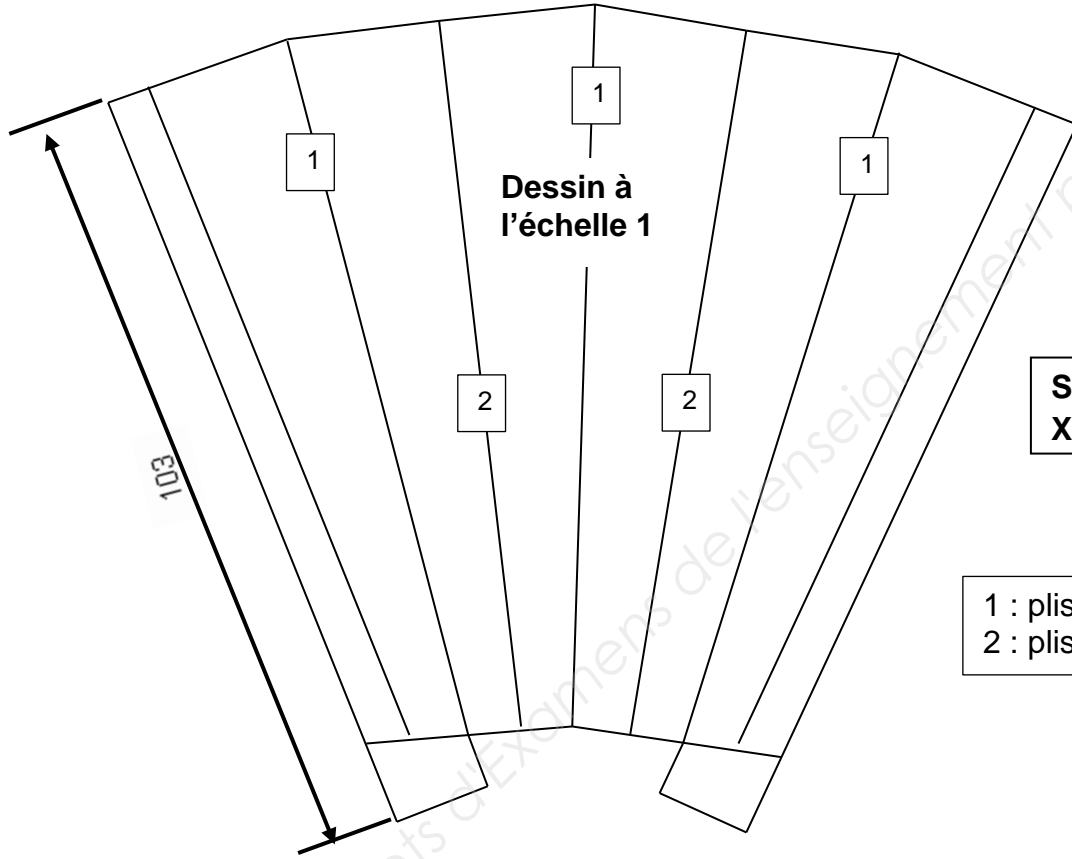

**Soufflet N°6  
X 2 Cuir**

1 : plis vers l'intérieur  
2 : plis vers l'extérieur

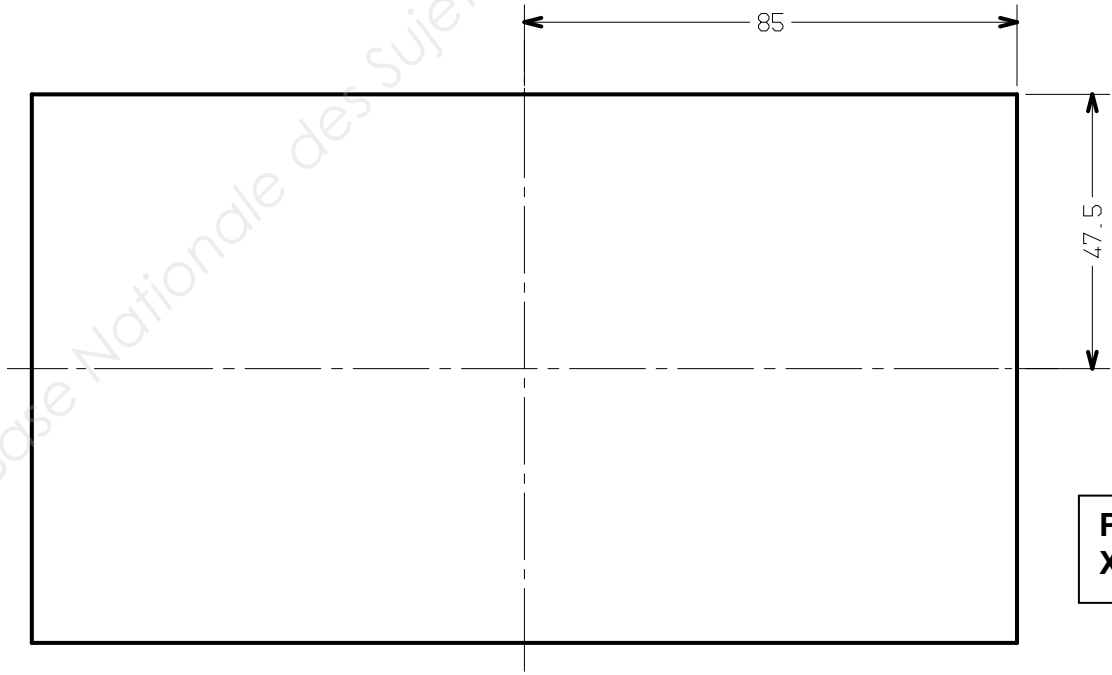

**Poche N° 5  
X 2 Cuir**

**NE RIEN ECRIRE DANS CETTE PARTIE**

**DOCUMENT RESSOURCE N°4 : nomenclature**

17	1	Fermeture à glissière dos	Nylon	Longueur 170 mm au mètre Maille 4 mm + CURSEUR
16	1	Fermeture à glissière poche		FAG arrêtée long. 150 mm Maille de 4 mm
15	1	Bouton pression	Métal	Diamètre 10,5 mm
14	1	Renfort corps	Renfort Salpa	4/10 non autocollant
13	1	Renfort patte		
12	1	Renfort doublure rabat		
11	1	Renfort doublure patte		
10	2	Doublure soufflet	Doublure tissu enduit	
9	2	Doublure poche		
8	1	Fond de poche		
7	1	Doublure corps		
6	2	Soufflet	Cuir Souple	Refente : 6/10
5	2	Poche		Refente : 7/10
4	1	Doublure patte		Refente : 5/10
3	1	Patte		Refente : 5/10
2	1	Doublure rabat		Refente : 7/10
1	1	Corps rabat		Refente : 10/10
Rp	Nb	Désignation	Matières	Observations

**PORTE MONNAIE À SOUFFLETS**

**NOMENCLATURE**

**NE RIEN ECRIRE DANS CETTE PARTIE**

## **DOCUMENT RÉPONSE N°1 :**

**A l'aide des opérations ci-dessous, compléter la gamme opératoire de la poche à soufflets :**

- Piquer le fond de la poche
- Teindre les hauts de poches
- Piquer plis du soufflet
- Remborder haut des doublures poche
- Piquer hauts de poche avec fermeture à glissière

1	Couper les pièces : Poches Doublures poches Soufflet
2	
3	Encoller, plier, taper extrémités de la fermeture à glissière
4	Coller en filet hauts de poches sur fermeture à glissière (centrer la FAG sur poche)
5	
6	Coller l'ensemble poche-fermeture à glissière sur doublures poche
7	
8	Tirer les fils sur envers, coller
9	Encoller, coller bas de doublures poche
10	
11	Brûler les fils
12	Repérer, marquer les plis des 2 soufflets
13	Coller côtés de poche dans les plis des soufflets
14	

NE RIEN ECRIRE DANS CETTE PARTIE

**DOCUMENT RÉPONSE N° 2 :**

**Répondre aux questions suivantes :**

1 – Le porte-monnaie est en cuir souple ; pour être transformée en cuir, la peau subit de nombreuses opérations en tannerie.

Citer les 4 grandes étapes que réalise le tanneur :

.....  
.....  
.....  
.....

2- Afin d'obtenir la meilleure qualité en préservant l'esthétique du porte-monnaie, dans quelles parties de la peau faut-il couper ?

**A** La patte de fermeture

Justifier la réponse.

.....  
.....  
.....

**B** La poche intérieure

Justifier la réponse.

.....  
.....  
.....

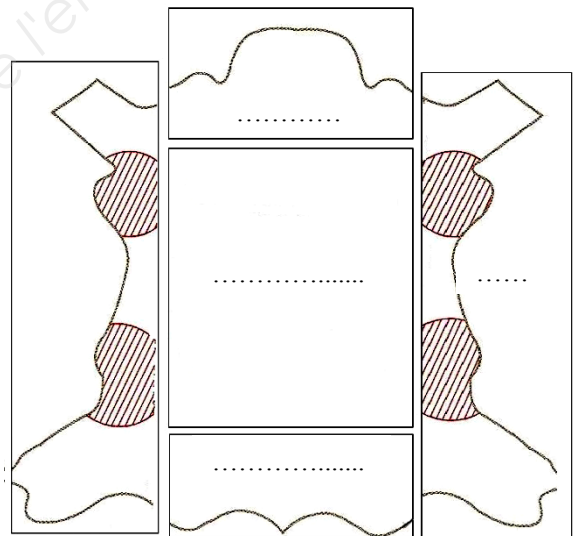

Placer la lettre qui correspond à la pièce dans le schéma.

3- Le rabat du porte-monnaie est en finition rebordée. Le corps est en finition rognée.

Pour chacune de ces finitions, donner le nom du parage et représenter leur schéma.

