

## CARACO NINON

### Ce dossier comprend :

- Présentation de l'épreuve Page 1/7
- 1 Sujet Pages 2/7 et 3/7
- 1 Dessin technique Page 4/7
- 1 Base chemisier devant Page 5/7
- 2 Documents réponses Pages 6/7 et 7/7 à rendre

Les documents à rendre seront agrafés par le surveillant avec la copie anonymée

Groupement académique du Grand Est		Session 2000		<b>SUJET</b>	
<b>C.A.P. PRÊT À PORTER</b>					
Épreuve : EP1 – Préparation, mise en œuvre, arts appliqués		Durée : écrit : 4 h		Coef. : 10	
Partie A 2 : Préparation technologie		Durée : 2 h		page 1/7	

Pour sa collection 2000-2001, l'entreprise "Vertpré" décide la fabrication de 1650 caracos "Ninon". Le responsable du bureau d'étude vous charge de la mise au point du dossier technique.

### **Description du modèle :**

Caraco de plein été en linon écossais 100% coton, sans col, ni manches, avec emmanchures et encolure carrées. Boutonnage sur le milieu devant jusqu'à la taille, resserrée par un lien.

#### **1 - A l'aide du document page 4/7**

- Tracer la transformation du devant droit sur document page 5/7, soit les éléments 2 et 4. La valeur de la croisure et de la parementure est laissée à votre initiative ( $\emptyset$  du bouton : 1,5).
- Etablir le patronnage industriel des éléments 4 et 6.

#### **2 - Rechercher les propriétés textiles de cette matière (Répondre page 6/7)**

- Etablir le code d'entretien.
- Justifier votre choix.







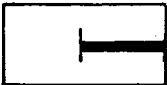
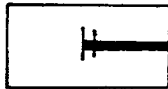

#### **3 - Le tissu dans lequel est fabriqué le caraco entraîne des contraintes de placement et de matelassage. Lesquelles ? (Répondre page 6/7)**

#### **4 - Vous êtes amené à implanter l'atelier de fabrication :**

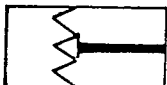
A l'aide du document page 3/7 :

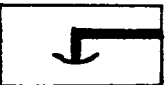
- Indiquer le code des différents matériels de fabrication nécessaires à la production des caracos.
- Préciser le nom de ces matériels.
- Donner le type du point.
- Répondre dans le tableau page 7/7

**Symboles des matériels de fabrication :**

Code 1 	Code 2 	Code 3 	Code 4 	Code 5 
Code 6 	Code 7 	Code 8 	Code 9 	Code 10 

**Types de points des matériel de fabrication :**

Point de chaînette 1 fil	101	Point zig zag	304
Point de chaînette 2 fils	401	Point de recouvrement	601
Point noué	301	Point de surjet	504
Point invisible	103	Boutonnière	107

**5 - La commission sécurité, lors de sa visite dans l'entreprise contrôle les différentes protections sur le matériel recherché ci-dessus.**

- Citer 3 protections page 7/7

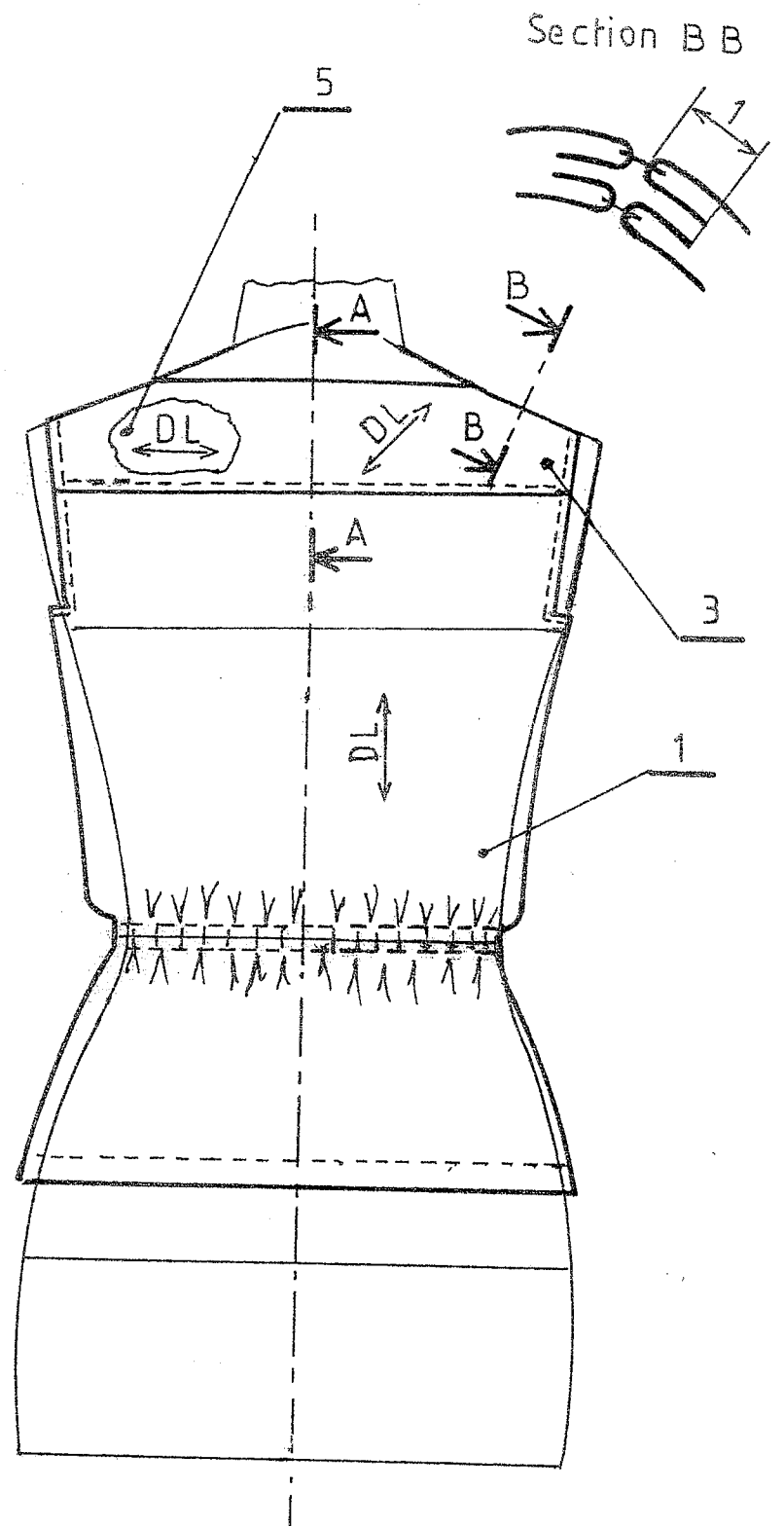
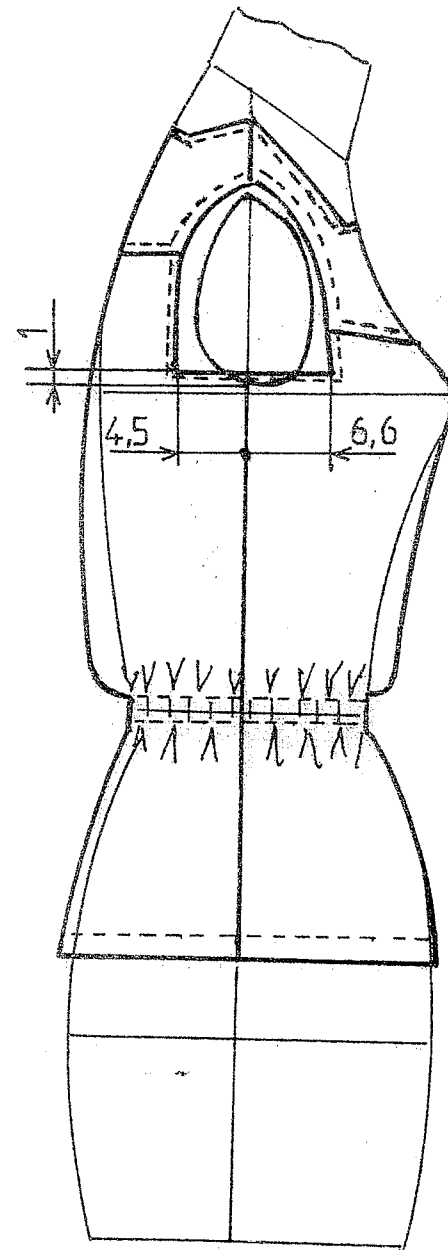
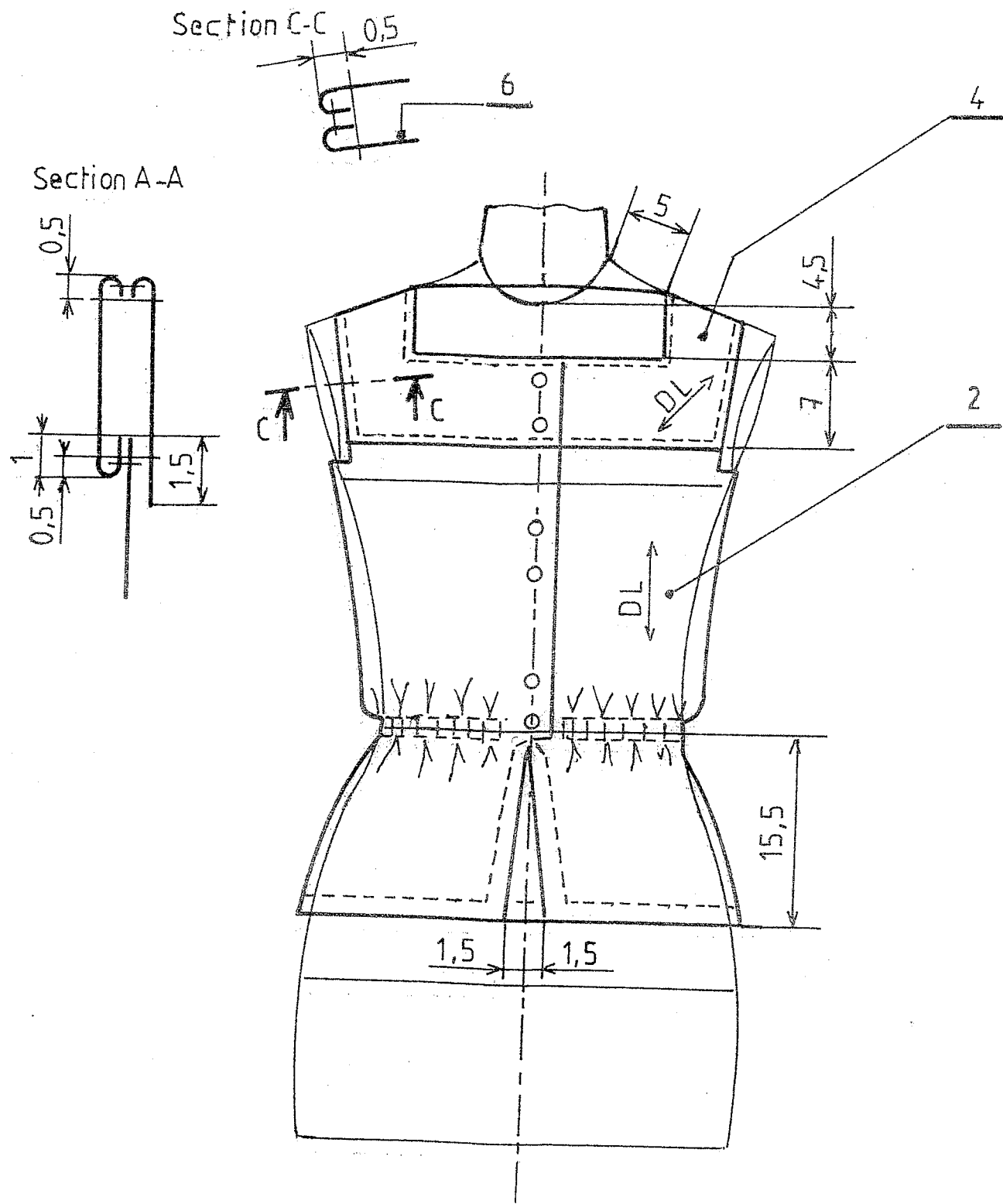

11	2	PAREMENTURE		
10	2	ENFORME EMMANCHURE DEVANT		
9	2	ENFORME EMMANCHURE DOS		
8	1	CENTURE		
7	1	BANDE DOUBLURE TAILLE		
6	2	DOUBLURE EMPIECMENT DEVANT	LINON	
5	1	DOUBLURE EMPIECMENT DOS		
4	2	EMPIECMENT DEVANT		
3	1	EMPIECMENT DOS		
2	2	DEVANT		
1	1	DOS		
Rp	Nb	DESIGNATION	MATIERE	RENSEIGNEMENT

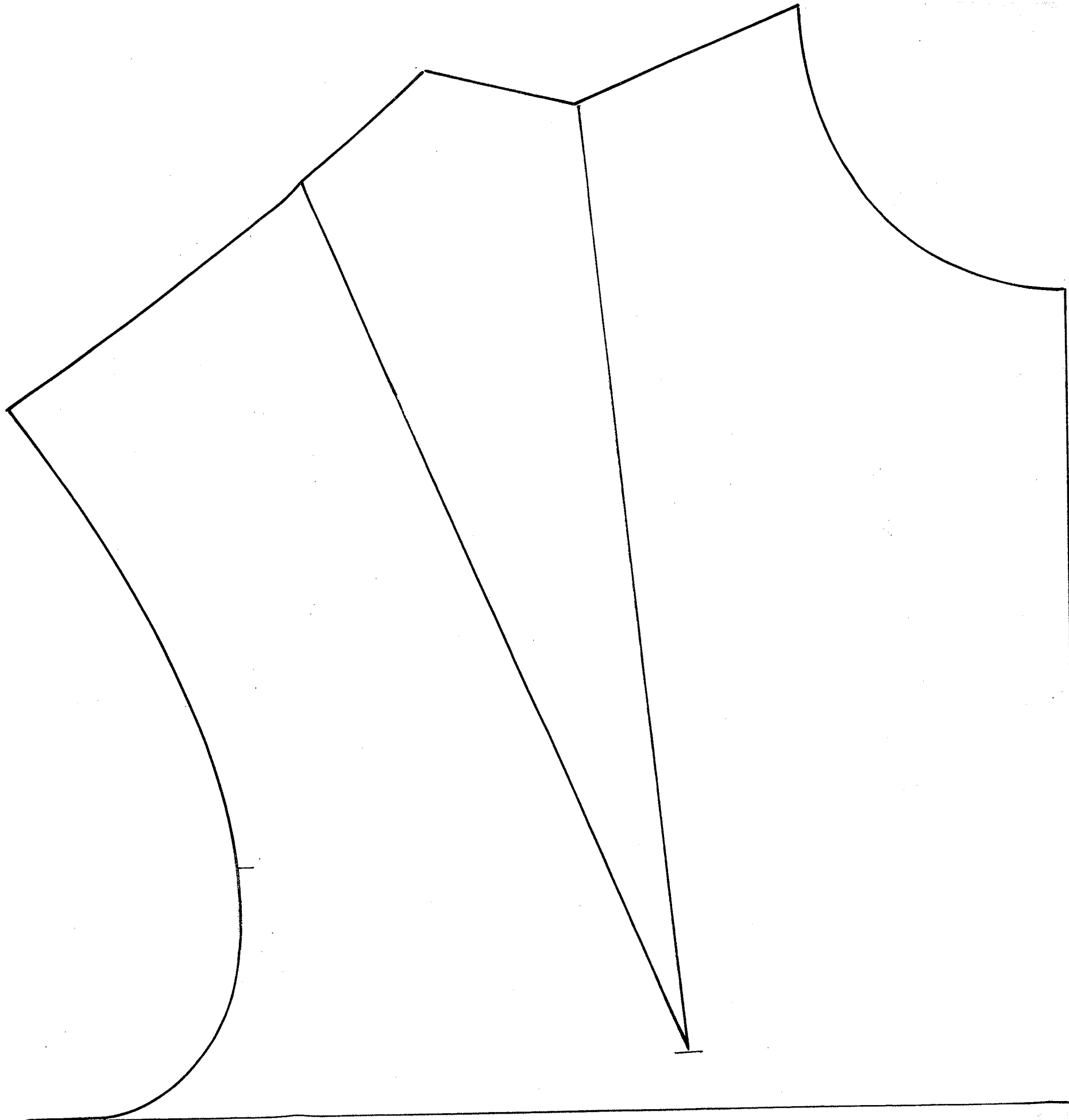

DEVANT CHEMISIER T 38 N



DEVANT CHEMISIER T 38 N

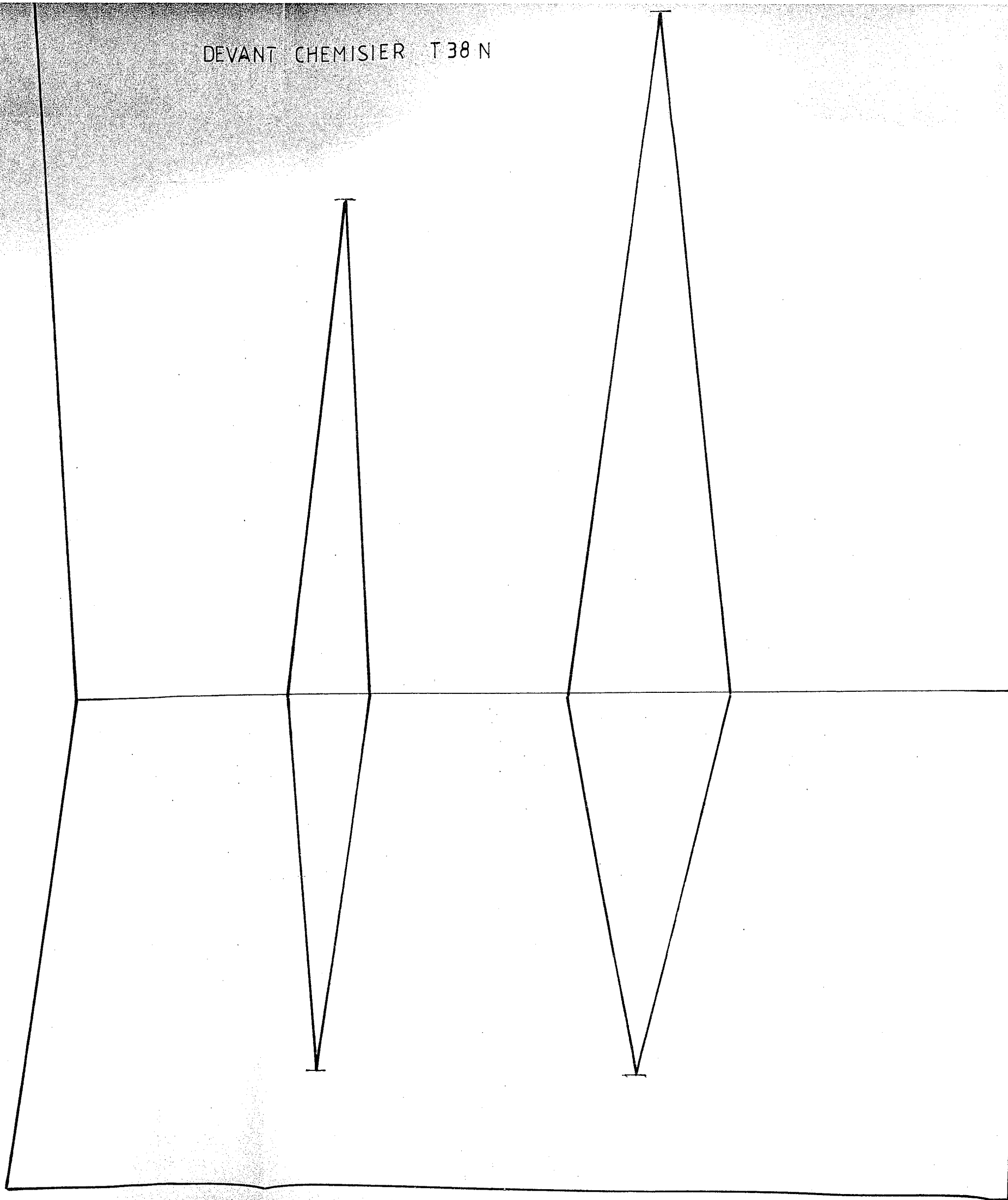

## 6 - Propriétés textiles

## 7 - Code d'entretien

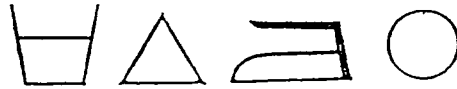

Justifier votre choix :

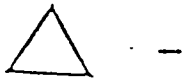

## 8 - Contraintes de placement

## 9 - Contraintes de matelassage

**10 - Atelier de fabrication :**

<b>Code machine</b>	<b>Nom de la machine</b>	<b>Symbole du point</b>

**11 - Sécurité :**

- 
- 
-